



מדינת ישראל
משרד העבודה הרווחה והשירותים
החברתיים
אגף מנהל ומשק ומכרזים



משרד העבודה הרווחה והשירותים החברתיים

מכרז פומבי דו-שלבי מס' 234/2017

מתן שירותי אבטחה לעובדי ומתקני המשרד ושירותי מוקד אבטחה, במחוז תל אביב והמרכז

עמוד 1, מתוך 218 עמודים

חתימת מורשה חתימה מטעם המציע (בראשי תיבות): _____

(מעודכן ידני : 7.5.17) גרסה סופית מאושרת לפרסום

מכרז פומבי דו-שלבי מס'
 234/2017

ט"ו אייר תשע"ז
 11 מאי 2017

מודעת פרסום

משרד העבודה הרווחה והשירותים החברתיים פונה בזאת לקבלת הצעות למכרז פומבי דו-שלבי כמפורט להלן:

מס' מכרז	שם המכרז	עלות רכישת מסמכי המכרז	ערבות בנקאית
234/2017	מתן שירותי אבטחה לעובדי ומתקני המשרד ושירותי מוקד אבטחה, במחוז תל אביב והמרכז	2,000 ₪	375,000 ₪ (שלוש מאות שבעים וחמש אלף ש"ח) בתוקף עד ליום 24/09/2017

1. תחילת מתן השרות עם גמר הליכי המכרז או עפ"י החלטת משרדנו.
2. תקופת ההתקשרות תהא כמפורט במכרז ובהתאם להחלטת משרדנו.
3. נוסח מלא של הוראות המכרז ובכלל זה של תנאי הסף מפורטים במכרז והאמור בו יגבר על נוסח המודעה.
4. ניתן לקבל בפקס את מלוא תנאי הסף המעוגנים בגוף המכרז.
5. ניתן לרכוש את המכרז באחת הדרכים הבאות:
 - 5.1. ביצוע הפקדה בבנק הדואר לחשבון 0-03217-0 לטובת משרד העבודה הרווחה והשירותים החברתיים – אגף מנהל ומשק ומכרזים באמצעות טופס הפקדה עליו יש לרשום את שם המשרד, את שם המכרז ואת מספרו.
 - 5.2. **ביצוע תשלום באמצעות שירות התשלומים הממשלתי בכתובת:**
www.mosa.gov.il/Tenders/Pages/ServicesTendersSearch.aspx
6. יודגש, כי מציע אשר לא רכש בעצמו את מסמכי המכרז, לא יוכל להשתתף בו.
7. מציע המעוניין לקבל עדכונים אודות ההליך המכרזי יירשם במזכירות אגף מנהל ומשק ומכרזים באמצעות משלוח דואר אלקטרוני לכתובת: michrazim@molsa.gov.il או באמצעות הרשמה מקוונת באתר משרד העבודה הרווחה והשירותים החברתיים, תחת לשונית "לקבלת עדכונים".
8. **כנס מציעים – ההשתתפות בכנס היא חובה ויש להירשם בעת הכניסה לכנס.** כנס מציעים יתקיים ביום ה', ה-18/05/2017, בשעה 10:00, במעון רוחמה, כפר סבא (צמוד לתחנת הרכבת), איש קשר: אבי קורן, טל': 050-6223350. המשרד ימנה מטעמו נציג אשר יהיה אחראי על רישום פרוטוקול של הכנס. מובהר כי המידע שיופיע בפרוטוקול יהיה פנימי בלבד, והוא לא יופץ למשתתפי הכנס או לכל גורם אחר. עוד מובהר כי נציג המשרד לא יענה על שאלות הנשאלות במהלך כנס המציעים. מטרת הכנס הינה הצגת המקום הפיזי או הבהרת המכרז מעבר לאמור במסמכי המכרז, לפי העניין. לא יהיה באמור בכנס כדי לחייב את המשרד. שאלות משתתפי הכנס יועברו בכתב בהתאם להליך שאלות הבהרה ומענה עליהן כמפורט במכרז. ניתן לעיין ו/או לקבל את מסמכי המכרז החל מיום פרסומו, באחת הדרכים הבאות:
 - 9.1. במשרדנו, במזכירות אגף מנהל ומשק ומכרזים, רח' ירמיהו 39, מגדלי הבירה, ירושלים, קומה 5, חדר מס' 540 בין השעות 15:00 - 09:00, בתיאום מראש עם גבי נטלי ניסים בטלפון 02-5085508. קבלת המכרז תהיה כנגד הצגת הוכחה על רכישתו.
 - 9.2. באתר מינהל הרכש הממשלתי בכתובת: www.mr.gov.il, תחת הלשונית "מכרזים" או באתר משרד העבודה הרווחה והשירותים החברתיים בכתובת: www.mosa.gov.il.
 - 9.3. באמצעות פנייה לכתובת המייל Natalyn@molsa.gov.il או לפקס מס' 02-5085942.
10. המועד האחרון להגשת הצעות הינו עד ליום ב', ה-26/06/2017, בשעה 12:00, בתיבת המכרזים, במשרד העבודה הרווחה והשירותים החברתיים, במגדלי הבירה, רח' ירמיהו 39, ירושלים, מיקוד 91012 בכניסה הראשית, אחרי דלפק האבטחה (בקומה הראשונה).
11. באחריות המציע להניח ההצעה בתוך תיבת המכרזים. ההצעה תוגש ב-3 (שלושה) עותקים – שניים קשיחים ואחד בפורמט דיגיטלי, בכל עותק תופרד הצעת המחיר למעטפה נפרדת ואטומה. מובהר כי חל איסור להכליל את הצעת המחיר בעותק הדיגיטלי של ההצעה.
12. הוועדה לא תדון בהצעה שלא תימצא בתיבת המכרזים במועד האחרון.

מכרז פומבי דו-שלבי מס'
234/2017

13. שאלות הבהרה – את שאלות הבהרה, (על קובץ וורד בלבד ובפורמט של טבלה בהתאם למפורט בס' 4.2.3 למכרז) יש להעביר באמצעות כתובת המייל: michrazim@molsa.gov.il.
14. המועד האחרון להגשת שאלות הבהרה ע"י המציעים עד ליום ה', ה-25/05/2017, בשעה 12:00.
15. המועד האחרון למתן תשובות המשרד לשאלות הבהרה הוא עד ליום ב', ה-12/06/2017.
16. תשובות לשאלות הבהרה יישלחו אך ורק למציעים אשר רכשו את מסמכי המכרז ונרשמו כנדרש.
17. באחריות המציעים לעקוב אחר כל עדכון לגבי מכרז זה, ובכלל זה תשובות לשאלות הבהרה במועד שנקבע לכך במסמכי המכרז, כפי שיעודכנו באתר האינטרנט של המשרד.
18. לבירורים נוספים בקשר למכרז ניתן לפנות באמצעות הטלפון למס' 02-5085508 או באמצעות המייל לכתובת Natalyn@molsa.gov.il.

תוכן עניינים

<u>עמ'</u>	<u>פרק</u>	<u>סעיף/נספח</u>
<hr/>		
6	כללי	1.
6	ריכוז של תאריכים	1.1
6	פירוט השירותים הנדרשים	1.2
7	הגדרות ומושגים	1.3
9	תקופת ההתקשרות	1.4
9	התארגנות למתן השירותים	1.5
<hr/>		
11	תנאי-סף	2.
11	תנאי סף כלליים	2.1
13	תנאי סף ספציפיים	2.2
17	דרישות נוספות	2.3
<hr/>		
19	בדיקת ההצעות והערכתן	3.
19	שלב א': בדיקה של סעיפי-הסף	3.1
19	שלב ב': ציוני מבדק זכויות עובדים	3.2
19	שלב ג': הערכה של איכות ההצעה	3.3
22	שלב ד': קביעה של ציוני עלות	3.4
23	שלב ה': שיקול של עלות מול תועלת ובחירת הזוכה	3.5
<hr/>		
25	שונות	4.
25	רשימת הרוכשים של מסמכי המכרז	4.1
25	שאלות הבהרה	4.2
26	הגשת ההצעה	4.3
27	חתימה על מסמכי המכרז	4.4
27	תוקף ההצעה	4.5
27	לענין עידוד נשים בעסקים	4.6
28	חתימת הספק על ההסכם לאחר זכייתו	4.7
28	ערבות ביצוע	4.8
29	זכויותיו של המשרד	4.9
31	הארכת מועדים	4.10
31	בעלות על המכרז ועל ההצעה	4.11
31	פרסום ההתקשרות	4.12
32	סמכות השיפוט	4.13
<hr/>		
33	עלות	5.
<hr/>		
34	נספחים	6.
34	מסמכים שעל המציע לצרף לפי תנאי הסף הכלליים	
35	מסמכים שעל המציע לצרף לפי תנאי הסף הספציפיים ואמות המידה	
35	מסמכים נוספים שעל המציע לצרף להצעתו	
36	מסמכים שעל המציע לחתום עליהם / למלא	
37	נספח 1 השירותים הנדרשים ואופן הביצוע שלהם	
94	נספח א' רשימת המתקנים שיאובטחו במסגרת המכרז	
96	נספח ב' קורסי אימון והכשרות למאבטחים לדוגמה	
103	נספח ג' מפרט המבחנים והתכונות הנבחנים במבחן אישיות	

מכרז פומבי דו-שלבי מס'
 234/2017

104	תכולת תיק עזרה ראשונה למתקן ותיק חובש	נספח ד'1
105	טפסים לפני העסקת עובד – דוגמה	נספח ה'1
112	טופס אישור כשירות רפואית - דוגמה	נספח ו'1
113	טופס בדיקת כשירות נפשית - דוגמה	נספח ז'1
115	ניקיון ותחזוקה לביתני השומרים	נספח ח'1
116	רכב תפעולי	נספח ט'1
118	מפרט מוקד ביטחון	נספח י'1
123	פרטי המציע	נספח 2
124	ערבות הצעה	נספח 3
125	הצהרה בדבר העדר הרשעות בגין העסקת עובדים זרים ותשלום שכר מינימום	נספח 4
126	שמירת סודיות	נספח 5
127	הצהרה בדבר עמידה בהוראות חוק שוויון זכויות לאנשים עם מוגבלות	נספח 6
129	תצהיר בדבר אי תיאום הצעות במכרז	נספח 7
130	הצהרה והתחייבות המציע בדבר עמידה בתנאי הסף הכלליים	נספח 8
132	אישור רואה חשבון על מחזור כספי הנובע ממתן שירותי אבטחה	נספח 9
133	תצהיר בדבר קיום חובות בעניין שמירת זכויות עובדים	נספח 10
136	תצהיר בדבר תשלום שכר לעובדי הספק כמתחייב מדיני העבודה	נספח 11
137	תצהיר בדבר התחייבות לאי-העסקה של עובדים זרים (למעט מומחי חוץ)	נספח 12
138	הצהרת המעביד על אודות עלות השכר	נספח 13
140	נספח תמחירי	נספח 14
141	ניסיון המציע והמלצות לבדיקת עמידה בתנאי הסף והענקת ציוני איכות	נספח 15
144	אישור רואה חשבון על העסקת עובדים על ידי המציע	נספח 16
145	אישור רואה חשבון על היקף עבודה של מתן שירותי אבטחה	נספח 17
146	חלקים חסויים בהצעה	נספח 18
147	נוהל הגרלה לבחירת הזוכה למכרז	נספח 19
148	הצהרה בדבר הסכמה לפרסום הסכם ההתקשרות	נספח 20
149	הצעת מחיר	נספח 21
151	הוראה מס. 7.11.0.3 בנושא הגנה על זכויות עובדים	נספח א'21
	הודעה מס. ה. 7.11.3.3 בנושא עלות שכר למעביד לכל שעת עבודה בתחום השמירה והאבטחה	נספח ב'21
		176
183	הסכם התקשרות	נספח 22
203	חוזה שימוש בפורטל הספקים	נספח א'22
213	כתב ערבות ביצוע	נספח ב'22
214	אישור בדבר קיום ביטוחים	נספח ג'22
217	נספח הצמדה	נספח ד'22

1. כללי

1.1. ריכוז של תאריכים

פעילות	תאריך
המועד האחרון להעברת שאלות הבהרה	עד ליום ה', ה-25/05/2017, בשעה 12:00
המועד האחרון למענה לשאלות ההבהרה	עד ליום ב', ה-12/06/2017
כנס מציעים	ביום ה', ה-18/05/2017, בשעה 10:00
המועד האחרון להגשת הצעות	עד ליום ב', ה-26/06/2017, בשעה 12:00
מועד תוקף וסכום ערבות הצעה	375,000 ₪ (במילים: שלוש מאות שבעים וחמש אלף ש"ח) בתוקף עד ליום 24/09/2017

1.2. פירוט השירותים הנדרשים

- 1.2.1. משרד העבודה הרווחה והשירותים החברתיים, אגף בכיר לביטחון וחירום למשרדי הרווחה והשירותים החברתיים, מבקש לקבל הצעות למתן שירותי אבטחה לעובדי ומתקני המשרד ושירותי מוקד אבטחה, במחוז תל אביב והמרכז.
- 1.2.2. היקף השירותים נושא מכרז זה הוא כ-140,000 שעות אבטחה בשנה. פירוט מורחב של היקף השירותים מופיע בנספח 1א' למכרז. מובהר בזאת כי המספרים המצוינים לעיל מהווים אומדן בלבד. המשרד יהיה רשאי, על פי שיקול דעתו הבלעדי להוסיף או להפחית מהמספרים המצוינים לעיל, ובלבד שלא יהיה בכך, לדעת המשרד, הכבדה בלתי סבירה על הספק.
- 1.2.3. למשרד שמורה האופציה להרחיב את ההתקשרות בעד 50% מהיקף ההתקשרות המשוער לפי המכרז לפי שיקול דעתו הבלעדי, בהתאם לצרכי המשרד ובכפוף לשיקולים תקציביים ולאישור ועדת המכרזים המשרדית.
- מובהר כי המשרד שומר לעצמו את הזכות, בכפוף לאמור ברישא של סעיף זה, להרחיב את ההתקשרות למתן השירותים נושא מכרז זה לאחד או יותר משאר מחוזות המשרד – מחוז חיפה והצפון, מחוז ירושלים ומחוז דרום, כהגדרתם במכרז זה.
- 1.2.4. רשאים להגיש הצעות לפי מכרז זה תאגיד, הרשום בישראל הממלאים את כל תנאי הסף לפי מכרז זה.
- 1.2.5. מובהר בזאת כי לא תתאפשר זכייה באספקת השירותים במסגרת מכרז זה על ידי מציע באופן שכתוצאה מזכייתו הוא יספק את השירותים בכל שלושת מחוזות המשרד – מחוז תל אביב והמרכז, מחוז ירושלים והדרום ומחוז הצפון.
- 1.2.6. הספק לא יהיה רשאי להפעיל קבלני משנה בביצוע השירותים במסגרת מכרז זה.

מכרז פומבי דו-שלבי מס'
234/2017

- 1.2.7. ההצעה תוגש ע"י המציע בלבד והוא שיהיה האחראי הבלעדי לכל הפעילויות והתוצרים, המהווים חלק ממתן השירותים, נושא מכרז זה, והוא בלבד יחתום על ההסכם עם המשרד, ככל שייבחר כזוכה.
- 1.2.8. יובהר, כי בין המציע או מי מנותני השירותים מטעמו למשרד לא יתקיימו יחסי עבודה.
- 1.2.9. בכל מקום במכרז זה, בו ננקטה לשון זכר, הכוונה היא גם ללשון נקבה ולהיפך.
- 1.2.10. **המכרז הינו מכרז דו-שלבי.** בשלב ראשון תיבחן העמידה של ההצעות בתנאי הסף ותוערך איכות ההצעות עפ"י אמות המידה המפורטות במכרז זה. לאחר מכן ייפתחו מעטפות המחר וייערך שקלול של איכות ועלות.

1.3. הגדרות ומושגים

כהגדרתו בחוק עסקאות גופים ציבוריים, תשל"ו-1976	"בעל זיקה"
כמשמעותו בחוק ניירות ערך, תשכ"ח-1968;	"בעל עניין"
כמשמעותו בחוק הבנקאות (רישוי), תשמ"א-1981;	"בעל שליטה"
גוף פרטי אשר לו לפחות שני מתקנים עם לפחות 15 תקני מאבטחים בו-זמנית במשמרת אחת, בכל מתקן;	"גופים פרטיים גדולים"
גופים שעליהם חל חוק חובת המכרזים, תשנ"ב-1992, והמנויים בתוספות הראשונה, השנייה והשלישית בחוק להסדרת הביטחון בגופים ציבוריים, תשנ"ח-1998.	"גופים ציבוריים"
החיקוקים המפורטים בתוספת השנייה לחוק בית הדין לעבודה, התשכ"ט-1969, ששר הכלכלה ממונה על ביצועם, חוק הביטוח הלאומי [נוסח משולב], התשנ"ה-1995 וכן ההלכה הפסוקה;	"דיני העבודה"
אגף בכיר לביטחון וחירום למשרדי הרווחה והשירותים החברתיים;	"האגף"
נספח 22 להלך, על כל נספחיו – המסמך, המגדיר את השירותים ואת אופן המימוש שלהם והמסדיר את תנאי ההתקשרות לפי מכרז זה;	"ההסכם"
הוראת תכ"ס 7.11.0.3 בנושא הגנה על זכויות עובדים המועסקים על ידי קבלני שירותים בתחומי השמירה, האבטחה והניקיון המצ"ב כנספח 21א', הוראת תכ"ס 7.11.0.4 בנושא מערך מרכזי לביקורת על זכויות עובדים המועסקים על ידי קבלני שירותים בתחומי השמירה, האבטחה, הניקיון וההסעדה, הודעה ה. 7.11.3.3 בנושא עלות שכר למעביד לכל שעת עבודה בתחום האבטחה והשמירה המצ"ב כנספח 21ב' והודעה ה. 7.11.3.4 בנושא אמות מידה להענקת מענק מצוינות לעובדי קבלן בתחומי השמירה, האבטחה והניקיון וכן כל הוראת תכ"ס אחרת בנושא אספקת שירותי אבטחה ושמירה וזכויות עובדים בענף השמירה והאבטחה, כפי שמתעדכנות מעת לעת וכן כל הוראת תכ"ס רלוונטית;	"הוראות החשכ"ל"

מכרז פומבי דו-שלבי מס'
 234/2017

פנייה זו לקבלת הצעות וכל הנספחים הנלווים אליה, לרבות מודעת הפרסום, ההסכם וכן מענה לשאלות הבהרה וכל מידע אחר שנמסר על ידי המשרד במסגרת הליכי מכרז זה ;	"המכרז"
מפקח עבודה בכיר שמינה שר הכלכלה ;	"הממונה"
משרד העבודה הרווחה והשירותים החברתיים ;	"המשרד"
המציע אשר נבחר ע"י המשרד כזוכה לפי מכרז זה ;	"הספק"
חוק העסקת עובדים על ידי קבלני כוח אדם, תשנ"ו-1996 ;	"חוק העסקת עובדים על ידי קבלני כוח אדם"
חוק עובדים זרים, התשנ"א-1991 ;	"חוק עובדים זרים"
חוק עסקאות גופים ציבוריים, התשל"ו-1976 ;	"חוק עסקאות גופים ציבוריים"
חוק שוויון זכויות לאנשים עם מוגבלות, התשנ"ח-1998 ;	"חוק שוויון זכויות לאנשים עם מוגבלות", "חוק שוויון זכויות"
חוק שכר מינימום, התשמ"ז-1987 ;	"חוק שכר מינימום"
קריית-גת ועד אילת ;	"מחוז דרום"
מחדרה בדרום ועד רמת הגולן ומטולה בצפון ;	"מחוז חיפה והצפון"
בצפון מזרח – מעלה אפרים ומטה בנימין, במזרח – בקעת הירדן ומגילות, בדרום – מטה יהודה ולכיש, במערב – אשקלון ואשדוד ;	"מחוז ירושלים"
מאליכין בצפון עד קו מועצה אזורית נחל שורק, בני ע"ש וגן יבנה בדרום, כולל חלק מיישובי שומרון מעבר לקו הירוק ;	"מחוז תל אביב והמרכז"
מינהל ההסדרה והאכיפה במשרד הכלכלה ;	"מינהל ההסדרה והאכיפה"
תאגיד או אדם פרטי, המגיש הצעה במענה למכרז זה ;	"מציע"
גורם הנותן שירות למשרד מטעם הספק בהתאם למכרז זה ;	"נותן-שירות"
קב"ט מחוז תל אביב והמרכז ;	"נציג המשרד", "האחראי"
ציון לקבלן שירותים (הסופי והעדכני) הניתן על ידי המערך המרכזי על סמך דוחות ביקורות שנערכו על ידי רואה החשבון בהתאם להוראת תכ"ס 7.11.4.	"ציון מבדק זכויות עובדים"
קרן או תכנית ביטוח שניתן לגביהן אישור קופת גמל לפי הוראות סעיף 13 של חוק הפיקוח על שירותים פיננסיים (קופות גמל) תשס"ה-2005 ;	"קופת גמל"
שירותי אבטחה במתקני משרד העבודה הרווחה והשירותים החברתיים ;	"שירותי אבטחה"
ריכוז המידע בשוטף ובחירום, וגישה ותיאום מול גורמי פנים וחץ ;	"שירותי מוקד אבטחה"

"תצהיר בכתב" כמשמעותו בסימן א' לפרק ב' לפקודת הראיות (נוסח חדש) תשל"א-
1971 ;
"תקנות חובת המכרזים" תקנות חובת המכרזים, התשנ"ג-1993.

1.4. תקופת ההתקשרות

- 1.4.1. תקופת ההתקשרות לפי מכרז זה תחל עם חתימת ההסכם בין המשרד לספק.
- 1.4.2. תקופת ההתקשרות תהיה לשנה אחת.
- 1.4.3. למשרד בלבד קיימת אופציה להארכת ההסכם בארבע שנים נוספות, שנה או חלק ממנה בכל פעם, עד לסך כולל של חמש שנים מהמועד שקבעה ועדת המכרזים כמועד לתחילת מתן השירותים על ידי הספק לפי מכרז זה.
- 1.4.4. ההתקשרות כולה כפופה לאישור ועדת המכרזים המשרדית, אישור תקציב המדינה מידי שנה וקיום תקציב בפועל.
- 1.4.5. ששת החודשים הראשונים להתקשרות יהוו תקופת ניסיון, אשר במהלכה יהא המשרד רשאי לבטל את ההתקשרות עם הספק בהתראה בכתב בת 30 ימים מראש, וזאת מבלי שיאלץ לנמק את הסיבה להפסקת ההתקשרות.

1.5. התארגנות למתן השירותים

- 1.5.1. הספק שייבחר יידרש להתחיל בהתארגנות למתן השירותים מיד עם קבלת ההודעה על הזכייה במכרז.
- 1.5.2. בתוך שלושה חודשים ממועד קבלת ההודעה על זכייה במכרז, על הספק הנבחר לסיים את ההתארגנות, בין היתר לעניין העמדת כוח אדם הנדרש לאספקת השירותים לרבות הכשרת כוח אדם והעמדת מבנה שיוקם לאחר תכנון עבור מוקד ביטחון, ולהיות ערוך למתן השירותים בפועל, לפי הנחיות המשרד.
- 1.5.3. מבלי לגרוע מהאמור לעיל, מציע שנבחר כזוכה במכרז וטרם פנה למנהל הכללי של המשרד לשם בחינת יישום חובותיו לפי סעיף 9 לחוק שוויון זכויות, ככל שנדרש לכך בהתאם להוראות חוק עסקאות גופים ציבוריים, יהיה מחויב לפנות למנהל כאמור בתוך 30 יום ממועד קבלת ההודעה על הזכייה במכרז וכתנאי לתחילת ההתקשרות מול המשרד. מובהר כי פנייה כאמור בסעיף זה תיעשה בצירוף נספח 6 למכרז, חתום כנדרש על ידי המציע, אל נציגת מנכ"ל המשרד לכתובת: Dafna.Maor@economy.gov.il.
- 1.5.4. על אף האמור בסעיף זה, במקרים חריגים, בכפוף לאישור ועדת המכרזים, ניתן יהיה להאריך את תקופת ההתארגנות בתקופה נוספת שלא תעלה על חודשיים, על פי שיקול דעתו הבלעדי של המשרד. במידה ותידרש תקופה נוספת, מעבר לתקופת ההארכה הראשונה, יידרש אישור של מנהל האגף/מנכ"ל המשרד בנוסף לאישור ועדת המכרזים.

- 1.5.5. מבלי לגרוע מן האמור לעיל, הספק מתחייב לתת את השירותים למשרד, בכפוף לדרישותיו של המשרד לעניין משך ההתקשרות.
- 1.5.6. מובהר כי אי-עמידה בלוחות הזמנים כמפורט בסעיף זה על תתי סעיפיו (1.5) תהווה, כשלעצמה, הפרה יסודית של הסכם ההתקשרות שייחתם עם הספק ויחול עליה האמור בסעיף 18.5 להסכם ההתקשרות המצ"ב כנספח 22 למכרז. מבלי לגרוע מהאמור יהיה רשאי המשרד במקרה של אי-עמידה בלוחות הזמנים כאמור להתקשר עם המציע שנבחר ככשיר שני או שלישי, כאמור בסעיף 4.9.12 למכרז.

2. תנאי-סף

המציע נדרש לעמוד בכל תנאי הסף הבאים (במצטבר). כל הצהרותיו והתחייבויותיו של המציע, הנדרשות לפי תנאי סף, הינן בגדר חובה והן יינתנו רק אם המציע אכן עומד בדרישות, לגביהן נדרשות ההצהרות וההתחייבויות. על המציע להגיש הצעה מלאה וחתומה כנדרש, כמפורט בסעיף 4.4 להלן ובשאר הסעיפים במכרז זה.

2.1 תנאי סף כלליים

- 2.1.1 על המציע להיות תאגיד הרשום בישראל או עצמאי. להוכחת עמידתו בתנאי סף זה, על המציע לצרף להצעתו אישור על רישום המציע במרשם הרלוונטי, בהתאם לדין החל עליו.
- 2.1.2 על המציע להיות בעל אישור עדכני ותקף על ניהול ספרים, ניכוי מס במקור ורישום במע"מ, כנדרש לפי חוק עסקאות גופים ציבוריים. להוכחת עמידתו בתנאי סף זה על המציע לצרף להצעתו אישורים מתאימים.
- 2.1.3 אם המציע הינו חברה/שותפות, תנאי סף נוסף עבורו הינו היעדר חובות אגרה שנתית בשנה שקדמה למועד הגשת הצעה, והיותו "חברה שאינה מפרת חוק" ואינה בהתראה לפני רישום כחברה מפרת חוק, בהתאם למפורט בהוראת תכ"ס 7.4.6. להוכחת עמידתו בתנאי סף זה, עליו לצרף נסח חברה/שותפות עדכני. הנסח ניתן להפקה דרך אתר האינטרנט של רשות התאגידיים בכתובת www.justice.gov.il/mojheb/rasuthataagidim.
- 2.1.4 אם המציע הוא עמותה או חל"צ או מלכ"ר, עליו להיות בעל אישור מטעם רשם העמותות על ניהול תקין, תקף לשנת 2017. להוכחת עמידתו בתנאי סף זה, על המציע לצרף להצעתו אישור כאמור.
- 2.1.5 על המציע לצרף כתב ערבות הצעה כמפורט להלן:
- 2.1.5.1 כתב הערבות יהיה מקורי ובלתי מותנה להבטחת הקיום של תנאי ההצעה ולהבטחת ההתקשרות עם המציע אם ייקבע כזוכה.
- 2.1.5.2 כתב הערבות יהיה על-סך 375,000 ₪ (ובמילים: **שלוש מאות שבעים וחמש אלף ש"ח**), יירשם לפקודת ממשלת ישראל, משרד העבודה הרווחה והשירותים החברתיים והשירותים החברתיים, ויהיה **בתוקף עד ליום 24/09/2017**.
- 2.1.5.3 כתב הערבות יוצא על שמו של המציע בלבד.
- 2.1.5.4 נוסח ערבות ההצעה מצורף כנספח 3. נוסח זה מחייב ואין לסטות ממנו.
- 2.1.5.5 הערבות תהיה ערבות בנקאית מבנק בישראל או מחברת ביטוח ישראלית, שברשותה רישיון לעסוק בביטוח לפי חוק הפיקוח על שירותים פיננסיים (ביטוח), התשמ"א-1981. אם הערבות תהיה של חברת ביטוח, החתימה לאישור הערבות תהיה של חברת הביטוח עצמה ולא של סוכן מטעמה.

- 2.1.5.6. הצעה, שלא יצורף אליה כתב ערבות כנדרש, תיפסל על הסף, ללא כל הודעה נוספת לאמור כאן.
- 2.1.5.7. לחליפין, המציע רשאי להגיש המחאה בנקאית על הסכום הנקוב לעיל; כל התנאים, הרשומים בתת-סעיף זה, יחולו על ההמחאה הבנקאית, לפי העניין.
- 2.1.6. המציע יצרף להצעתו תצהיר מאומת על ידי עו"ד בדבר היעדר הרשעות בגין העסקת עובדים זרים ותשלום שכר מינימום בנוסח המצ"ב כנספח 4.
- 2.1.7. המציע יצרף להצעתו הצהרה בדבר עמידתו בהוראות סעיף 9 לחוק שוויון לאנשים עם מוגבלות בנוסח נספח 6 למכרז.
- 2.1.8. המציע יצרף להצעתו הצהרה בדבר אי תיאום הצעות במכרז בנוסח המופיע בנספח 7 המצ"ב.
- 2.1.9. על המציע לרכוש את מסמכי המכרז, כמפורט במודעת הפרסום ולצרף להצעתו עותק של אישור ביצוע התשלום לצורך רכישת מסמכי המכרז באינטרנט או של קבלה חתומה ע"י בנק הדואר. אישור התשלום או הקבלה יהיו על שם המציע בלבד או מי מטעמו.
- 2.1.10. המציע יצהיר ויתחייב כדלקמן:
- 2.1.10.1. כי עיין בכל מסמכי המכרז, על כל נספחיו, ובכלל זה נספח השירותים הנדרשים ואופן הביצוע שלהם (נספח 1), הבין אותם והביא בחשבון את תוכנם באופן מלא בעת העריכה של הצעתו וכי כל תנאי המכרז מקובלים עליו במלואם וכי הוא מתחייב שביכולתו לעמוד בהם; כי הצעתו עונה על כל הדרישות המפורטות במכרז; כי ההצעה המוגשת היא שלמה ומלאה ומוצעת כיחידה אינטגרטיבית אחת וכי אין סתירה בין רכיבי הצעתו השונים.
- 2.1.10.2. כי הבין את מהות העבודה, הסכים לכל תנאיה וכי בטרם הגיש את הצעתו, קיבל את מלוא המידע האפשרי, בדק את כל הנתונים, הפרטים והעובדות.
- 2.1.10.3. כי הוא לא ימצא במצב של ניגוד עניינים בשל מתן השירותים הנדרשים במכרז. המציע מתחייב להודיע למשרד באופן מדי על כל מקרה, בו ייווצר או עלול להיווצר ניגוד עניינים שכזה.
- 2.1.10.4. כי אין ולא יהיה באספקת השירותים למשרד או השימוש בהם ע"י המשרד לפי המכרז, הפרה של זכויות קניין רוחני או זכויות קנייניות של צד שלישי כלשהו. המציע יישא באחריות בלעדית על הפרתה של כל זכות קניין רוחני או זכות קניינית של צד שלישי ככל שתופר וישפה את המשרד בכל מקרה של תביעה של צד שלישי בגין הפרת כל זכות כאמור.
- 2.1.10.5. כי יעשה שימוש במוצרי תוכנה חוקיים ומקוריים בלבד למתן כל השירותים לפי המכרז.
- 2.1.10.6. כי אם יזכה, יידרש, בכפוף לשיקול דעתו של המשרד, להגיש דיווחים וחשבונות הנדרשים לצורך תשלום עבור עבודתו, במסגרת פורטל הספקים הממשלתי, בשם לב להוראות התכ"ס והנחיות החשב הכללי הרלוונטיות ויחתום על חוזה שימוש

מכרז פומבי דו-שלבי מס'
234/2017

בפורטל הספקים, כמפורט בנספח 22א' למכרז, לחילופין ימציא אישור כספק העושה שימוש בפורטל הספקים (יודגש, הספק יישא בכלל העלויות הכרוכות בהתחברות לפורטל הספקים הממשלתי).

2.1.10.7. כי יפעל בהתאם לנהלי והנחיות אגף בכיר לביטחון וחירום למשרדי הרווחה והשירותים החברתיים ובהתאם למדיניות והנחיות המשרד המתעדכנים מעת לעת.

2.1.10.8. כי בכל מסמך שיישלח על ידו למקבלי השירות מכוח המכרז, יצוין על המסמך כי השירות ניתן על ידו כשירות מטעם משרד העבודה הרווחה והשירותים החברתיים.

להוכחת הצהרותיו אלה, יצרף המציע להצעתו תצהיר בנוסח המצ"ב כנספח 8 מאומת ע"י עו"ד.

2.2. תנאי סף ספציפיים

2.2.1. מחזור כספי

על המציע להיות בעל מחזור כספי שנתי הנובע ממתן שירותי אבטחה, של לפחות 13 מיליון ₪ לשנה, כולל מע"מ, בשנים 2013, 2014 ו-2015. להוכחת עמידתו בתנאי סף זה המציע יצרף אישור חתום על ידי רואה החשבון של המציע בנוסח נספח 9 המצ"ב.

2.2.2. שמירה על חוקי העבודה

על המציע לצרף להצעתו תצהיר בכתב, מאומת על ידי עורך דין, מטעמו ומטעם בעלי הזיקה בו בנוסח המצ"ב כנספח 10 בדבר קיום חובותיו בעניין זכויות עובדים על פי חוקי העבודה (המפורטים להלן), צווי ההרחבה ועל פי ההסכמים הקיבוציים הרלוונטיים. בתצהיר בכתב בתצהיר יפורט, בין היתר המידע הבא: ההרשעות הפליליות של המציע בגין הפרת דיני עבודה, ההרשעות הפליליות של בעלי השליטה במציע בגין הפרת דיני עבודה, ההרשעות הפליליות של חברות אחרות בשליטת מי מבעלי השליטה (אם קיימות) בגין הפרת דיני עבודה, פסקי דין חלוטים בגין הפרת דיני עבודה, כל הקנסות שהושתו על כל הנ"ל בגין הפרה של חוקי העבודה על ידי מינהל ההסדרה והאכיפה במשרד התעשייה המסחר והתעסוקה (להלן: "הכלכלה"), בשנתיים האחרונות שקדמו למועד האחרון להגשת ההצעות, כל העיצומים הכספיים שהושתו על כל הנ"ל בגין הפרה של חוקי העבודה על ידי מינהל ההסדרה והאכיפה בכלכלה, בשלוש השנים האחרונות שקדמו למועד האחרון להגשת ההצעות, בהתאם לחוק הגברת האכיפה של דיני העבודה, תשע"ב-2011, בהתאמה:

- פקודת תאונות ומחלות משלוח יד (הודעה), 1945
- פקודת הבטיחות בעבודה, 1946
- חוק החיילים המשוחררים (החזרה לעבודה), תשי"ט-1949
- חוק שעות עבודה ומנוחה, תשי"א-1951

- חוק חופשה שנתית, תשי"א-1951
- חוק החניכות, תשי"ג-1953
- חוק עבודת הנוער, תשי"ג-1953
- חוק עבודת נשים, תשי"ד-1954
- חוק ארגון הפיקוח על העבודה, תשי"ד-1954
- חוק הגנת השכר, תשי"ח-1958
- חוק שירות התעסוקה, תשי"ט-1959
- חוק שירות עבודה בשעת חירום, תשכ"ז-1967
- חוק הביטוח הלאומי [נוסח משולב], תשנ"ה-1995
- חוק שכר מינימום, תשמ"ז-1987
- חוק שוויון ההזדמנויות בעבודה, תשמ"ח-1988
- חוק עובדים זרים (העסקה שלא כדין), תשנ"א-1991
- חוק העסקת עובדים על ידי קבלני כוח אדם, תשנ"ו-1996
- פרק ד' לחוק שוויון זכויות לאנשים עם מוגבלות, תשנ"ח-1998
- סעיף 8 לחוק למניעת הטרדה מינית, תשנ"ח-1998
- חוק הסכמים קיבוציים, תשי"ז-1957
- חוק הודעה מוקדמת לפיטורים ולהתפטרות, תשס"א-2001
- סעיף 29 לחוק מידע גנטי, תשס"א-2000
- חוק הודעה לעובד (תנאי עבודה), תשס"ב-2002
- חוק הגנה על עובדים בשעת חירום, תשס"ו-2006
- סעיף 5 לחוק הגנה על עובדים (חשיפת עבירות ופגיעה בטוהר המידות או במנהל התקין), תשנ"ז-1997.

2.2.3. אישור מינהל ההסדרה והאכיפה בדבר היעדר הרשעות וקנסות

- 2.2.3.1. עד המועד האחרון להגשת ההצעות לא הורשעו הספק ובעל הזיקה אליו, כהגדרתו בחוק עסקאות גופים ציבוריים, התשל"ו-1976, ביותר משתי עבירות בגין הפרת חוקי העבודה המפורטים בנספח ב ובנספח ג להוראת החשכ"ל 7.11.0.3 המצ"ב כנספח 21א', ואם הורשעו ביותר משתי עבירות – במועד ההתקשרות חלפו שלוש שנים לפחות ממועד ההרשעה האחרונה;
- 2.2.3.2. בשלוש השנים שקדמו למועד האחרון להגשת ההצעות לא הוטלו על הספק או על בעל הזיקה אליו, כהגדרתו בחוק עסקאות גופים ציבוריים, התשל"ו-1976, עיצומים כספיים בשל יותר משש הפרות המהוות עבירה, בגין הפרת חוקי העבודה המפורטים בנספח ב ובנספח ג להוראת החשכ"ל 7.11.0.3 המצ"ב כנספח 21א'; לעניין זה יראו מספר הפרות שבגינם הוטל עיצום כספי כהפרה אחת, אם ניתן

מכרז פומבי דו-שלבי מס'
234/2017

אישור מנהל מינהל ההסדרה והאכיפה במשרד הכלכלה כי ההפרות בוצעו כלפי עובד אחד בתקופה אחת שעל בסיסה משתלם לו שכר. לצורך הוכחת עמידה בתנאי הסף, על המציע לצרף אישור תקף ליום הגשת ההצעות מטעם מינהל ההסדרה והאכיפה בדבר הרשעות ועיצומים כספיים בשלוש השנים האחרונות שקדמו למועד האחרון להגשת ההצעות וקנסות בשנה האחרונה שקדמה למועד האחרון להגשת ההצעות, ככל שהיו, או היעדר הרשעות כאלה. נוהל קבלת האישור מפורט בהודעת חשכ"ל מס' ה. 7.11.3.1 בנושא "נוהל קבלת אישור בדבר הרשעות וקנסות בגין הפרת חוקי העבודה".

2.2.4. תצהיר בדבר תשלום שכר לעובדיו כמתחייב מדיני העבודה

על המציע לצרף תצהיר כי הוא ובעלי הזיקה אליו שילמו בקביעות בשנה האחרונה שכר לכל עובדיו כמתחייב מדיני העבודה, צווי הרחבה, ההסכמים הקיבוציים וההסכמים האישיים, ככל שהם חלים עליו, ובכל מקרה לא פחות משכר מינימום כחוק ותשלומים סוציאליים וכי הוא יקיים את כל דיני העבודה במהלך כל תקופת ההתקשרות עם המשרד, בנוסח המצ"ב כנספח 11 למכרז.

2.2.5. תצהיר בדבר התחייבות לאי העסקה של עובדים זרים (למעט מומחי חוץ)

על המציע לחתום על התחייבות לאי-העסקה של עובדים זרים, למעט מומחי חוץ, עפ"י הוראת תכ"ס מס' 7.12.9 בנושא עידוד העסקת עובדים ישראלים במסגרת התקשרויות הממשלה בנוסח המצ"ב כנספח 12 למכרז.

2.2.6. רישיון עסק תקף כקבלן שירות

למציע רישיון עסק תקף לעסוק כקבלן שירות כמשמעותו בחוק העסקת עובדים על ידי קבלני כוח אדם, תשנ"ו-1996.

להוכחת עמידתו בתנאי הסף יצרף המציע העתק נאמן למקור של הרישיון כאמור.

2.2.7. רישיון "מפעל ראוי" ו"רישיון מיוחד"

לרשות המציע עומדים לפחות שני מחסני כלי נשק, כהגדרתו במפרט מס' 92 משטרת ישראל, כאשר אחד מהמחסנים נמצא במחוז תל אביב והמחסן והשני במחוז המרכז, בעלי רישיון בתוקף בדבר היותם "מפעל ראוי" ובעל "רישיון מיוחד", ממשרד הפנים/המשרד לביטחון פנים, הכל על-פי חוק כלי-הירייה, התש"ט-1949. מספר כלי הנשק המאושרים בשני המחסנים הנ"ל יחד יעמוד על 200 לפחות.

לצורך הוכחת עמידתו בתנאי הסף יצרף המציע, בסופו של נספח 15 למכרז, העתק נאמן למקור של הרישיון לכל מחוז ממחוזות תל-אביב והמרכז, תקף למועד האחרון להגשת ההצעות והעתק נאמן למקור של רשימת כלי הנשק מהמערכת של המשרד לביטחון פנים.

2.2.8. רישיון תאגיד לארגון ומתן שירותי שמירה

על המציע להיות בעל רישיון בתוקף של תאגיד לארגון ומתן שירותי שמירה על-פי חוק חוקרים פרטיים ושירותי שמירה, התשל"ב-1972, מאת משרד המשפטים.
לצורך הוכחת עמידתו בתנאי הסף יצרף המציע העתק נאמן למקור של הרישיון תקף למועד האחרון להגשת ההצעות והעתק קבלה על תשלום אגרה בתוקף. האישור יצורף בסופו של נספח 15 למכרז.

2.2.9. נספח מרכיבי השכר לעובדים

2.2.9.1. המציע יצרף להצעתו נספח תמחירי חתום ע"י מורשי חתימה שבו יצוינו מרכיבי השכר עבור מאבטח בלבד (תכ"ם + 23%, כמפורט בסעיף ז בנספח 1 למכרז), כדוגמת הנספח התמחירי אשר בהודעת תכ"ם 7.11.3.3 ה' המצ"ב כנספח 21 למכרז. מודגש כי על המציע להגיש תחשיב נפרד ולא העתק מהוראות תכ"ם.

2.2.9.2. על המציע לחתום על ההצהרה, בהתאם להוראת חשכ"ל 7.11.0.3 ("הגנה על זכויות עובדים המועסקים על ידי קבלני שירותים בתחומי השמירה האבטחה והניקיון"), לאחר השלמת המחירים המוצעים על ידו עבור מאבטח, בנוסח נספח 13 למכרז.

2.2.9.3. מובהר בזאת כי נספח תמחירי אשר יפחת מהמינימום המעודכן לפי הוראות חשכ"ל 7.11.0.3 לשעת אבטחה (+23%) ו/או לא יכלול הפרשה לקופת פיצויים עבור העובדים ואינו מבטיח את זכויותיו של כל עובד ועובד ברגע נתון, יפסל על הסף.

2.2.9.4. כמו כן, מובהר בזאת כי הנספח התמחירי יתעדכן בהתאם להוראות החשב הכללי בנוגע להגנה על זכויות עובדים, ועל המציעים למלא אחר ההוראות המעודכנות במלואן.

ההוכחת עמידתו בתנאי סף זה, המציע יצרף נספח תמחירי חתום כנדרש וכן את נספח 13 לאחר השלמת המחירים. הנספח התמחירי יצורף לנספח 14.

2.2.10. ניסיון נדרש מהמציע

בעל ניסיון מעשי מוכח במהלך חמש השנים האחרונות הקודמות למועד האחרון להגשת ההצעות במתן שירותי אבטחה לגופים ציבוריים או גופים פרטיים גדולים, כהגדרתם במכרז זה,

מכרז פומבי דו-שלבי מס'
234/2017

לשני לקוחות לפחות, למשך שנתיים ברצף לפחות לכל לקוח, בהיקף של 50,000 שעות בכל שנה לפחות, לכל לקוח.

להוכחת עמידתו בתנאי סף זה, המציע יפרט את ניסיונו הרלוונטי ויגיש תצהיר כנדרש בנספח 15 למכרז. ההצהרה וכל עמוד נוסף שיצורף לנספח יחתמו ע"י עורך-דין (לאימות) וע"י רו"ח (לזיהוי בלבד). כמו כן יצרף אישור רו"ח בנוסח נספח 17 למכרז.

2.2.11. כח אדם

המציע מעסיק נכון למועד האחרון להגשת ההצעות לפחות 200 מאבטחים חמושים לצורת מתן שירותי אבטחה, כהגדרתם במכרז זה.

להוכחת תנאי הסף לעניין העסקת עובדים שהועסקו על ידי המציע ימלא את כמות המאבטחים בנספח 15 למכרז, ויצרף להצעתו אישור רו"ח בנוסח נספח 16 למכרז.

2.2.12. כנס מציעים

כנס מציעים יתקיים ביום ה', ה-18/05/2017, בשעה 10:00, במעון רוחמה, כפר סבא (צמוד לתחנת הרכבת), איש קשר: אבי קורן, טל': 050-6223350.

המשרד ימנה מטעמו נציג אשר יהיה אחראי על רישום פרוטוקול של הכנס. מובהר כי המידע שיופיע בפרוטוקול יהיה **פנימי בלבד**, והוא לא יופץ למשתתפי הכנס או לכל גורם אחר. עוד מובהר כי נציג המשרד לא יענה על שאלות הנשאלות במהלך כנס המציעים. מטרת הכנס הינה הצגת המקום הפיזי או הבהרת המכרז מעבר לאמור במסמכי המכרז, לפי העניין. לא יהיה באמור בכנס כדי לחייב את המשרד. שאלות משתתפי הכנס יועברו בכתב בהתאם להליך שאלות הבהרה ומענה עליהן כמפורט במכרז.

מובהר כי הצעה שתוגש ע"י מציע שהוא או נציגו לא השתתף בכנס המציעים תיפסל על הסף ללא כל הודעה נוספת על הרשום כאן. עוד מובהר כי על המציעים להתייצב במועד שנקבע לסיום. מציע שלא יתייצב במועד האמור, ייעדר או יאחר, לא יוכל להירשם כמציע שהשתתף בסיום ועל כן לא יוכל להגיש הצעה במסגרת מכרז זה.

2.3. דרישות נוספות

2.3.1. על המציע לצרף להצעתו את פרטי המציע (נספח 2 למכרז) ממולא וחתום על ידו.

2.3.2. על המציע לצרף להצעתו אישור מעורך-דין או מרואה-חשבון על שמותיהם של מורשי החתימה של המציע. **מובהר כי אישור זה יצורף גם עבור מציע שהוא עצמאי.** עוד מובהר כי על כל עמוד בכל אחד מעותקי ההצעה (כולל מסמכי המכרז) וכן כל הנספחים, עליהם נדרשת חתימתו של המציע, להיחתם בראשי תיבות של מורשי חתימה מטעם המציע באופן המחייב את המציע בהתאם למפורט באישור כאמור בסעיף זה.

מכרז פומבי דו-שלבי מס'
234/2017

- 2.3.3. המציע יצרף להצעתו התחייבות, לפיה הוא וכל אחד מנותני השירות ימלאו את כל הדרישות לגבי בטחון ואבטחת המידע ולגבי שמירה על סודיות בנוסח המצ"ב כנספח 5 למכרז. ההתחייבות תישאר בתוקף גם אם המשרד יבחר במציע כספק זוכה.
- 2.3.4. המציע יצרף להצעתו אישור בדבר קיום ביטוחים בנוסח המופיע בנספח 22ג' המצ"ב. יודגש כי בשלב הגשת ההצעות על המציע לצרף את האישור כאמור חתום על ידו וחתימתו תהווה אישור כי בדק עם מבטחיו וכי אין להם הסתייגות לגבי הנוסח, התנאים והכיסויים הביטוחיים הנדרשים. במידה ויש למציע שאלות/השגות על האישור, עליו להעבירן במסגרת שאלות ההבהרה כאמור בסעיף 4.2.6 להלן. כל תיקון/שינוי על האישור, שלא יקבל אישור מראש של המשרד לא יהיה קביל.
- 2.3.5. המציע יחתום על ההצהרה בנוסח נספח 20 למכרז בדבר הסכמתו לפרסום הסכם ההתקשרות או הסתייגותו מפרסום חלקים מההסכם, הכל כאמור בסעיף 4.12 למכרז.

כל האישורים והמסמכים הנדרשים יהיו על שם המציע בלבד ויהיו תקפים למועד הגשת ההצעה. המציע מתחייב לעדכן את המשרד לגבי כל שינוי במשך כל תקופת המכרז. המשרד יהיה רשאי לדחות על-הסף כל הצעה, אליה לא יצורפו כל האישורים והמסמכים, המפורטים לעיל, וזאת ללא כל הודעה נוספת לאמור כאן. מבלי לפגוע באמור לעיל, המשרד שומר לעצמו את הזכות, לפי שיקול-דעתו הבלעדי, לדרוש השלמה של מסמכים ולקבל הבהרות נוספות בכתב, בקשר להצעות, שיוגשו למכרז זה. השלמות או הבהרות יהוו חלק בלתי-נפרד מההצעה. היה ולא יתקבלו כל ההשלמות או הבהרות הנדרשות בשלמות ובמועד אשר נקבע ע"י המשרד, יהיה המשרד רשאי לפסול את ההצעה.

3. בדיקת ההצעות והערכתן

3.1. שלב א': בדיקה של סעיפי-הסף

בשלב זה ההצעות ייבדקו לפי מידת המענה על תנאי-הסף. הצעות שאינן עונות על כל תנאי-הסף תפסלנה.

3.2. שלב ב': ציוני מבדק זכויות עובדים

- 3.2.1. הצעות, שעמדו בכל תנאי-הסף הנדרשים, יעברו לשלב זה של בדיקת ציון מבדק זכויות עובדים.
- 3.2.2. ייבחנו ציוני מבדק זכויות עובדים, הניתנים על ידי חטיבת הביקורת באגף החשכ"ל (בהתאם להוראה 7.11.4).
- 3.2.3. משקלו של ציון המבדק הינו (40%) ארבעים אחוז.
- 3.2.4. מובהר כי מציע שטרם קיבל ציון כאמור לעיל יבחן רק ע"פ הפרמטרים המצוינים בסעיפים 3.3 ו-3.4 להלן. משקל הפרמטרים של האיכות והמחיר ישוקללו באופן יחסי, ללא ציון המבדק.
- 3.2.5. עוד מובהר כי אם ייודע למשרד שהמציע או בעל הזיקה אליו, אשר קיבל ציון מבדק סופי, ולאחר מכן הקים עסק, או תאגיד, או שהגיש הצעות למכרז באמצעות חברות (חברה בת, חברה אחות, חברה נכדה), בין היתר, כדי לחמוק מציון המבדק שקיבל בעבר, רשאי המשרד, בהתאם להוראות החשכ"ל 7.11.13 המצ"ב כנספח 21א', ליחס את ציון המבדק, שניתן בעבר למציע, לעסק החדש שהקים או לחברה בקבוצה. ההחלטה בדבר ייחוס ציון המבדק כאמור תתקבל לאחר שייערך למציע שימוע במסגרתו יציג את טענותיו.

3.3. שלב ג': הערכה של איכות ההצעה

- 3.3.1. הצעות, שעמדו בכל תנאי-הסף הנדרשים, יעברו לשלב זה של בדיקת איכות ההצעות.
- 3.3.2. משקלו של רכיב בדיקת איכות ההצעות עבור מציע שקיים עבורו ציון מבדק הינו 24% (ארבעים אחוז), ועבור מציע שלא קיים עבורו ציון מבדק הינו 40% (ארבעים אחוז).
- 3.3.3. המשרד שומר לעצמו את הזכות לפסול הצעה, אשר ציון האיכות הכולל שלה לא יעלה על 70 נק', לפני הפעלת המנגנון המפורט בסעיפים 3.3.6 ו-3.3.7 להלן.
- 3.3.4. מובהר כי על המציע לפרט את ניסיונו, לפי העניין, לצורך בדיקת איכות ההצעה בנספח 15, לפי העניין, וכן יצרף אישורי ר"ח בנוסח נספח 9, נספח 16 ונספח 17 למכרז.
- 3.3.5. הערכת התועלת, שתופק מן ההצעה, תתבסס על כל המידע, אשר על המציע להגיש בהצעתו, ובהתחשב בעקרונות ובקריטריונים הבאים ובמשקל היחסי שלהם, כמפורט להלן (מובהר כי תתאפשר חפיפה בניקוד בין אמות המידה לעניין אותן שנות ניסיון ובלבד שהניסיון שיוצג בהצעה הוא רלוונטי לבדיקה, אלא אם כן נאמר אחרת באמת המידה):

מ.ס.	אמת המידה	פירוט אמת המידה	ניקוד מרבי
A	B	C	D
1.	ניסיון המציע	עבור כל גוף ציבורי או גוף פרטי גדול נוסף מעבר לנדרש בתנאי הסף בסעיף 2.2.10 לעיל, אשר קיבל מהמציע שירותי אבטחה, כהגדרתם במכרז, למשך שנתיים ברצף לפחות, במהלך חמש השנים האחרונות הקודמות למועד האחרון להגשת ההצעות, בהיקף של 50,000 שעות בכל שנה לפחות, יקבל המציע 10 נק' ועד למקסימום 30 נק'. מודגש כי לצורך קבלת ניקוד באמת מידה זו ניתן להציג ניסיון במתן שירותי אבטחה עבור מספר גופים שונים בתקופת זמן חופפת.	30
2.	מחזור כספי ממתן שירותי אבטחה	עבור מחזור כספי שנתי ממתן שירותי אבטחה גדול יותר מהנדרש בתנאי הסף שבסעיף 2.2.1 לעיל עבור כל אחת מהשנים 2013, 2014 ו-2015, יקבל המציע ניקוד כמפורט להלן – מציע בעל מחזור כספי של 20,000,000 ₪ עד 60,000,000 ₪, כולל מע"מ, יקבל 7 נק'. מציע בעל מחזור כספי של 60,000,001 ₪ עד 100,000,000 ₪, כולל מע"מ, יקבל 15 נק'. מציע בעל מחזור כספי של 100,000,001 ₪ עד 150,000,000 ₪, כולל מע"מ, יקבל 18 נק'. מציע בעל מחזור כספי של מעל 150,000,001 ₪ יקבל 22 נק'.	22
3.	פריסה ארצית	ייבחנו מספר הסניפים הפעילים שבהחזקת המציע במחוזות הבאים: מחוז חיפה, מחוז ירושלים ומחוז דרום כהגדרתם במכרז זה, נכון למועד האחרון להגשת ההצעות. עבור מחוז בו מפעיל המציע סניף, יקבל המציע 6 נק', עד למקסימום של 18 נק'. מובהר כי כל מחוז ינוקד פעם אחד בלבד לכל היותר ולא יינתן ניקוד כפול עבור שני סניפים באותו המחוז. לצורך הוכחת אמת מידה זו ייצרף המציע העתק נאמן למקור של רישיון "מפעל ראוי", "רישיון מיוחד" ורשימת כלי הנשק מהמערכת של המשרד לביטחון פנים עבור כל סניף, תקף למועד האחרון להגשת ההצעות, ובנוסף יציין את פרטי הסניפים בנספח 15. לעניין סעיף זה "סניף" – סניף שהמציע מחזיק עליו רישיון "מפעל ראוי" ו"רישיון מיוחד" כהגדרתו בסעיף 2.2.7 למכרז, כאשר הסניף פועל שנתיים לפחות לפני המועד האחרון להגשת הצעות ובסניף רשומים 50 כלי נשק לפחות.	18
4.	שביעות רצון מהתקשרויות קודמות	ההמלצות ייבדקו בהתאם למנגנון המפורט בסעיף 3.3.8 להלן. עבור כל המלצה יינתנו עד 15 נק' ועד למקסי' של 30 נק'. המשרד יהיה רשאי שלא להתקשר עם מציע שלא קיבל לפחות 15 נק' באמת מידה זו.	30
5.		סה"כ ניקוד למציע	100

מכרז פומבי דו-שלבי מס'
234/2017

- 3.3.6. ההצעה, אשר ציון האיכות שלה יהיה הגבוה ביותר מבין ההצעות, תקבל ציון 100% לרכיב האיכות ואיכותה תקרא להלן "איכות הבסיס להשוואה בין ההצעות".
- 3.3.7. שאר ההצעות יקבלו ציון איכות, אשר יחושב ע"י חלוקה של ציון איכותה של ההצעה הנבדקת ב"איכות הבסיס להשוואה בין ההצעות" ומוכפל ב-100. החישוב יתבצע בהתאם לנוסחה להלן:

$$Q = \frac{\text{ציון איכותה של ההצעה הנבדקת}}{\text{איכות הבסיס להשוואה בין ההצעות}} \times 100$$

- 3.3.8. **שביעות רצון מהתקשרויות קודמות והמלצות (30 נק')**
- 3.3.8.1. לצורך הערכת שביעות הרצון מהמזיע מתוקף התקשרויות קודמות יבחן המשרד המלצות בכתב מלפחות שני גופים ציבוריים או גופים פרטיים גדולים, כהגדרתם במכרז זה, אשר קיבלו מהמזיע במהלך חמש השנים האחרונות הקודמות למועד האחרון להגשת ההצעות שירותי אבטחה, כהגדרתם במכרז זה.
- 3.3.8.2. המשרד יהיה רשאי, לפי שיקול דעתו הבלעדי, לפנות לגורמים המפורטים בנספח 15, כולם או חלקם, וכן לגורמים אחרים שקיבלו שירותים מהמזיע, לשם קבלת פרטים אודות השירות שקיבלו ושביעות רצונם ממנו. במקרה של פנייה יזומה כאמור על ידי המשרד יינתן הניקוד על בסיס הקריטריונים ומשקלם היחסי כמפורט להלן:
- 3.3.8.2.1. עמידה בתקינת מאבטחים שנקבעה בין צדדים (25%).
- 3.3.8.2.2. אספקת ציוד למאבטחים בהתאם למפורט בהתקשרות בין הצדדים (25%).
- 3.3.8.2.3. הסעות מטעם החברה עבור מאבטחים להכשרות / אבטחה במתקנים (25%).
- 3.3.8.2.4. תשלום לעובדים כמפורט במסמכי המכרז בין הצדדים (25%).
- בכל קריטריון יידרש הממליץ ליתן ניקוד בין 1 ל-5.**
- מובהר כי הציון הסופי לאמת המידה יינתן על בסיס ממוצע הציונים שניתנו על ידי הממליצים. מספר הממליצים אליהם יפנה המשרד יהיה לפי שיקול דעתו הבלעדי.**
- 3.3.8.3. המזיע יפרט בנספח 15 את פרטי ההתקשרות עם הממליצים.
- 3.3.8.4. על מזיע, אשר נתן שירותים כמפורט בסעיף 3.3.8.1 לעיל למדינה ו/או לגופים ציבוריים, לפרט בנספח 15 את רשימת כל הגופים כאמור, הכוללת אנשי קשר וטלפונים ליצירת קשר עמם.
- 3.3.8.5. המלצות בע"פ מגורמים מקצועיים במשרד, בין אם פורטו ובין שלא פורטו בנספח 15, ייחשבו כהמלצה **אחת** לצורך אמת מידה זו.
- 3.3.8.6. בנוסף, על המזיע לצרף להצעתו המלצות בכתב מגופים אשר קיבלו מהמזיע במהלך חמש השנים האחרונות הקודמות למועד האחרון להגשת ההצעות שירותי אבטחה, כהגדרתם במכרז זה.

מכרז פומבי דו-שלבי מס'
234/2017

3.3.8.7. ככל שהחליט המשרד, לפי שיקול דעתו הבלעדי, לערוך פניות טלפוניות בהתאם למפורט בסעיף 3.3.8.2 לעיל, יבצע המשרד עד שני ניסיונות התקשרות טלפונית לממליץ, בין השעות 9:00 ל-17:00 ולפי מועד התכנסות הוועדה לדיון במכרז זה. הפניות הטלפוניות לממליצים יתועדו בכתב. ככל שתיעשה פנייה טלפונית לממליץ כאמור בסעיף זה, שלא צורפה המלצתו בכתב, והוא לא יושג, המלצתו של ממליץ זה לא תזכה את המציע בניקוד, והמשרד יעבור לממליץ הבא בתור.

3.3.8.8. מובהר בזאת כי, בהתאם לשיקול דעתו הבלעדי, רשאי המשרד להוריד נקודות למציע ואף ליתן לו ניקוד שלילי עד למינוס 30 נק', לפי העניין, בשל היעדר שביעות רצון מהאופן בו המציע ביצע התקשרויות קודמות עם המשרד, המדינה או עם גופים ציבוריים, לרבות בעקבות פנייה לפי סעיף 3.3.8.2 לעיל. בנוסף, לעניין סעיף זה יילקחו בחשבון, נתונים קיימים אודות התנהלותו של המציע בנוגע לשמירת זכויות עובדים. הנתונים שייבדקו כוללים בין היתר: קיומה של חוות דעת שלילית בכתב או דוח ביקורת שלילי בעניין זה, מאת משרד ממשלתי שאתו התקשר המציע במהלך 3 השנים שקדמו למועד האחרון להגשת הצעות או נתונים נוספים בנוגע לשמירה על זכויות עובדים אשר הוגשו במסגרת המסמכים שהוגשו במועד הגשת הצעה למכרז. כך רשאי המשרד לקבוע כי הניקוד באמת מידה זו יינתן אך ורק בהתחשב במידת שביעות הרצון מהאופן בו ביצע המציע התקשרויות קודמות עם המשרד, מבלי לקחת בחשבון המלצות של גורמים חיצוניים, וזאת בהתבסס על דיווח של הגורם המקצועי בתוך שלוש השנים האחרונות.

3.4. שלב ד': קביעה של ציוני עלות

3.4.1. מעטפות המחיר של ההצעות שעברו את שלב ב' לעיל, ייפתחו ע"י ועדת המכרזים וההצעות ידורגו עתה בממד של ציוני עלות, כדלקמן:

3.4.1.1. הצעת המחיר תוגש בנוסח המופיע בנספח 21 המצ"ב. על המציע להגיש הצעת מחיר עבור הרכיבים הבאים:

3.4.1.1.1. **תמורה לשעת מאבטח** – המחיר המוצע לתוספת לשעת עובד **מעבר**

למחיר שישולם לעובדים (הכולל את שכר העובדים ועלות השכר כפי שמפורטים בנספח 21א', בנספח 21ב' ובסעיף 2 לנספח 1 אשר ישולמו לפי ביצוע בפועל), לא כולל מע"מ. התוספת הנדרשת תכלול את כל הרכיבים הנדרשים ע"י המציע לצורך מתן השירות. יודגש כי הצעת המחיר לרכיב זה תהיה אחידה לכל סוגי המאבטחים השונים.

3.4.1.1.2. **תוספת מחיר אופציונלית לתמורה שעת עבודה של מאבטח, בנוסף**

למחיר שהוצע בסעיף 3.4.1.1.1 לעיל, במקרה שהמשרד ידרוש במהלך תקופת ההתקשרות כי כל המאבטחים יידרשו לעבור קורס אבטחה

מכרז פומבי דו-שלבי מס'
234/2017

מתקדם (רמה ב'), בהתאם למפורט בסעיף ח.5.4 לנספח 1 – תוספת זו תגלם את כל עלויות הספק הנובעות מהדרישה להכשרת המאבטחים ברמה מתקדמת, לרבות קורסי ריענון, הכשרות למפקחי לילה וכיו"ב.

3.4.1.1.3. תמורה חודשית להפעלת רכז אבטחה חמושה שלישי אופציונלי (בנוסף לשני רכזי אבטחה שעלותם מגולמת ביתר רכיבי הצעות המחיר – המחיר המוצע לתוספת לחודש עבודה של רכז, מעבר לשכר החודשי המינימלי לרכז המפורט בסעיף ז לנספח 1, כולל כל העלויות הכרוכות בהפעלת הרכז, לרבות העמדת ציוד ורכב.

מובהר כי המשרד לא ישלם תוספת מחיר נפרדת עבור אספקת שירותי מוקד, העסקה של מפעילי מוקד, איש קשר בכיר, מפקח לילה ושני רכזי אבטחה וכל יתר השירותים הנדרשים במכרז, ועל המציעים לגלם את העלות של השירותים הנ"ל בהצעת המחיר. התמורה המפורטת לעיל הינה סופית ועבור כלל השירותים הנדרשים במכרז.

3.4.1.2. משקלו של רכיב בדיקת עלות ההצעות עבור מציע שקיים עבורו ציון מבדק הינו 36% (שלושים ושישה אחוז), ועבור מציע שלא קיים עבורו ציון מבדק הינו 60% (שישים אחוז).

3.4.1.3. העלויות בהצעות יושוו על-סמך ממוצע משוקלל של רכיבי העלות בהתאם למחירים שהוצעו עבורם בהצעת המחיר ובהתאם לנוסחת חישוב שמופיעה בנספח הצעת המחיר.

3.4.1.4. יובהר כי לצורך השוואת ההצעות בלבד, יילקחו הצעות המחיר כשהן כוללות מע"מ וכל מס או תשלום אחר שעל המשרד לשלם לספק.

3.5. שלב ה': שיקלול של עלות מול תועלת ובחירת הזוכה

3.5.1. לכל הצעה יחושב ציון משוקלל, לפי היחס הבא:

3.5.1.1. עבור מציע שקיים עבורו ציון מבדק: 40% (ארבעים אחוז) לציון המבדק, 24% (עשרים וארבעה אחוז) לאיכות, ו-36% (שלושים ושישה אחוז) לעלות.

3.5.1.2. עבור מציע שלא קיים עבורו ציון מבדק: 40% (ארבעים אחוז) לאיכות ו-60% (שישים אחוז) לעלות.

3.5.2. ההצעות תדורגנה בהתאם לציון המשוקלל וההצעה שקיבלה את הציון המשוקלל הגבוה ביותר תיבחר כהצעה הזוכה.

3.5.3. הליך תחרותי נוסף

3.5.3.1. המשרד שומר לעצמו את הזכות לנהל הליך תחרותי נוסף לשיפור ההצעות בהתאם להוראת תכ"ם 7.21.1 בין היתר במקרים הבאים:

- 3.5.3.1.1. במקרה של פער של 20% או יותר בין הצעת המחיר של המציע שקיבל את הניקוד המשוקלל הגבוה ביותר לבין אחד או שני המציעים הבאים בתור, בהתייחס לכלל רכיבי הצעת המחיר או חלק מהם (הפער יחושב על בסיס ההצעה הנמוכה). המשרד רשאי לפנות למציעים שהצעות המחיר שהגישו גבוהות ב-20% או יותר בהליך לשיפור הצעות. במידה ולא ישופרו הצעות המציעים, רשאי המשרד שלא לבחור במציע שקיבל את הניקוד המשוקלל הגבוה ביותר כזוכה במכרז ו/או שלא להודיע על בחירתם של המציעים שהצעות המחיר שהגישו גבוהות ב-20% או יותר ככשירים נוספים כאמור בסעיף 4.9.11 להלן, בהתאם לנסיבות העניין.
- 3.5.3.1.2. במקרה ששניים או יותר מהמציעים קיבלו ציון משוקלל זהה שיהא הציון המשוקלל הגבוה ביותר. המשרד רשאי לפנות לכל המציעים שהצעותיהם דורגו במקום הראשון בהליך לשיפור הצעות המחיר שהגישו.
- 3.5.3.2. החליט המשרד על קיום הליך תחרותי נוסף, תחולנה ההוראות הבאות:
- 3.5.3.2.1. ועדת המכרזים תודיע למציעים אשר ביניהם היא מעוניינת לקיים את ההליך האמור, בהתאם לשיקול דעתה, כי הם רשאים להגיש, במועד שיוורה עליו המשרד, הצעה סופית בתנאים מיטיבים עם המשרד לעומת הצעתם המקורית.
- 3.5.3.2.2. ההצעות הסופיות יוגשו לתיבת המכרזים לא יאוחר מהמועד שייקבע לכך על ידי המשרד ובהתאם להוראות תקנות חובת המכרזים.
- 3.5.3.2.3. לא הגיש מציע אשר המשרד פנה אליו הצעה סופית, תיחשב הצעתו המקורית כהצעה הסופית.
- 3.5.3.2.4. ההצעות הסופיות (הצעות משופרות או הצעות מקוריות) יושוו על בסיס הניקוד המשוקלל של כל הצעה כאמור בסעיף 3.5.1 לעיל.
- 3.5.3.2.5. המשרד ינהל את ההליך התחרותי הנוסף בהתאם להוראות תקנות חובת המכרזים, וכל הוראות מסמכי המכרז יחולו על הליך זה, בשינויים המחויבים.
- 3.5.3.2.6. מובהר כי מספר סבבי ההליך התחרותי הנוסף שיתקיימו נתון לשיקול דעתה הבלעדי של ועדת המכרזים.

4. שונות

4.1. רשימת הרוכשים של מסמכי המכרז

- 4.1.1. בעת רכישת מסמכי המכרז, יירשם הרוכש במזכירות אגף מנהל ומשק ומכרזים באמצעות משלוח דואר אלקטרוני לכתובת: michrazim@molsa.gov.il, תוך ציון פרטים מזהים, לרבות פרטים של איש הקשר מטעמו, כולל מספרי טלפון ופקס וכתובת של דואר אלקטרוני.
- 4.1.2. יודגש, כי כל מידע מטעם המשרד בנוגע למכרז זה יישלח, בנוסף לפרסום כמתחייב, לרוכשים את מסמכי המכרז לפי הפרטים, אותם מסרו בעת רכישת המכרז, וייחשב כאילו התקבל אצל הרוכשים ויהיה מחייב לכל ענין ודבר.
- 4.1.3. באחריות המציעים לעקוב אחר כל עדכון לגבי מכרז זה, ובכלל זה תשובות לשאלות הבהרה במועד שנקבע לכך במסמכי המכרז, כפי שיעודכנו באתר האינטרנט של המשרד.

4.2. שאלות הבהרה

- 4.2.1. שאלות הבהרה יופנו לאיש הקשר של המשרד כאמור במודעת הפרסום בכתובת הדוא"ל שלהלן: michrazim@molsa.gov.il.
- 4.2.2. המועד האחרון להפניה של שאלות הוא **עד ליום ה', ה-25/05/2017, בשעה 12:00**. המשרד לא יענה על כל שאלה, שתגיע לאחר מועד אחרון זה.
- 4.2.3. להלן תיאור המבנה להגשה של שאלות ובקשות הבהרה:

	מספר מכרז, שם מכרז
	שם המציע הפוטנציאלי
	פרטי איש הקשר
	טלפון
	כתובת דואר אלקטרוני
	מספר פקס

	הסעיף במכרז
	פירוט השאלה/בקשת הבהרה

המתכונת היחידה להעברה של השאלות היא כמסמך Word. לנוחות המציעים, הפורמט המחייב להגשת השאלות מופיע באתר המשרד לצד מסמכי המכרז תחת "פרטים נוספים".

יודגש, כי המשרד לא יהיה מחויב לענות לשאלות הבהרה, שלא נשלחו במועד לאיש הקשר של המשרד בפורמט ובמבנה כאמור לעיל.
כן יודגש, כי המשרד אינו מתחייב לענות על כל השאלות שיוגשו.

- 4.2.4. התשובות לשאלות ישלחו בכתב, ללא ציון פרטים מזהים של הפונים, לכל רוכשי המכרז הרשומים כאמור בסעיף 4.1 לעיל, באמצעות דואר אלקטרוני ובאמצעות פקס ובנוסף יפורסמו באתר האינטרנט של מינהל הרכש הממשלתי תחת הלשונית "מכרזים" ובאתר האינטרנט של המשרד **והן יהיו חלק בלתי נפרד ממסמכי המכרז ויחייבו את כל המציעים.**
- 4.2.5. מובהר כי על המציעים לצרף להצעתם את מסמך שאלות הבהרה, חתום במקום המתאים על ידי נציגם המוסמך. מסמך שאלות הבהרה החתום יסומן כנספח 23 למכרז.
- 4.2.6. **מובהר בזאת כי על המציעים לשאול ולהעיר בנוגע לדרישות הביטוח במכרז ובאישור הביטוחי במסגרת הליך שאלות הבהרה בלבד. אין לבצע כל שינויים על גבי הנספח של אישור ביטוחים ואין לצרף נספח בנוסח שונה מזה שצורף למכרז.**

4.3. הגשת ההצעה

- 4.3.1. ההצעה תוגש ב-3 (שלושה) עותקים – 2 עותקים קשיחים (מודפסים), כרוכים או ערוכים בקלסר (להלן: עותקים "קשיחים") והעתק אחד בפורמט דיגיטלי על גבי תקליטור (דיסק או דיסק-און-קי). אחד מן העותקים הקשיחים ייקרא "עותק המקור". עותק המקור יכיל את הערבות המקורית ואת מסמכי המכרז החתומים במקור.
- 4.3.2. שלושת העותקים – 2 העותקים הקשיחים והעתק בפורמט דיגיטלי – יוכנסו לתוך מעטפה אטומה עליה יצוין: "משרד העבודה הרווחה והשירותים החברתיים, מכרז מספר 234/2017" בלבד, ללא שם המציע, או פרטים מזהים כלשהם.
- 4.3.3. בתוך המעטפה החיצונית תימצא מעטפה אטומה נפרדת שתכיל את הצעת המחיר בלבד (בשני עותקים). על מעטפה זו יש לציין את מספר המכרז, את שמו של המציע ואת היותה הצעת המחיר. מובהר כי חל איסור להכליל את הצעת המחיר (נספח 21) בעותק הדיגיטלי של ההצעה.
- 4.3.4. **למען הסר ספק יודגש, כי הנוסח המחייב של ההצעה יהיה זה המופיע בעותק המקור.**
- 4.3.5. **על המציע לוודא הכנסה פיסית של ההצעה לתיבת המכרזים. הצעה שלא תהיה בתיבת המכרזים במועד פתיחת התיבה, תחשב כאילו שלא התקבלה.**
- 4.3.6. מציע רשאי להגיש הצעה אחת בלבד. לעניין סעיף זה, "מציע" – לרבות בעל השליטה במציע או הנשלט על ידו או הנשלט על ידי גורם שלישי השולט בו.
- 4.3.7. ההצעות, לרבות כל הנספחים, ההמלצות, האישורים וכל פרט הנדרש במכרז, יוגשו בשפה העברית.
- 4.3.8. יש לצרף להצעה את כל האישורים והמסמכים הנדרשים לפי מכרז זה.

מכרז פומבי דו-שלבי מס'
234/2017

4.3.9. מציע המבקש כי חלקים מסוימים בהצעתו יהיו חסויים מתבקש להמציא עותק נוסף (רביעי) של ההצעה, שבו החלקים החסויים מושחרים ועל עותק כאמור יחולו הוראות סעיף 4.3.2 לעיל. על המציע לציין במפורש בנספח 18 למכרז, אלו סעיפים בהצעתו הוא מבקש שיהיו חסויים בפני הצגה למציעים אחרים, מטעמי סוד מקצועי או מסחרי. מציע, שלא יציין סעיפים כאלה, ייראה כמי שהסכים לחשיפת הצעתו כולה.

מובהר בזאת, כי ההחלטה האם חלק כלשהו בהצעת הספק יהיה חסוי, תהיה נתונה אך ורק לוועדת המכרזים של המשרד וכי ועדת המכרזים תהיה רשאית, על-פי שיקול-דעתה הבלעדי, להציג בפני המציעים, שלא זכו במכרז, כל מסמך, אשר, להערכתה המקצועית, אינו מהווה סוד מסחרי או מקצועי והוא דרוש על מנת לעמוד בתקנות חובת המכרזים. כן מובהר בזאת, כי כל נושא, שמציע סימן כנושא שהוא מבקש להטיל עליו חיסיון, יהיה חסוי בפניו גם ביתר ההצעות, ככל שוועדת המכרזים לא תשלול את טענת החיסיון.

4.4. חתימה על מסמכי המכרז

- 4.4.1. כל עמוד בכל אחד מעותקי ההצעה (כולל מסמכי המכרז הנ"ל) ייחתם בראשי תיבות של מורשי חתימה מטעם המציע בהתאם למפורט באישור הנדרש בסעיף 2.3.2 לעיל.
- 4.4.2. כל הנספחים, עליהם נדרשת חתימתו של המציע, ייחתמו ע"י מורשי החתימה מטעמו באופן המחייב את המציע בהתאם למפורט באישור הנדרש בסעיף 2.3.2 לעיל.
- 4.4.3. **מובהר כי סעיף זה אינו חל על נספח 1 למכרז וכי המציעים אינם נדרשים לצרף נספח זה להצעתם.**

4.5. תוקף ההצעה

- 4.5.1. הצעת המציע תהיה **בתוקף עד ליום 24/09/2017**. המשרד שומר לעצמו את הזכות לדרוש הארכה של תוקף ההצעה ושל תוקף ערבות ההצעה, היה והליכי המכרז יימשכו מעבר לתקופה הנ"ל. המציע מתחייב להאריך את תוקף הצעתו ואת תוקף הערבות בהתאם לדרישתו של המשרד, היה והמשרד יחליט על הארכה כאמור, ועל תקופת ההארכה יחולו הוראות סעיף 2.1.5 לעיל, בשינויים המחויבים.
- 4.5.2. הצעותיהם של מציעים שנבחרו ככשיר שני וככשיר שלישי, ככל שנבחרו, יישארו בתוקף למשך כל תקופת הניסיון בהתקשרות המשרד מול המציע שהצעתו נבחרה כזוכה לפי מכרז זה (ששת החודשים הראשונים להתקשרות).
- 4.5.3. מובהר כי מציע שלא יאריך את תוקף הצעתו ואת תוקף הערבות כאמור, יראו בו כמי שהסיר הצעתו במענה למכרז זה וכי הצעתו לא תובא בחשבון בעת בדיקת ההצעות.

4.6. לענין עידוד נשים בעסקים

על מציע העונה על הדרישות בסעיף 2 לחוק חובת המכרזים, התשנ"ב-1992, לענין עידוד נשים בעסקים, להגיש אישור ותצהיר, לפיו העסק הוא בשליטת אישה (על משמעותם של המונחים: "עסק", "עסק בשליטת אישה", "אישור" ו"תצהיר" – ראה סעיף 2 לחוק).

4.7. חתימת הספק על ההסכם לאחר זכייתו

- 4.7.1. יחד עם הודעת הזכייה יועבר לספק הסכם לחתימה בצירוף נספחי ההסכם, לרבות נוסח כתב ערבות ביצוע הכולל את הסכום ואת תאריך התוקף וכן את נוסח אישור עריכת הביטוחים.
- 4.7.2. על הספק לחתום על ההסכם ועל נספחיו, לרבות ערבות הביצוע כמפורט בסעיף 4.8 להלן ואישור עריכת ביטוחים שהינם נספחים להסכם, ולהעבירו כשהוא חתום לנציג המשרד תוך 14 (ארבע-עשר) יום ממועד קבלת ההסכם לחתימתו.
- 4.7.3. יש לראות את ההסכם והמכרז כמשלימים זה את זה. אם תתגלה סתירה בין האמור במכרז זה לבין האמור בהסכם, ייעשה מאמץ ליישב את הסתירה. היה ולא תהיה אפשרות ליישב את הסתירה, הוראת המכרז תהיה עדיפה על הוראת ההסכם, הסותרת אותה, אלא אם ייאמר במפורש אחרת. אם יתגלו סתירות בין האמור בהצעה לבין האמור במכרז או בהסכם, אז ההוראות במכרז ובהסכם יהיו עדיפות על האמור בהצעה.
- 4.7.4. הספק לא יעשה כל פעולה ולא יהיה זכאי לכל תשלום בקשר עם ביצוע מכרז זה עד אשר יחתם ההסכם עם המשרד ותונפק לו הזמנה, החתומה בידי הגורמים המוסמכים במשרד. למען הסר כל ספק מודגש בזה, כי ההתקשרות בין הצדדים תושלם רק עם חתימת ההסכם על-ידי שני הצדדים.

4.8. ערבות ביצוע

- 4.8.1. כאמור בסעיף 4.7.2 לעיל, על הספק לצרף להסכם כתב ערבות, מקורי ובלתי מותנה, על שמו לשם הבטחת ביצועו של ההסכם בנוסח המצורף כנספח 22' למכרז. נוסח זה מחייב ואין לסטות ממנו.
- 4.8.2. הערבות תהיה צמודה למדד המחירים לצרכן בשיעור של 100% (מאה אחוז), לפי המדד, שיהיה ידוע במועד הגשת ההצעה, ותעמוד על 5% (חמישה אחוזים) מערך סך ההתקשרות עם הספק (לא כולל אופציות), כולל מע"מ. הערבות תהיה בתוקף 60 (שישים) יום מעבר לתקופת ההתקשרות עם הספק. ככל שתוארך ההתקשרות עם הספק, הערבות תוארך על ידו בהתאם.
- 4.8.3. הערבות תהיה ערבות בנקאית מבנק בישראל או מחברת ביטוח ישראלית, שברשותה רישיון לעסוק בביטוח לפי חוק הפיקוח על שירותים פיננסיים (ביטוח), התשמ"א-1981. אם הערבות תהיה של חברת ביטוח, החתימה לאישור הערבות תהיה של חברת הביטוח עצמה ולא של סוכן מטעמה.

4.9. זכויותיו של המשרד

מבלי לגרוע מהוראות מכרז זה, מהוראות כל דין ומן ההלכה הפסוקה, המשרד יהיה רשאי, לפי שיקול-דעתו הבלעדי:

4.9.1. לקבל הצעה כלשהי, בשלמותה או חלקים ממנה ו/או ליישם אותה בשלבים ו/או שלא להזמין את כל השירותים לפי מכרז זה ו/או שלא לבחור בזוכה כלשהו למכרז ו/או לפצל את הזכייה בין מספר זוכים ו/או לבטל את זכייתו של הספק ולקבוע זוכה אחר תחתיו ו/או להשהות את הליכי המכרז ו/או להתקשרות עם הספק ו/או לבטל מכרז זה כליל ו/או לערוך מכרז חדש ו/או תהליך אחר על-פי דין ו/או לא להתקשר בהסכם עם גורם כלשהו.

4.9.2. להוסיף, לגרוע או לשנות כל פרט שייראה לו מהפרטים המופיעים במכרז. שינויים אלו יובאו מראש לידיעתם של כל הרוכשים את המכרז.

4.9.3. להרחיב, לצמצם או לממש את המכרז בשלבים, מכל סיבה שהיא, לרבות לאחר החתימה על ההסכם עם הספק לפי מכרז זה.

4.9.4. לערוך הגרלה בין מציעים אשר הצעותיהם קיבלו ציון זהה, אשר יהא הציון הגבוה ביותר באמות המידה, עפ"י נוהל הגרלה המפורט בנספח 19 למכרז.

4.9.5. לפנות למציע או לכל גורם רלוונטי אחר, לרבות אנשי הקשר שפורטו על ידי המציע בהצעתו, בקשר עם הליכי המכרז.

4.9.6. לזמן לראיון את המציע או מי מטעמו. היה ולא התייצב המציע או מי מטעמו לראיון במועד שקבע המשרד, רשאי יהיה המשרד לפסול את ההצעה.

4.9.7. לא להתחשב כלל בהצעה, שהיא בלתי סבירה מבחינת המחיר לעומת הנדרש לפי מכרז זה או לעומת מהות ההצעה ותנאיה.

4.9.8. לא לאשר אף אחת מן ההצעות, שהוגשו למכרז, אם תקציב המשרד למטרה זו לא יכסה את העלויות, כפי שיידרשו בהצעות שנתקבלו.

4.9.9. שלא לבחור בהצעה שקיבלה את הציון המשוקלל הגבוה ביותר לפי מכרז זה כהצעה הזוכה אם נמצא כי ההצעה היא בלתי סבירה באופן המעורר חשש בדבר יכולתו של המציע לעמוד בהתחייבויותיו, לרבות בכל הנוגע לתשלום של השכר ושל התנאים הסוציאליים לעובדים שיבצעו את הפעילות הנדרשת, או כי היא חסרה, מוטעית, מבוססת על הנחות בלתי נכונות או על הבנה מוטעית של נושא המכרז או אם מצאה ועדת המכרזים כי קיימת סיבה עניינית או משפטית אחרת המצדיקה שלא לבחור בהצעה כאמור.

4.9.10. לנהל משא ומתן עם מציעים בקשר להצעתם והכל בהתאם לקבוע בתקנה 7 לתקנות חובת המכרזים.

4.9.11. לבחור מציע ככשיר שני או שלישי בהתאם למנגנון המפורט בסעיף 3 למכרז.

4.9.12. להתקשר עם המציע שנבחר ככשיר שני או שלישי, ואם נבחר יותר ממציע אחד כזוכה במכרז, שני המציעים הבאים בתור, לפי העניין (להלן – "הספק החלופי"), ועל הספק החלופי יחולו כל תנאי מכרז זה וההסכם המצורף לו, בין היתר בכל אחד מהמקרים הבאים: הספק לא ביצע את

מכרז פומבי דו-שלבי מס'
234/2017

כל הפעולות והמציא את כל האישורים הנדרשים במועד; לא נחתם הסכם עם הספק; ההתקשרות עם הספק לא יצאה אל הפועל מכל סיבה שהיא; ההתקשרות עם הספק בוטלה במהלך תקופת הניסיון.

4.9.13. לא להתחשב כלל בהצעה, שאינה עונה על אחת מדרישות המכרז, או בשל חוסר התייחסות מפורטת לסעיף מסעיפי המכרז, אשר, לדעת המשרד, מונע הערכה של ההצעה או החלטה כראוי, או במקרה, שההצעה כוללת הסתייגויות, שינויים או תוספות כלשהם על האמור במסמכי המכרז. היה והמשרד יבחר בהצעה, בה יהיו שינויים או הסתייגויות או תוספות, מעבר לאמור במסמכי מכרז, יהא זה על-ידי תוספת בגוף המסמכים או במכתב לוואי או בכל דרך אחרת, ייראו כאילו לא נכתבו ולא יובאו בחשבון בעת הדיון בהצעה ולא יחייבו את המשרד.

4.9.14. להורות, אם נמצא כי החלטה זו משרתת באופן המרבי את טובת הציבור ואת תכליתו של מכרז זה, מנימוקים שיירשמו, על תיקון של כל פגם שנפל בהצעה או להבליג על הפגם.

4.9.15. **המשרד יהיה רשאי לפי שיקול דעתו לדחות הצעה שהוגשה באחד או יותר מבין המקרים הבאים:**

4.9.15.1. במקרים שבהם הורשע המציע או מי מבעלי הזיקה אליו ב-3 השנים האחרונות שקדמו למועד האחרון להגשת הצעות במכרז בעברה פלילית אחת לפחות הנוגעת לחוקי העבודה המפורטים בנספח א' להוראת תכ"ס מס. 7.11.0.3 המצ"ב כנספח 21א' למכרז.

4.9.15.2. במקרים שבהם נקנס המציע או מי מבעלי הזיקה אליו על ידי מינהל ההסדרה והאכיפה ביותר משני קנסות בגין עבירות על חוקי העבודה [המפורטים בנספח א' להוראת תכ"ס מס. 7.11.0.3 המצ"ב כנספח 21א' למכרז] בשנה האחרונה שקדמה למועד האחרון להגשת הצעות במכרז. מספר קנסות בגין אותה עברה ייספרו כקנסות שונים.

4.9.15.3. למרות האמור בסעיפים 4.9.15 עד 4.9.15.2 לעיל, תהיה ועדת המכרזים רשאית להחליט מטעמים מיוחדים שיירשמו, שלא לדחות הצעה במכרז אף אם התקיימו לגביה אחד התנאים שצוינו לעיל. בהחלטה תהיה הוועדה רשאית להתחשב בהתנהלותו של המציע בדרך כלל בכל הקשור לשמירת זכויות עובדים וכן ביחס שבין היקף הפעילות של המציע שבשלה הורשע או נקנס בשל הפרת דיני העבודה לבין היקף פעילותו הכולל.

4.9.16. **המשרד יפסול על הסף הצעה שהוגשה באחד או יותר מהמקרים שלהלן:**

4.9.16.1. במקרים בהם הספק ובעל זיקה אליו הורשעו ביותר משתי עברות על חוקי העבודה המפורטים בנספח ב להוראת תכ"ס 7.11.0.3 – רשימת החוקים המפורטים בתוספת השלישית בחוק להגברת האכיפה של דיני העבודה, התשע"ב-2011 ב-3 השנים האחרונות ממועד ההרשעה האחרונה ועד המועד האחרון להגשת הצעות במכרז.

מכרז פומבי דו-שלבי מס'
234/2017

- 4.9.16.2. במקרים בהם הוטלו על הספק או על בעל הזיקה אליו עיצומים כספיים בשל יותר מ-6 הפרות ב-3 השנים האחרונות מהמועד האחרון להגשת הצעות במכרז.
- 4.9.16.3. לעניין זה יראו מספר הפרות שבשלהן הוטל עיצום כספי כהפרה אחת במקרה שניתן אישור ממנהל ההסדרה והאכיפה כי ההפרות בוצעו כלפי עובד אחד בתקופה אחת שעל בסיסה משתלם לו שכר.
- 4.9.16.4. הצעות שעולה מהן כי בקיום ההתקשרות ייפגעו זכויות עובדים. המשרד יבחן תנאי זה בהצעה בהתאם לעלויות השכר המפורטות בנספח התמחיר, עלויות נוספות בהתאם לדרישות שנקבעו במסמכי המכרז ועצם קיומו של רווח למציע בלבד.

4.10. הארכת מועדים

4.10.1. מבלי לגרוע מכלליות האמור במסמכי מכרז זה, ועדת המכרזים תהיה רשאית לדחות כל אחד מהמועדים הקבועים במכרז זה, לרבות המועד האחרון להגשת הצעות, המועד האחרון להשלמת ההתארגנות לאספקת השירותים נושא המכרז וכיו"ב, ככל שתמצא לנכון, ואף מספר פעמים. במקרה של דחיית מועד במסגרת הליכי המכרז, לפני בחירתו של מציע זוכה, תימסר ההודעה בדבר דחיית המועדים באמצעות פרסום באתר האינטרנט של המשרד. החלטה על דחיית מועדים לאחר בחירתו של מציע זוכה תימסר למציע הזוכה ו/או למציעים אחרים, לפי הרלוונטיות, בכתב ובהתאם לפרטי ההתקשרות המצויים בידי המשרד. על מועד ההגשה החדש אשר ייקבע על ידי ועדת המכרזים, במידה ויקבע, תחולנה כל הוראותיו של מכרז זה, לפי העניין והרלוונטיות, אלא אם כן קבעה ועדת המכרזים אחרת בהחליטה על דחיית המועד.

4.11. בעלות על המכרז ועל ההצעה

- 4.11.1. מכרז זה הוא קניינו של המשרד והוא מועבר למציע לצורך הגשת ההצעה בלבד. אין לעשות בו שימוש, שאינו לצורך הכנת ההצעה.
- 4.11.2. הצעתו של המציע והמידע שבה הם קניינו של המשרד. למציע תהא אפשרות להשתמש בהצעה ובמידע שבה להכנתן של הצעות אחרות. המשרד מתחייב לא לגלות את תוכן ההצעה לצד שלישי, טרם בחירת הספק, זולת ליועצים, המועסקים על-ידו (ולמעט למציעים, שלא זכו במכרז, כמפורט להלן), אשר גם עליהם תחול חובת הסודיות ואי שימוש בהצעתו של המציע, אלא לצרכי מכרז זה, או אם הדבר מתחייב על-פי כל דין.
- 4.11.3. כל מציע המבקש לעיין בהצעה הזוכה יידרש לשלם סך של 250 ₪.

4.12. פרסום ההתקשרות

4.12.1. בהתאם להחלטת ממשלה מס' 1116 מיום 29.12.2013 שעניינה פרסום היתרים ומסמכי התקשרות בין רשויות המדינה לגופים פרטיים (להלן – "החלטת הממשלה"), יפורסם ההסכם

הסופי החתום באתר חופש המידע המרכזי שכתובתו www.foi.gov.il, וזאת בתוך חודש ימים מיום חתימתו.

4.12.2. ההתקשרות תפורסם בנוסחה המלא והסופי והפרסום יחול על כל תוספת או תיקון של ההתקשרות שנעשו לאחר שפורסם ההיתר או ההתקשרות.

4.12.3. ספק העלול להיפגע מפרסום ההסכם רשאי להתנגד לפרסום סעיפים מסוימים בהסכם, כולם או חלקם, ועליו להצביע באופן ברור ומנומק על החלקים הרלוונטיים שלטעמו עלולים לפגוע בו כאמור בהחלטת הממשלה.

4.12.4. המשרד יהיה רשאי לדחות את התנגדות הספק כאמור בסעיף 4.12.3 לעיל אם מצא כי לא מתקיים חריג בדין לפרסום ההתקשרות או אם השתכנע כי בנסיבות העניין משקלו של האינטרס הציבורי בגילוי המידע עולה על עוצמת הנזק הצפויה לספק כתוצאה מפרסום המידע.

4.12.5. דחה המשרד התנגדות לפרסום כאמור בסעיף 4.12.4 לעיל, יהיה רשאי הספק לעתור כנגד החלטה זו בתוך 21 ימים כאמור בהחלטת הממשלה. המשרד לא יפרסם את המידע שפרסומו שנוי במחלוקת בטרם חלפה התקופה להגשת עתירה.

4.13. סמכות השיפוט

מובהר בזאת כי בהתאם לתקנה 2 לתקנות בתי משפט לעניינים מנהליים (סדרי דין), התשס"א - 2000, תובענה בקשר למכרז זה תוגש אך ורק לבית המשפט המוסמך בעיר ירושלים.

5. עלות

- 5.1. על המציע להגיש הצעת מחיר למרכיב תוספת מבוקשת לא כולל מע"מ על שעת העסקת כוח האדם בהתאם למפורט בטופס הצעת המחיר בנספח 21 למכרז.
- 5.2. **מובהר כי טופס הצעת המחיר (נספח 21) יצורף במעטפה אטומה נפרדת שתכיל את טופס זה בלבד (בשני עותקים). עוד מובהר כי אין לצרף את הצעת המחיר ליתר מסמכי המכרז.**
- 5.3. כל התשלומים והחיובים יבוצעו בהתאם להנחיות של החשב הכללי במשרד האוצר לרכישה של טובין ושל שירותים, כפי שיהיו בתוקף ביום ההנפקה של ההזמנה ע"י המשרד, ובכפוף לתנאים, המפורטים במכרז זה ובהסכם להלן.
- 5.4. מנגנון תשלום ותנאי התשלום שיחולו על ההתקשרות עם הספק יהיו כמפורט בסעיף 5 להסכם.
- 5.5. תנאי ההצמדה מפורטים בנספח 22' המצ"ב. המציע מתבקש לאשר את הסכמתו לתנאים אלה, ע"י חתימה בתחתיתו של הנספח כאמור.

6. נספחים

מסמכים שעל המציע לצרף לפי תנאי הסף הכלליים

מס.	סעיף במכרז	תעודה/אישור	קיים	לא קיים
1.	2.1.1	אישור על רישום המציע במרשם הרלוונטי, בהתאם לדין החל עליו		
2.	2.1.2	אישור עדכני ותקף על ניהול ספרים.		
3.	2.1.2	אישור עדכני ותקף על ניכוי מס במקור.		
4.	2.1.2	אישור עדכני ותקף על רישום במע"מ.		
5.	2.1.3	נסח חברה/שותפות עדכני. הנסח ניתן להפקה דרך אתר האינטרנט של רשות התאגידים בכתובת www.justice.gov.il/mojheb/rasuthataagidim		
6.	2.1.4	אישור מטעם רשם העמותות על ניהול תקין, תקף לשנת 2017.		
7.	2.1.9	עותק של אישור ביצוע התשלום לצורך רכישת מסמכי המכרז באינטרנט או של קבלה חתומה ע"י בנק הדואר. אישור התשלום או הקבלה יהיו על שם המציע בלבד או מי מטעמו.		

המציע מתבקש לצרף את המסמכים לנספח 2 למכרז בהתאם סדר הרישום בטבלה.

מסמכים שעל המציע לצרף לפי תנאי הסף הספציפיים ואמות המידה

מס.	סעיף במכרז	תעודה/אישור	קיים	לא קיים
1.	2.2.3	אישור תקף ליום הגשת ההצעות מטעם מינהל ההסדרה והאכיפה בדבר הרשעות ועיצומים כספיים בשלוש השנים האחרונות שקדמו למועד האחרון להגשת ההצעות וקנסות בשנה האחרונה שקדמה למועד האחרון להגשת ההצעות, ככל שהיו, או היעדר הרשעות כאלה. המסמכים יצורפו בסופו של נספח 2.		
2.	2.2.6	רישיון עסק תקף לעסוק כקבלן שירות כמשמעותו בחוק העסקת עובדים על ידי קבלני כוח אדם. המסמכים יצורפו בסופו של נספח 2.		
3.	2.2.7	העתק נאמן למקור של הרישיון לכל מחוז ממחוזות תל-אביב והמרכז, תקף למועד האחרון להגשת ההצעות והעתק נאמן למקור של רשימת כלי הנשק מהמערכת של המשרד לביטחון פנים. המסמכים יצורפו בסופו של נספח 15.		
4.	2.2.8	רישיון בתוקף של תאגיד לארגון ומתן שרותי שמירה על-פי חוק חוקרים פרטיים ושירותי שמירה. המסמכים יצורפו בסופו של נספח 15.		
5.	אמות מידה 3	העתק נאמן למקור של רישיון "מפעל ראוי", "רישיון מיוחד" ורשימת כלי הנשק מהמערכת של המשרד לביטחון פנים עבור כל סניף, תקף למועד האחרון להגשת ההצעות. המסמכים יצורפו בסופו של נספח 15.		

המציע מתבקש לצרף את המסמכים בסדר הרשום בטבלה.

מסמכים נוספים שעל המציע לצרף להצעתו

מס.	סעיף במכרז	תעודה/אישור	קיים	לא קיים
8.	2.3.2	אישור מעורך-דין או מרואה-חשבון על שמותיהם של מורשי החתימה של המציע.		

המציע מתבקש לצרף את המסמכים לנספח 2 בהתאם סדר הרשום בטבלה.

מסמכים שעל המציע לחתום עליהם / למלא

מ.ס.	הנושא	הערות
נספח 2	פרטי המציע	יש למלא ולחתום.
נספח 3	ערבות הצעה	יש לצרף ערבות מקורית חתומה ע"י הבנק או חברת הביטוח.
נספח 4	הצהרה בדבר העדר הרשעות בגין העסקת עובדים זרים ותשלום שכר מינימום	יש למלא ולחתום. נדרשת חתימת עו"ד.
נספח 5	שמירת סודיות	יש לחתום.
נספח 6	הצהרה בדבר עמידה בהוראות חוק שוויון זכויות לאנשים עם מוגבלות	יש למלא ולחתום. נדרשת חתימת עו"ד.
נספח 7	תצהיר בדבר אי תיאום הצעות במכרז	יש למלא ולחתום. נדרשת חתימת עו"ד.
נספח 8	הצהרה והתחייבות המציע בדבר עמידה בתנאי הסף הכלליים	יש למלא ולחתום. נדרשת חתימת עו"ד.
נספח 9	אישור רואה חשבון על מחזור כספי הנובע ממתן שירותי אבטחה	יש למלא ולחתום. נדרשת חתימת רו"ח.
נספח 10	תצהיר בדבר קיום חובות בעניין שמירת זכויות עובדים	יש למלא ולחתום. נדרשת חתימת עו"ד.
נספח 11	תצהיר בדבר תשלום שכר לעובדי הספק כמתחייב מדיני העבודה	יש למלא ולחתום. נדרשת חתימת עו"ד.
נספח 12	תצהיר בדבר התחייבות לאי-העסקה של עובדים זרים (למעט מומחי חוץ)	יש למלא ולחתום. נדרשת חתימת עו"ד.
נספח 13	הצהרת המעביד על אודות עלות השכר	יש למלא ולחתום.
נספח 14	נספח תמחירי	יש לצרף לנספח
נספח 15	ניסיון המציע והמלצות לבדיקת עמידה בתנאי הסף והענקת ציוני איכות	יש למלא ולחתום. נדרשת חתימת עו"ד (לצורך אימות) וחתימת רו"ח (לצורך זיהוי בלבד).
נספח 16	אישור רואה חשבון על העסקת עובדים על ידי המציע	יש למלא ולחתום. נדרשת חתימת רו"ח.
נספח 17	אישור רואה חשבון על היקף עבודה של מתן שירותי אבטחה	יש למלא ולחתום. נדרשת חתימת רו"ח.
נספח 18	חלקים חסויים בהצעה	יש למלא ולחתום.
נספח 19	נוהל הגרלה לבחירת הזוכה למכרז	יש לחתום.
נספח 20	הצהרה בדבר הסכמה לפרסום הסכם ההתקשרות	יש למלא ולחתום.
נספח 21	הצעת מחיר	יש למלא ולחתום.
נספח 21א'	הוראה מס. 7.11.0.3 בנושא הגנה על זכויות עובדים	יש לחתום.
נספח 21ב'	הודעה מס. ה.7.11.3.3 בנושא עלות שכר למעביד לכל שעת עבודה בתחום השמירה והאבטחה	יש לחתום.
נספח 22	הסכם התקשרות	יש לחתום.
נספח 22ב'	כתב ערבות ביצוע	יש לחתום.
נספח 22א'	חוזה שימוש בפורטל הספקים	יש לחתום.
נספח 22ג'	אישור בדבר קיום ביטוחים	יש לחתום.
נספח 22ד'	נספח הצמדה	יש לחתום.
נספח 23	מסמך תשובות לשאלות הבהרה שהופץ על ידי המשרד	יש לחתום.

המציע מתבקש לצרף את המסמכים בסדר הרשום בטבלה.

נספח 1 השירותים הנדרשים ואופן הביצוע שלהם

מובהר כי המציעים אינם נדרשים לצרף נספח זה להצעתם.

א	כללי
ב	מקום מתן השירות
ג	היקף השירות
ד	שירותי אבטחה
1.ד	הגדרת תפקיד מאבטח / מאבטח בכיר / מאבטח בית השר / לשכת השר
2.ד	הגדרת תפקיד אחראי אבטחה מקומי
3.ד	הגדרת תפקיד רכז אבטחה חמושה
4.ד	הגדרת תפקיד מנהל המוקד המחוזי
5.ד	הגדרת תפקיד מפעיל המוקד
6.ד	הגדרת תפקיד מפקח לילה
7.ד	הגדרת תפקיד איש קשר בכיר
ה	דרישות כח אדם
1.ה	כללי
2.ה	תהליך קליטת עובדים מטעם הספק
3.ה	רישיונות, אישורים ומסמכים
4.ה	הסעת המאבטחים
5.ה	שעות נוספות
ו	דרישות כוח האדם המקצועי
1.ו	כללי
2.ו	פרופיל נדרש לתפקיד מאבטח
3.ו	פרופיל נדרש לתפקיד מאבטח בכיר / אחראי אבטחה מקומי / מפקח לילה
4.ו	פרופיל נדרש לתפקיד מאבטח בית שר / לשכת שר
5.ו	פרופיל נדרש לתפקיד מנהל מוקד
6.ו	פרופיל נדרש לתפקיד מפעיל מוקד
7.ו	פרופיל נדרש לתפקיד רכז אבטחה חמושה
ז	תוספות ותנאים סוציאליים
ח	הכשרה מקצועית
ט	תרגול ובקרה למערכי אבטחה ולצוותי הכוננות
י	דרישות ציוד
יא	מוקד ביטחון מחוזי
יב	שירותים ודרישות נוספים

א. כללי

- א.1. משרד העבודה הרווחה והשירותים החברתיים, אגף בכיר לביטחון וחירום למשרדי הרווחה והשירותים החברתיים, מבקש לקבל הצעות למתן שירותי אבטחה לעובדי ומתקני המשרד ושירותי מוקד אבטחה, במחוז תל אביב והמרכז.
- א.2. הספק יספק את השירותים עפ"י להוראות החשכ"ל הרלוונטיות, נהלי והנחיות האגף ובהתאם למדיניות והנחיות המשרד המתעדכנים מעת לעת.
- השירותים יינתנו לפי המקובל בתחום האבטחה ותוך עמידה בדרישות החוק והנחיות המשרד ויכללו בין היתר – העמדת כח-אדם מתאים, הכשרת כח-האדם וצידו בכל האמצעים הנדרשים,

אספקת שירותי אבטחה ושירותי מוקד כפי שנדרש במסמכי המכרז, פיקוח ובקרה ומתן אחריות כוללת, מקצועית ומנהלית, לאספקת השירותים באופן סדיר על-פי הנחיות המשרד.

ב. מקום מתן השירות

- 1.ב. השירות ינתן ליחידות המשרד במחוז תל אביב והמרכז (להלן "היחידות") בהתאם למפורט נספח 1א'.
- 2.ב. מובהר כי בידי המשרד הזכות להורות לספק לספק את השירותים במקומות נוספים בהתאם לצרכי המשרד ובכפוף לשיקולים תקציביים ובהתאם לאישור ועדת המכרזים המשרדית.

ג. היקף השירות

- 1.ג. היקף השירותים נושא מכרז זה הוא כ-140,000 שעות אבטחה בשנה. פירוט מורחב של היקף השירותים מופיע בנספח 1א' למכרז. **מובהר בזאת כי המספרים המצוינים לעיל מהווים אומדן בלבד. המשרד יהיה רשאי, על פי שיקול דעתו הבלעדי להוסיף או להפחית מהמספרים המצוינים לעיל, ובלבד שלא יהיה בכך, לדעת המשרד, הכבדה בלתי סבירה על הספק.**
- 2.ג. מבלי לגרוע מהאמור לעיל, למשרד שמורה האופציה להרחיב את ההתקשרות בעד 50% מהיקף ההתקשרות המשוער לפי המכרז לפי שיקול דעתו הבלעדי, בהתאם לצרכי המשרד ובכפוף לשיקולים תקציביים ולאישור ועדת המכרזים המשרדית.
- 3.ג. מובהר כי המשרד שומר לעצמו את הזכות, בכפוף לאמור ברישא של סעיף זה, להרחיב את ההתקשרות למתן השירותים נושא מכרז זה לאחד או יותר משאר מחוזות המשרד – מחוז חיפה והצפון, מחוז ירושלים ומחוז דרום, כהגדרתם במכרז זה. התשלום עבור הרחבת היקף השירותים כאמור יהיה בהתאם להצעת המחיר של הספק ולפי המפורט בסעיף 5 לנספח 22.
- 4.ג. המשרד יהא רשאי להגדיל או להקטין את מספר שעות האבטחה ואת מספר האתרים בהם נדרש השירות בהודעה של שבוע מראש, והספק מתחייב לספק את השרות הנוסף על-פי דרישת המשרד. שינוי במחיר השרות עקב הגדלה או הפחתה בהיקף השרות או הקטנת השירות, יהיה בהתאם להצעת המחיר של הספק ומספר השעות שיתווספו או הופחתו על בסיס תנאי המכרז וההסכם.
- 5.ג. המשרד יהיה רשאי להורות לספק לספק את השירותים בזמנים אחרים מאלה הקבועים בנספח 1א', ובלבד שאין בכך, לדעת המשרד, משום הכבדה בלתי סבירה על הספק.
- 6.ג. הספק מתחייב לספק את השירותים ברמה הגבוהה ביותר.

ד. שירותי אבטחה נדרשים והגדרת תפקידים

- 1.ד. הגדרת תפקיד מאבטח / מאבטח בכיר / מאבטח בית השר / לשכת השר

מכרז פומבי דו-שלבי מס'
234/2017

- ד.1.א. על איש האבטחה להכיר את תיק הפק"מ, תיק השטח ונוהלי אבטחת המתקן, לרבות: יציאות חרום, מדרגות, קומות, מערכות התראה אלקטרוניות במידה ויש, נקודות כיבוי אש, מקלט, ויחתום על טופס ייעודי לנושא זה.
- ד.1.ב. המאבטחים יבצעו חפיפה של **רבע שעה** בתחילת כל משמרת **על חשבון הספק** בכדי לבצע העברה מסודרת של העמדה. בכלל זה, סיור כניסה והעברת נתונים רלבנטית על מצב המתקן או אירועים חריגים (מדובר במתקנים בהם האבטחה מעל משמרת בודדת ביום, או בכל מקרה אחר של חפיפה בין מאבטחים שונים).
- מודגש כי עבור זמן החפיפה ישולם לעובדים שכר עבודה בהתאם לכל דרישות השכר המפורטות במכרז זה, ואולם המשרד לא ישלם כל תמורה, לרבות החזר הוצאות שכר, עבור זמן החפיפה והעלות תהיה על חשבון הספק בלבד. על הספק לקחת בחשבון עלות זו בעת הגשת הצעת המחיר למכרז.**
- ד.1.ג. בהגיעו למשמרת ובלכתו ימלא איש האבטחה דוח ביצוע שעות בפועל על גבי טופס אשר יסופק על ידי הספק ויאושר על-ידי נציג המשרד. כאמור, בהתאם לדרישת המשרד ובאתרים מסוימים בהם האבטחה אינה מבוצעת 24 שעות ביממה איש האבטחה יחתים כרטיס נוכחות ממוחשב שיומצא לו על ידי הספק, כרטיס זה יהווה אסמכתא לתשלום שכרו.
- ד.1.ד. בסיום עבודתו יבדוק נעילת דלתות וחלונות, ניתוק מכשירי חשמל, כיבוי אורות וכיו"ב.
- ד.1.ה. יבצע סיורים במסדרונות הבניין וקומותיו, עם תחילת עבודתו ובסיומה.
- ד.1.ו. יתייצב למשמרתו בזמן, לבוש במדי החברה ובהופעה מסודרת, יהיה חמוש בנשק החברה, מיכל גז פלפל ומצויד ברישיונות המתאימים, יישא תמיד בכיסו את ה"מדריך לאיש הביטחון".
- ד.1.ז. בהגיעו למשמרתו יתייצב לפני נאמן הביטחון, אשר יתדרכו בהתאם לצורך / לאירועי אותו יום.
- ד.1.ח. לא יפקיר את משמרתו/ עמדתו, עד לסיום תפקידו או החלפתו ע"י איש אבטחה אחר.
- ד.1.ט. במקרה של אירוע כלשהו, יסייע לנאמן הביטחון בהערכות צוות הכוננות, עד להגעת כוחות הביטחון (אירוע אלים, פח"ע וכיו"ב).
- ד.1.י. ינהג תמיד באדיבות ובנימוס כלפי הפונים השונים, ימנע מלהיגרר לאלימות מילולית ויפעל להרגעת הרוחות. בכל מקרה חריג, יזעיק את הממונה במקום.
- ד.1.יא. במתקנים בהם יוצב כזקיף בשער, ינהג כדלקמן:
- ד.1.יא.1. יבדוק את זהות הנכנסים, שלא מעובדי המתקן הקבועים ואת חפציהם, כדי לוודא שאין ניסיון להחדיר אמצעי חבלה או אמל"ח. יעשה שימוש מבוקר בגלאי המתכות.
- ד.1.יא.2. יפקח על הנכנסים לבניין/למתקן וירשום את זהותם בטופס המתאים

שיסופק לו.

- ד.1.יא.3. בדיקת חפצים חשודים במרחב היחידה.
- ד.1.יא.4. ימנע כניסת רוכלים, מטיילים או כל אדם שמטרת כניסתו אינה קשורה בענייני המשרד / מתקן ושעות קבלת הקהל במקום. בכל מקרה חריג יפנה לממונה במקום.
- ד.1.יא.5. במקרה של כניסת אזרח עם נשק למתקן, יבקש לראות את רישיון הנשק ויפקידו בכספת המתאימה בהתאם לנהלים שיפורסמו ע"י מחלקת הביטחון (במתקנים בהם מותקנת כספת מתאימה).
- ד.1.יא.6. בעת לחץ מבקרים/פונים, יווסת פיזית את כניסת האזרחים למתקן, בתאום עם האחראי במקום, כדי למנוע אי סדר.
- ד.1.יא.7. יבדוק את כלי הרכב הנכנסים למתקן ולא יתיר כניסת רכב, פרט לרכבים מורשים וזאת לאחר שרשם את פרטי הרכב והנהג.
- ד.1.יא.8. יבצע את הסיורים בשטח המתקן, על פי הנהלים שפורסמו ע"י הממונה.
- ד.1.יב. המאבטחים יתייצבו למשמרת בזמן, לבושים במדי החברה ובהופעה מסודרת, יהיו חמושים בנשק החברה, מצוידים בכלל הציווד המבצעי הנדרש על פי הוראות קב"ט המחוז וברשותם הרישיונות המתאימים.
- ד.1.יג. המאבטחים יבצעו סיורים לפי הוראות פק"מ המתקן או הנחיות הקב"ט, ובאמצעות מערכת לניטור פעולות מאבטחים, כמפורט בסעיף י.14.
- ד.1.יד. בהגיעם למשמרת ובלכתם ימלאו המאבטחים דו"ח ביצוע שעות בפועל באמצעות מערכת ממוחשבת כמפורט בסעיף י.14 להלן, בהתאם לאישור קב"ט המחוז.
- ד.1.טו. **יודגש כי ההנחיות המפורטות לעיל הינם כלליות. דרישות התפקיד המחייבות מפורטת בתיק נוהלי האבטחה של כל אתר ואתר.**

ד.2. הגדרת תפקיד אחראי אבטחה מקומי

- ד.2.א. ימונה כאחראי על מתקן בו ישנו צוות מאבטחים, או לחלופין יקבל אחריות על אזור טריטוריאלי מוגדר בו נמצאים מספר מתקנים קטנים.
- ד.2.ב. עיקר תפקידו - ניהול האבטחה במתקן בשגרה ובחירום, על כל המשתמע.
- ד.2.ג. יבצע הכנה ותדרוך למשמרת, ויהיה הסמכות המקצועית במשמרת.
- ד.2.ד. חניכת המאבטחים ויבקר את עבודתם על פי נהלי האגף ופק"מ המתקן.
- ד.2.ה. יהווה דוגמה אישית הן מבחינה מקצועית והן מבחינת עמידה בזמנים ונראות בשוטף.
- ד.2.ו. באחריותו ריכוז ומעקב אחר עבירות המשמעת של המאבטחים.
- ד.2.ז. כתיבת מסמכים (בקורות, תרגילים וכדומה) בהנחיית רכזי האבטחה.
- ד.2.ח. הספק יקבל תמורה עבור הפעלת אחראי אבטחה מקומי כמפורט בסעיף 0 לנספח 22.

3. ד. הגדרת תפקיד רכז אבטחה חמושה

- ד.3.א. רכז האבטחה החמושה יהיה אחראי על הכשרת אנשי האבטחה ושמירה על כשירותם.
- ד.3.ב. רכז האבטחה ירכז את כלל הצרכים השוטפים של אנשי האבטחה ויצג אותם בפני הספק ובפני נציג המשרד.
- ד.3.ג. על רכז האבטחה לשבץ את המאבטחים למשמרות באתרים השונים.
- ד.3.ד. על רכז האבטחה לבקר את הרמה המקצועית של כלל העובדים לפי מכרז זה.
- ד.3.ה. על רכז האבטחה החמושה להוות גורם מתכנן ומבצע של האבטחה במתקנים ובמבצעי אבטחה המתרחשים מפעם לפעם.
- ד.3.ו. רכז האבטחה החמושה יבצע את כל תפקידיו בתיאום ובאישור קב"ט המחוז.
- ד.3.ז. הרכז יעמוד לרשות המשרד 24 שעות ביממה לקריאות חרום ושוטף. בהיעדרותו מפאת מחלה או מילואים או חופשה ממושכת (מעל יום) יקצה הספק מחליף מבעוד מועד על חשבוננו. החלפת רכז אבטחה חמושה ברכז אחר טעונה קבלת אישור נציג המשרד מראש.
- ד.3.ח. מקום עבודתו של הרכז הינו מוקד הביטחון המחוזי, אך המשרד יהיה ראשי להעתיק את רכז האבטחה לעבודה במחוז אחר בארץ וזאת על-פי שיקולו הבלעדי של הממונה ובהתאם לצרכי השטח כפי שיתעורר מעת לעת.
- ד.3.ט. הספק יעמיד לרשות המשרד שני רכזי אבטחה חמושה מטעמו ועל חשבוננו וזאת מבלי לגרוע מחובת החברה, לדאוג לפיקוח וניהול השוטף של כל השירותים הנדרשים לפי מכרז זה. למען הסר ספק, המשרד לא ישלם עבור הפעלת שני רכזי האבטחה ועל הספק לגלם את עלותם בהצעת המחיר. מובהר כי תפקיד רכזי האבטחה אינו מחליף את הדרישה לפיקוח לילה, והוא נדרש בנוסף לתפקיד זה.
- ד.3.י. רכז אבטחה חמושה ראשי יהיה, בנוסף לכל המפורט בסעיף זה, אחראי אמצעים טכנולוגיים ואביזרי ביטחון במתקנים, ישמש עוזר קב"ט לכל נושאי הביטחון במשרד, וכן ימלא אחר כל דרישה נוספת של הקב"ט.
- ד.3.יא. המשרד שומר לעצמו את האופציה להפעיל רכז אבטחה נוסף, שלישי במספר. במידה שתמומש האופציה הספק יקבל תמורה עבור הפעלת הרכז האופציונאלי כפי שהציע בהצעת המחיר. במקרה כזה הספק יקבל תמורה עבור הפעלת רכז שלישי כמפורט בסעיף 0 לנספח 22.
- ד.3.יב. הספק מתחייב לשלם לרכזי אבטחה כמפורט בסעיף 4.ז להלן.

4. ד. הגדרת תפקיד מנהל המוקד המחוזי

- ד.4.א. מנהל מוקד הביטחון המחוזי אשר ירכז את עבודת המוקד, יעבוד מול כוחות סיוע בחירום ויוודא נוכחות המאבטחים במתקנים.
- ד.4.ב. גיוס וחניכת צוות מפעילי המוקד.

מכרז פומבי דו-שלבי מס'
234/2017

- ד.4.ג. ריכוז אירועים חריגים וידיעות מודיעין, הפקת משמעויות אבטחתיות רלוונטיות והפצתן לשטח.
- ד.4.ד. ביצוע בקרה על הרמה המקצועית של צוות המוקד.
- ד.4.ה. תכנון תכנית ההדרכה ושמירה על כשירות לצוות המוקד בהתאם להוראות משטרת ישראל ואגף הביטחון.
- ד.4.ו. ביצוע בדיקות לאמצעי המתח הנמוך שבמוקד, או כל משימה נוספת שתוגדר על ידי קב"ט המחוז ורכזי האבטחה.
- ד.4.ז. הספק יקבל תמורה עבור הפעלת מנהל מוקד כמפורט בסעיף 0 לנספח 22.
- ד.4.ח. הספק מתחייב לשלם למנהל המוקד כמפורט בסעיף ז.4 להלן.

ד.5. הגדרת תפקיד מפעיל המוקד

- ד.5.א. צפייה באמצעות מצלמות אבטחה במתקני המחוז, ריכוז האינדיקציות להתרחשות אירועי חירום באמצעות: לחצני מצוקה סטטיים וניידים, טלפוניה, מערכות פריצה וכיו"ב, והפעלת כוחות סיוע והצלה בחירום.
- ד.5.ב. ריכוז ידיעות מודיעין והפצתם לשטח, ניהול קשר עם המתקנים המאובטחים וביצוע בדיקות תקינות קשר ואמצעים.
- ד.5.ג. ריכוז האירועים החריגים שהתרחשו במחוז תל אביב והמרכז, כהגדרתו במכרז זה.
- ד.5.ד. ליווי טיולים ופעילויות חוץ ביתיות המתקיימות במוסדות המשרד.
- ד.5.ה. מתן מענה לפניות עובדי משרד העבודה הרווחה והשירותים החברתיים במחוז תל אביב והמרכז, כהגדרתם במכרז זה, בנושאי ביטחון והכנה לשעת חירום 24 שעות ביממה, וכל משימה נוספת שתוגדר על-ידי קב"ט המחוז ורכזי אבטחה.
- ד.5.ו. הספק יעמיד לרשות המשרד מפעילי מוקד אשר יאיישו את מוקד הבקרה המחוזי 24 שעות ביממה, 365 ימים בשנה במשמרות.
- ד.5.ז. המשרד לא ישלם שום תמורה ישירה עבור הפעלת המוקד ושכר מפעילי המוקד (למעט שכר מנהל המוקד), ובשל כך על הספק לגלם את כל העלויות הנ"ל בהצעת המחיר.

ד.6. הגדרת תפקיד מפקח לילה

- ד.6.א. הספק יעסיק מפקחים מטעמו ועל חשבונו, אשר זה יהיה תפקידם בלבד ולא יעסקו בשום מטלה אחרת מטעם החברה.
- ד.6.ב. הספק יעמיד לרשות המשרד כמות מפקחים בהיקפי עבודה שימלאו את דרישות השרות, כמפורט להלן.
- ד.6.ג. אומדן היקף השעות הנדרש: כ-45 שעות עבודה בחודש.
- ד.6.ד. הספק יעמיד לרשות המשרד מפקח צמוד + רכב ייעודי מטעמו עבור ביקורות הלילה בלבד.

ד.6.ה. תפקיד המפקחים :

- ד.6.ה.1. המפקחים ישננו למאבטחים את נוהלי האבטחה, נוהלי אחזקת נשק, נוהלי דיווח לגורמי הביטחון, נהלים והנחיות נוספות לפי דרישת הממונה כפי שמתחייב עפ"י כל חוק או תקנה, הנוגעת לעניין שירותי האבטחה.
- ד.6.ה.2. המפקחים ידאגו לכל מחסור של ציוד במתקנים או בלאי בציוד למאבטחים באופן שוטף.
- ד.6.ה.3. המפקחים ידאגו לטפל בעמדות המתקנים ובציוד שניתן למאבטחים מטעם המשרד לרבות ניירת מתאימה.
- ד.6.ה.4. המפקחים יראיינו כח אדם מתאים לפרופיל איש האבטחה ויקיימו לוי צמוד בהכשרתו של המאבטח ובאימונים השוטפים, בסידורי עבודה בשטח וכל משימה נוספת שתוטל עליהם מהממונה.
- ד.6.ה.5. המפקחים מטעם הספק יבצעו ביקורת במתקנים, המנויים בנספח א1, חמש פעמים בשבוע סיור לילה בכל עמדה בין השעות 00:00-21:00.
- ד.6.ה.6. לשם כך יעמיד הספק לרשות המפקחים ועל חשבונו את הציוד הבא :
- ד.6.ה.6.א. רכב חברה מסחרי בעל נפח מנוע לפחות 1600 סמ"ק, מצב מכני תקין, משנת ייצור 2017, הרכב ישולט עפ"י בחירת הממונה בלבד. הרכב יהיה ספציפי למשימה זו ולא תלוי בשום מטלה או גורם אחר, בעת תקלה הספק יעמיד תוך 3 שעות רכב חליפי תואם את דרישות המכרז).
- ד.6.ה.6.ב. הרכב יהיה מאולחט במירס + טלפון סלולארי נייד + זימונית.
- ד.6.ה.7. הספק יקבל תמורה עבור הפעלת מפקח לילה כמפורט בסעיף 0 לנספח 22.
- ד.6.ה.8. שכר הבסיס של מפקח לילה יהיה כמפורט בסעיף 4.ז להלן.

ד.7. הגדרת תפקיד איש קשר בכיר

- ד.7.א. הספק מתחייב להעמיד לטובת המשרד "איש קשר בכיר" מטעמו. "איש הקשר הבכיר" יהיה חלק מחברי ההנהלה הבכירה של הספק, המשמש בתפקיד המסוגל לקבל החלטות בשם החברה.
- ד.7.ב. "איש הקשר הבכיר" יהיה אחראי על כל הכרוך בביצועם התקין של השירותים לפי מכרז זה, וישמש איש-קשר קבוע בין הספק לבין המשרד בכל הנוגע לפעילות הספק ובכל בעיה שתתעורר.
- ד.7.ג. איש קשר זה ירכז את כל עבודת הספק מול המשרד, כלל אנשי האבטחה, רכז אבטחה חמושה, מנהלי מתקנים, נאמני ביטחון, קב"טים ועוד.
- ד.7.ד. במסגרת תפקידו ידאג איש הקשר לגיוס כוח אדם מתאים למכרז, ניהול אימוני אנשי האבטחה וכן ניהול ציוד הפרויקט לרבות חימוש אנשי האבטחה, ולרבות אישורים

נדרשים ממשטרת ישראל.

- ד.7.ה. דרישות ההשכלה והניסיון מאיש הקשר הבכיר :
- ד.7.ה.1. בעל ניסיון בניהול פרויקטים בתחום האבטחה בארגונים ציבוריים-ממשלתיים בהיקפים דומים לאלו הנדרשים במכרז זה.
- ד.7.ה.2. בעל תעודת קורס מנהלי אבטחה מטעם משטרת ישראל + ריענון בתוקף.

ה. דרישות כח אדם

- ה.1. כללי
- ה.1.א. הספק יספק את השירותים על-ידי צוות מנהלי ומקצועי כמפורט במכרז ובנספח זה.
- ה.1.ב. הספק מתחייב להעסיק ו/או לשכור ו/או להסתייע בכוח אדם לפחות בהיקף וכישורים, הניסיון וההשכלה כמפורט במכרז ובנספח זה.
- ה.1.ג. **הספק מתחייב לעמוד בתנאים הבאים :**
- ה.1.ג.1. לאתר ולגייס כוח אדם בעל כישורים מתאימים, ניסיון והשכלה, העומד בדרישות המכרז ומדיניות המשרד בתחום אספקת שירותי אבטחה.
- ה.1.ג.2. להעמיד רכז כח אדם אחד לכל הפרויקט מטעמו ועל חשבונו, לאיתור וגיוס וניהול כח האדם המקצועי הנדרש לאספקת השירותים. באחריות הספק ועל חשבונו לספק אמצעי ניידות עבור הרכז למשימות הקשורות לפרויקט, ללא הגבלה לצורך תפעול שוטף של נושא כח האדם, לרבות חומר ממשטרת ישראל, טיפול בכח האדם בשטח וכל משימה אחרת שתוגדר על ידי הקב"ט או רכז האבטחה.
- ה.1.ג.3. לעמוד בהיקף כח-האדם הנדרש במכרז זה, לאתר ולגייס כח-אדם מנהלי ומקצועי נוסף במידת הצורך על מנת להיענות לדרישות האגף לאחר קבלת אישור בכתב ומראש לכך.
- ה.1.ג.4. להיות בעל עתודה נוספת מתאימה של לפחות 10% מכלל אנשי אבטחה העוסקים בפועל במתן שירותי אבטחה במשרד, לצורך החלפת אנשי אבטחה במקרה היעדרות או מכל סיבה אחרת.
- ה.1.ג.5. לצורך זה, על הספק להכין מאגר עובדים מחליפים מראש ולקבל עבורו אישור מקב"ט המשרד. לא תתאפשר כניסת עובד (מחליף) אם לא קיבל אישור קב"ט מראש. **על הספק להעביר למשרד אחת לחודש רשימה שמית של אנשי עתודה לצורך החלפה כאמור.**
- ה.1.ג.6. הספק מתחייב להכשיר את כוח האדם ולשמור על כשירותו המבצעית כמוגדר בסעיף ח על חשבונו בלבד.
- ה.1.ג.7. מובהר כי קיימת עדיפות כי במקרה של צורך בתגבור במתקנים מסוימים המתגברים יהיו מבין העובדים הקבועים במסגרת פרויקט זה, גם במידה

מכרז פומבי דו-שלבי מס'
234/2017

- ודרושה הסעה ממתקן מרוחק למתקן אחר אשר בו יבוצע תגבור.
- ה.ג.1. במידה ועובד כלשהו לא הגיע למקום עבודתו כנדרש, למשרד שמורה זכות לדרוש מהספק לנייד מאבטחים מתוך מאגר מאבטחי הפרויקט באופן מידי ועל חשבונו לצורך החלפת העובד, בכל שעות היממה.
- ה.ג.1. הספק אחראי לבצע את השרות באמצעות העובדים המועסקים על ידו ולא באמצעות ספק אחר, אלא במקרים בהם אושר אחרת בהסכם זה.
- ה.ג.1. קב"ט המחוז יהיה רשאי להתנגד לקבלת השירותים באמצעות מי מעובדי הספק במסגרת מכרז זה, זאת מבלי שיידרש במתן נימוקים כלשהם או במתן פיצוי כלשהו לספק או לעובד שלו. הספק מתחייב לבצע את ההוראה ולא להעסיק את העובד במסגרת מתן השירותים במכרז זה, ובמקביל למצוא למשרד חלופה תוך 24 שעות. יובהר שאם הספק יחליט לפטר את העובד הנ"ל עליו לפטרו ע"פ חוק.
- ה.ג.1. לשם שמירה על רציפות קבלת שירותי האבטחה ואיכותם ומניעת פגיעה אפשרית בקבלתם, הספק לא יפסיק עבודתו של מי מהמועסקים על ידו במסגרת מכרז זה ללא אישור ותאום מראש עם קב"ט המחוז.
- ה.ג.1. תחילת העבודה של כל איש אבטחה במכרז זה מותנת באישור האגף בכיר לביטחון וחירום למשרדי הרווחה והשירותים החברתיים.
- ה.ג.1. אין הספק רשאי להעסיק כל עובד של המשרד בכל עבודה שהיא.

ה.2. תהליך קליטת עובדים מטעם הספק

- ה.2.א. כל מועמד חדש יעבור ועדת קבלה בהשתתפות קב"ט המחוז או מי מטעמו, רכז האבטחה, נציג המתקן מטעם המשרד לעתים בשל אילוצים, ההרכב ישתנה בהתאם לשיקול דעתו של קב"ט המחוז.
- ה.2.ב. על הספק להעביר טפסי העסקה הבאים של כל מועמד לתפקיד אבטחה לידי קב"ט המחוז, 48 שעות לפני מועד הועדה:
- ה.2.ב.1. שאלון אישי לעובד / מועמד;
- ה.2.ב.2. טפסי בדיקה ביטחונית לפי נהלי המשרד;
- ה.2.ב.3. טופס הסכמה למסירת מידע מהמרשם הפלילי;
- ה.2.ב.4. אישור משטרת ישראל לפי החוק למניעת העסקת עברייני מין במוסדות מסוימים;
- ה.2.ב.5. תעודת שחרור מצה"ל;
- ה.2.ב.6. קורות חיים.
- ראה דוגמא לטפסים הנדרשים בנספח 1'.**
- ה.2.ג. הטפסים ימולאו במלואם במקומות הנדרשים, יצוין בהם שם המעסיק וחתימה

מכרז פומבי דו-שלבי מס'
234/2017

- (מקורית בלבד) ויצורפו אליהם צילום תעודת זהות ברורה, כולל ספח תעודת זהות.
- ה.2.ד. הספק ידאג שכלל העובדים המועסקים מטעמו יעברו בדיקות רפואיות לפי דרישת המשרד. טופס בדיקות רפואיות כמפורט בנספח 1'.
- ה.2.ה. תחילת עבודתם של אנשי האבטחה מותנית, בין השאר, בביצוע בדיקה ביטחונית שרמתה תקבע על-ידי האגף.
- ה.2.ו. במידה ולא יינתן אישור ביטחוני לכניסה למתקני המשרד מסיבה כלשהיא, על הספק להעמיד לרשות המשרד עובד חלופי.

ה.3. רישיונות, אישורים ומסמכים

- ה.3.א. הספק ידאג לכך שכל עובד, המועסק על ידה בביצוע השירותים, יישא עליו במשך כל זמן עבודתו באתרי המשרד, פק"ל כיסים קשיח ובו האישורים והמסמכים הבאים:
- ה.3.א.1. תעודת עובד בעל סמכויות, המונפקת ע"י משטרת ישראל;
- ה.3.א.2. תעודת עובד אשר הונפקה על ידי הספק, המאשרת שהינו עובד מטעמו ובה יצוינו: שם פרטי ומשפחה, מס' ת.ז. ותמונה אישית של העובד;
- ה.3.א.3. אישור "מורשה לעסוק באבטחה" מטעם משרד המשפטים. במקרים בודדים וחריגים עשוי קב"ט המחוז לאשר כאישור זמני את טופס הפניה לקבלת אישור "מורשה לעסוק באבטחה" מטעם משרד המשפטים, בו יופיע תאריך הגשת הבקשה;
- ה.3.א.4. רישיון לנשיאת נשק. הרישיון יוחזק ע"י העובד בכל עת, בסמוך לכלי הנשק, לשם הצגתו בפני משטרת ישראל, המשרד או מי מטעמו;
- ה.3.א.5. אישור ביצוע קורס הכשרה, כמפורט בסעיף ח להלן;
- ה.3.א.6. אישור רפואי תקופתי בהתאם למפורט בנספח 1';
- ה.3.א.7. בדיקה כשירות נפשית, במכון שאושר על-ידי המשרד לביטחון-פנים בהתאם למפורט בנספח 1';
- ה.3.א.8. הספק יישא בכל עלויות אלו לרבות אישור רפואי תקופתי לרישיון נשק ואגרת חידוש הרישיון, לגבי כל מאבטח שיועסק במסגרת מכרז זה.
- ה.3.ב. החלפת העובדים/קליטת העובדים החדשים תבוצע בהתראה של יומיים לפחות על מנת לבצע בדיקה ביטחונית כנדרש לעיל.
- ה.3.ג. במהלך מתן השירות, נשמרת הזכות בידי המשרד לבחון את כושר עבודתם של העובדים במתן השירות ולדרוש החלפתו בהתאם.
- ה.3.ד. אין הספק רשאי להעסיק כל עובד של המשרד בכל עבודה שהיא.
- ה.3.ה. חל איסור מוחלט להעסקת עובדים זרים ללא אישור קב"ט המשרד.
- ה.3.ו. על הספק להמציא לבא כוח המשרד צילום מתלושי משכורת על עובדיו כל שלושה חודשים.

מכרז פומבי דו-שלבי מס'
234/2017

ה.3.ז. רישום שעות עבודתם של העובדים במכרז זה יבוצע על ידי מערכת דיווח שעות ממוחשבת דוגמת יל"מ או שווה ערך. מערכת זו תותקן בכל האתרים ותחובר לנקודות בקרה לפי שיקול קב"ט המחוז. הספק יישא בכל עלויות התקנת מערכת זו ותחזוקתה. השוטפת.

ה.3.ח. משמרת לעובד שעתי לא תעלה על 8 שעות עבודה; מאבטח לא יעבוד יותר מ-8 שעות עבודה בטווח של 24 שעות רצופות. המשרד ישלם עבור משמרת אחת ליום (8 שעות) לכל נותן שרות לכל היותר, אלא במקרה בו ניתן אישור מצד קב"ט המחוז.

ה.4. הסעת המאבטחים

ה.4.א. במקרים בהם אין תחבורה ציבורית (לרבות חג / שבת), הספק ידאג להסיע את העובדים על חשבוננו לכל מתקני האבטחה וחזרה הביתה, לדוגמה במשמרות סוף השבוע (החל משישי לילה עד משמרת שבת לילה), בתנאי מזג אוויר קיצוני (שלג ועוד), ובאתרים בהם אין הגעה של תחבורה ציבורית, וכן אירועי בהם ידרשו המאבטחים להגיע מעבר לשעות העבודה. **יודגש כי משימה זו לא תוטל על רכזי האבטחה, בשום מצב.**

ה.4.ב. הספק יעמיד הסעות הלוך ושוב עבור המאבטחים היוצאים לקורס או לאימון מהמתקן בו הם עובדים ועד למקום בו מתבצעת ההכשרה, אימון, ריענון או קורס. הסעות אלה ישמשו לאיסוף אנשי האבטחה ופיזורם בסוף הקורס, אימון, ריענון או הכשרה. במצבים שיבוצעו קורסים ללא לינה, מצב זה יחייב את הספק לדאוג להסעות הלוך ושוב באופן יומי.

ה.5. שעות נוספות

ה.5.א. משמרת איש אבטחה תיקצב עד 8 שעות ביממה בלבד, כלומר בין משמרת למשמרת תישמר הפסקה של 16 שעות לכל הפחות, לרבות באבטחה עבור לקוח אחר שאיננו המשרד. הקב"ט רשאי לאשר חריגה מסעיף זה במקרים מיוחדים.

ה.5.ב. במקרים בהם יידרש נותן השירותים ע"י הממונה ובכתב להעסיק איש אבטחה מעבר ל- 8 שעות רצופות ישלם המשרד לספק את גמול השעות הנוספות כנדרש בחוק גב-אל-גב.

ה.5.ג. במקרים בהם יעסיק הספק איש אבטחה בשעות נוספות משיקוליו הדבר יהיה על חשבוננו ובאחריותו.

ו. דרישות כוח האדם המקצועי

ו.1. כללי

הספק יידרש להעמיד לפחות כ-100 אנשי אבטחה בהתאם לתפקידים המפורטים להלן, בהתאם

להיקף הצפוי כמפורט בנספח 1א', ובהתאם לצורך:

- ו.1.א. מאבטח.
 - ו.1.ב. מאבטח בכיר.
 - ו.1.ג. מאבטח בית ולשכת שר (אופציונלי).
 - ו.1.ד. אחראי אבטחה מקומי.
 - ו.1.ה. רכז אבטחה חמושה.
 - ו.1.ו. מנהל מוקד.
 - ו.1.ז. מפעיל מוקד.
 - ו.1.ח. מפקח לילה.
- מובהר כי במקרים מיוחדים ובאישור קב"ט המשרד מראש ניתן לספק את השירות גם באמצעות נותן שירותים שאינו עומד בפרופיל המפורט בסעיפים הבאים, ובין היתר במקרים של אדם המספק את השירותים כיום.
- מובהר כי בכל מקום בסעיף זה, בו ננקטת לשון זכר, הכוונה היא גם ללשון נקבה ולהיפך, אלא אם כן נאמר במפורש להיפך.

2.1. פרופיל נדרש לתפקיד מאבטח

ו.2.א. מצב בריאותי

- ו.2.א.1. בריאות פיזית ונפשית תקינה, ע"פ אישור של רופא תעסוקתי ובעל כושר גופני טוב.
- ו.2.א.2. משקל מינימאלי – 60 ק"ג (גבר), 50 ק"ג (אישה).
- ו.2.א.3. גובה מינימאלי – 160 ס"מ (גבר), 155 ס"מ (אישה).
- ו.2.א.4. לגברים – שיער קצר ומגולח. לנשים – שיער אסוף.
- ו.2.ב. שירות צבאי: סיים שירות צבאי ברובאי 03 ומעלה ושחרר בכבוד מצה"ל.
- ו.2.ג. דרישות השכלה: בוגר 12 שנות לימוד.
- ו.2.ד. סינון בטחון ורישום פלילי: רמה 6 לפחות (יבוצע ע"י המשרד) וללא רישום פלילי.
- ו.2.ה. שפה: בעל שליטה טובה בשפה העברית - דיבור, קריאה וכתיבה. עדיפות לשפה נוספת.
- ו.2.ו. דרישות הכשרה: עמד בהצלחה בדרישות ההכשרה כמפורט בסעיף ח.

3.1. פרופיל נדרש לתפקיד מאבטח בכיר / אחראי אבטחה מקומי / מפקח לילה

ו.3.א. מצב בריאותי

- ו.3.א.1. בריאות פיזית ונפשית תקינה, ע"פ אישור של רופא תעסוקתי ובעל כושר גופני טוב.
- ו.3.א.2. משקל מינימאלי – 60 ק"ג (גבר), 55 ק"ג (אישה).
- ו.3.א.3. גובה מינימאלי – 160 ס"מ (גבר), 155 ס"מ (אישה).

- 1.3.4. ראייה תקינה.
- 1.3.5. לגברים – שיער קצר ומגולח. לנשים – שיער אסוף.
- 1.3.6. **שירות צבאי**
- 1.3.6.1. לוחם מיחידה קרבית בצה"ל רובאי 03 לפחות, משרת כלוחם במילואים בעל תעודת לוחם ושחרר בכבוד.
- 1.3.6.2. עבור מאבטחת - בוגרת יחידת שדה / תפקיד הדרכה או פיקוד / מדריכת כושר / מדריכת קרב מגע.
- 1.3.6.3. **דרישות השכלה**: בוגר 12 שנות לימוד.
- 1.3.6.4. **סינון בטחון ורישום פלילי**: רמה 6 לפחות (יבוצע ע"י המשרד) וללא רישום פלילי.
- 1.3.6.5. **שפה**: בעל שליטה טובה בשפה העברית - דיבור, קריאה וכתובה.
- 1.3.6.6. **דרישות הכשרה**: עמד בהצלחה בדרישות ההכשרה כמפורט בסעיף ח.
4. פרופיל נדרש לתפקיד מאבטח בית שר / לשכת שר
- 1.4.4. **מצב בריאותי**
- 1.4.4.1. בריאות פיזית ונפשית תקינה, ע"פ אישור של רופא תעסוקתי ובעל כושר גופני טוב.
- 1.4.4.2. משקל מינימאלי – 60 ק"ג (גבר), 55 ק"ג (אישה).
- 1.4.4.3. גובה מינימאלי – 160 ס"מ (גבר), 155 ס"מ (אישה).
- 1.4.4.4. ראייה תקינה.
- 1.4.4.5. לגברים – שיער קצר ומגולח. לנשים – שיער אסוף.
- 1.4.6. **שירות צבאי**
- 1.4.6.1. לוחם מיחידה קרבית בצה"ל רובאי 03 לפחות, משרת כלוחם במילואים בעל תעודת לוחם ושחרר בכבוד.
- 1.4.6.2. עבור מאבטחת - בוגרת יחידת שדה / תפקיד הדרכה או פיקוד / מדריכת כושר / מדריכת קרב מגע.
- 1.4.6.3. **דרישות השכלה**: בוגר 12 שנות לימוד.
- 1.4.6.4. **סינון בטחון ורישום פלילי**: רמה 4 לפחות.
- 1.4.6.5. **שפה**: בעל שליטה טובה בשפה העברית - דיבור, קריאה וכתובה.
- 1.4.6.6. **דרישות הכשרה**: עמד בהצלחה בדרישות ההכשרה כמפורט בסעיף ח.
- 1.4.6.7. **מבחן התאמה**: המועמד יעבור מבחן פסיכוטכני ומבחן אישיות המעיד על התאמתו לתפקיד בטרם כניסתו לתפקיד בהתאם למפורט בנספח ג1- על חשבון הספק. **מובהר כי אנשי צוות שבאמצעותם מסופקים למשרד כיום שירותי אבטחה אינם נדרשים לביצוע מבחן פסיכוטכני חוזר.**

- 5.1. פרופיל נדרש לתפקיד מנהל מוקד
- 5.1.א. מצב בריאותי: בריאות פיזית ונפשית תקינה, ע"פ אישור של רופא תעסוקתי.
- 5.1.ב. שירות צבאי: שירות מלא בצה"ל או במשטרת ישראל, ללא דופי. עדיפות משמעותית לבוגרי קורס פיקודי.
- 5.1.ג. דרישות השכלה ויכולות נוספות: בוגר 12 שנות לימוד ובעל תעודת בגרות. שליטה מלאה בתוכנת אופיס. יכולת הבעה טובה בכתב ובע"פ.
- 5.1.ד. סינון בטחון ורישום פלילי: רמה 4 לפחות (יבוצע ע"י המשרד) וללא רישום פלילי.
- 5.1.ה. שפה: בעל שליטה טובה בשפה העברית והאנגלית - דיבור, קריאה וכתובה. שליטה בשפות - רוסית, ערבית, אמהרית - יתרון. שפה נוספת - יתרון.
- 5.1.ו. דרישות הכשרה: עמד בהצלחה בדרישות ההכשרה כמפורט בסעיף ח.
- 5.1.ז. ניסיון מקצועי:
- 5.1.ז.1. ניסיון מקצועי קודם של 3 שנים לפחות בהפעלת מוקד ביטחון רואה ועבודה מול מערכות טמ"ס וקשר (קב"ט המחוז ראשי לשנות אפיון זה באופן זמני או קבוע).
- 5.1.ז.2. בעל כושר מנהיגות וניסיון של שנה ומעלה בניהול משמרת של 2 מפעילי מוקד לפחות במוקד ביטחון.
- 5.1.ח. דרישות נוספות: יכולת ומוכנות לעבודה בתנאי לחץ, יכולת עבודה בצוות, זמינות גם לאחר שעות העבודה המקובלות.
- 6.1. פרופיל נדרש לתפקיד מפעיל מוקד
- 6.1.א. מצב בריאותי: בריאות פיזית ונפשית תקינה, ע"פ אישור של רופא תעסוקתי.
- 6.1.ב. שירות צבאי: שירות של חצי שנה לפחות בצה"ל או מג"ב תפקידים הבאים: קמב"ץ, סמב"צ, ק' חמ"ל, ס' חמ"ל, תצפיתן, מפעיל מכ"ם, מפעיל מוקד במד"א, איש משל"ט או מרד"מ בגופי בטחון ממשלתיים (משטרה, מג"ב שב"כ, מוסד) או מפעילות מוקד בטחוני במשך לפחות שנה במסגרת שירות לאומי.
- 6.1.ג. דרישות השכלה: בוגר 12 שנות לימוד ובעל תעודת בגרות. שליטה מלאה בתוכנת אופיס. יכולת הבעה טובה בכתב ובע"פ.
- 6.1.ד. סינון בטחון ורישום פלילי: רמה 6 לפחות (יבוצע ע"י המשרד) וללא רישום פלילי.
- 6.1.ה. שפה: בעל שליטה טובה בשפה העברית והאנגלית - דיבור, קריאה וכתובה. שליטה בשפות - רוסית, ערבית, אמהרית - יתרון. שפה נוספת - יתרון.
- 6.1.ו. דרישות הכשרה: עמד בהצלחה בדרישות ההכשרה כמפורט בסעיף ח.
- 6.1.ז. ניסיון מקצועי: יתרון משמעותי למועמד בעל ניסיון מקצועי קודם בהפעלת מוקד ביטחון ועבודה מול מערכות טמ"ס וקשר.
- 6.1.ח. דרישות נוספות: יכולת ומוכנות לעבודה בתנאי לחץ ועבודה במשמרות, יכולת עבודה

בצוות.

- 7.1. פרופיל נדרש לתפקידי רכז אבטחה חמושה
- 7.1.א. מצב בריאותי: בריאות פיזית ונפשית תקינה, ע"פ אישור של רופא תעסוקתי ובעל כושר גופני טוב.
- 7.1.ב. שירות צבאי: מש"קים / קצינים/ לוחם ביחידה מובחרת בצה"ל (רובאי 07 ומעלה) אשר שרתו ביחידות קרביות בלבד ומשרתים במילואים בתפקיד קרבי.
- 7.1.ג. דרישות השכלה ויכולות נוספות: בוגר 12 שנות לימוד ובעל תעודת בגרות. שליטה מלאה בתוכנת אופיס.
- 7.1.ד. סינון בטחון ורישום פלילי: רמה 3 לפחות.
- 7.1.ה. שפה: שליטה מלאה בשפה העברית עם יכולת הבעה טובה בכתב ובעל-פה, אנגלית - שליטה ברמה בינונית ומעלה, שפה נוספת - יתרון.
- 7.1.ו. דרישות הכשרה: בוגר קורס מתקדם ב' ומעלה בעברו או בוגר קורס מנב"טים בתוקף ועמד בהצלחה בדרישות ההכשרה כמפורט בסעיף ח.
- 7.1.ז. ניסיון מקצועי: ניסיון של 5 שנים לפחות במגזר האבטחה הממלכתי/ ציבורי, מתוכן ניסיון של שנתיים לפחות בתפקיד ניהולי (כולל ניהול שטח).
- 7.1.ח. מבחן התאמה: המועמד יעבור מבחן פסיכוטכני המעיד על התאמתו לתפקיד בטרם כניסתו לתפקיד בהתאם למפורט ב בנספח ג'- על חשבון הספק. מובהר כי אנשי צוות שבאמצעותם מסופקים למשרד כיום שירותי אבטחה אינם נדרשים לביצוע מבחן פסיכוטכני חוזר.
- 7.1.ט. דרישות נוספות: רישיון נהיגה לרכב פרטי בתוקף.

2. תוספות ותנאים סוציאליים

- 2.1. הספק ישלם את כל תשלומי החובה וכל התשלומים הסוציאליים מכל מין וסוג שהוא שמעביד חייב בתשלוםם בהתאם לכל דין, הסכם קיבוצי וצווי הרחבה והוראות תכ"מ 7.11.0.3 המצ"ב כנספח 21א'.
- 2.2. בהיות הרכבים העומדים לרשות הרכזים רכב מבצעי כמפורט בסעיף י.20.א להלן - מובהר בזאת כי שני הרכבים הללו ישמשו בין היתר גם למשימות אבטחה שונות, ובכל מקרה, כל ההוצאות החלות בגין השימוש ברכב יחולו על הספק בלבד.
- 2.3. למען הסר ספק כל עובדי הספק שיועסקו לצורך אספקת השירותים נשוא מכרז זה יהיו זכאים לכל התוספות והתנאים הסוציאליים המנויים בהוראת התכ"מ 7.11.0.3 המצ"ב כנספח 21א' והודעת תכ"מ 7.11.3.3 ה' המצ"ב כנספח 21ב' וכפי שתתעדכן מעת לעת.
- 2.4. להלן פירוט של שכר הבסיס המינימאלי שישולם לעובדי הספק:

שם התפקיד	שכר בסיס אותו נדרש הספק לשלם	שכר בסיס בש"ח נכון
-----------	------------------------------	--------------------

למועד פרסום המכרז	לעובד		
35.06 ₪ לשעה	תוספת של 23% על שכר-יסוד המצוין בהודעת תכ"ס 7.11.3.3. ה'	1.	מאבטח
37.05 ₪ לשעה	תוספת של 30% על שכר-יסוד המצוין בהודעת תכ"ס 7.11.3.3. ה'	2.	מאבטח בכיר
39.9 ₪ לשעה	תוספת של 40% על שכר-יסוד המצוין בהודעת תכ"ס 7.11.3.3. ה'	3.	מאבטח בית/לשכת השר (אופציונלי)
42.75 ₪ לשעה	תוספת של 50% על שכר-יסוד המצוין בהודעת תכ"ס 7.11.3.3. ה'	4.	אחראי אבטחה מקומי
8,500 ₪ לחודש	שכר-בסיס ברוטו של 8,500 ₪, שיעודכן בתוספת של 2% מדי שנה.	5.	מנהל מוקד מחוזי
35.06 ₪ לשעה	תוספת של 23% על שכר-יסוד המצוין בהודעת תכ"ס 7.11.3.3. ה'	6.	מפעיל מוקד (למעט משמרת בוקר) *
37.05 ₪ לשעה	תוספת של 30% על שכר-יסוד המצוין בהודעת תכ"ס 7.11.3.3. ה'	7.	מפעיל מוקד במשמרת בוקר *
11,000 ₪ לחודש	שכר-בסיס ברוטו של 11,000 ₪, שיעודכן בתוספת של 2% מדי שנה.	8.	רכז אבטחה חמושה ראשי *
9,900 ₪ לחודש	שכר-בסיס ברוטו של 9,900 ₪, שיעודכן בתוספת של 2% מדי שנה.	9.	רכז אבטחה חמושה שני *
42.75 ₪ לשעה	תוספת של 50% על שכר-יסוד המצוין בהודעת תכ"ס 7.11.3.3. ה'	10.	מפקח לילה *

* למען הסר ספק, מובהר כי המשרד לא ישלם תוספת מחיר נפרדת עבור אספקת שירותי מוקד, העסקה של מפעילי מוקד, איש קשר בכיר, מפקח לילה ושני רכזי אבטחה וכל יתר השירותים הנדרשים במכרז, ועל המציעים לגלם את העלות של השירותים הנ"ל בהצעת המחיר.

5.ז. מובהר כי במקרה של עדכון שכר-היסוד בהודעת תכ"ס 7.11.3.3. ה' על ידי החשב הכללי, המשרד אינו מחויב בביצוע עדכון מקביל בשכר הניתן לעובדים במסגרת אספקת השירותים נשוא מכרז זה, כל עוד ערך שעה המפורסם בהודעה מס' 7.11.3.3. ה' לא יעלה על הסכום הנדרש לפי מכרז זה. ההחלטה בדבר עדכון תעריפי השכר לעובדים במקרה זה הינה לפי שיקול דעתו הבלעדי של המשרד. גם במקרה בו המשרד יעדכן את השכר לעובדים, לא יהיה שינוי בתקורה שמשולמת לספק מעבר לשכר המשולם לעובדים.

ח. הכשרה מקצועית

- 1.ח. כלל אנשי צוות האבטחה יחויבו לעבור קורס הכשרה עם תחילת ההתקשרות מול המשרד. יודגש כי האמור בסעיף זה מחייב גם אנשי צוות שעברו בעבר קורס הכשרה, ולרבות במקרה של זכיית הספק הנוכחי המספק את השירותים למשרד בעת כתיבת המכרז.
- 2.ח. הספק מחויב לאשר את תכנית ההדרכה מול המשרד, לרבות בית הספר להכשרת המאבטחים, קביעת המדריכים, הציוד שיינתן, רמת התנאים שיינתנו למאבטחים וכיו"ב. תכנים ולו"ז לדוגמה של קורסי האימון וההכשרות למאבטחים מפורטים בנספח 1ב'.
- 3.ח. הספק יעמיד הסעות הלוך ושוב עבור המאבטחים היוצאים לקורס או לאימון מהמתקן בו הם עובדים ועד למקום בו מתבצעת ההכשרה, אימון, ריענון או קורס. הסעות אלה ישמשו לאיסוף

מכרז פומבי דו-שלבי מס'
234/2017

אנשי האבטחה ופיזורם בסוף הקורס, אימון, ריענון או הכשרה. במצבים שיבוצעו קורסים ללא לינה, מצב זה יחייב את הספק לדאוג להסעות הלוך ושוב באופן יומי.
למען הסר ספק כל עלויות ההכשרה וכן שכר המתאמנים בזמן ההכשרות יהיו על חשבון הספק.

4.ח. תכנית ההכשרה ושמירה על כשירות למאבטח / מאבטח בכיר / מפקחי לילה

ח.5.א. קורס בסיסי (רמה א') שישה ימים בתנאי פנימייה, לכל מאבטח חדש טרם תחילת עבודתו.

ח.5.ב. בנוסף, על הספק להכשיר על חשבוננו את כל המאבטחים והמפקחים בהסמכת ליווי טיולים על פי פורמט משטרת ישראל.

ח.5.ג. **שמירה על כשירות**

ח.5.ג.1. כל מאבטח יעבור ריענון חד יומי שייערך אחת לרבעון.

ח.5.ג.2. אימון ייעודי לתפקיד המאבטח, הכולל סימולציות/ טקטי/ הדרכה ייעודית/ אימון קמ"ג ייעודי, ייערך אחת לשנה על פי דרישת קב"ט המחוז. הערכה לעלות האימון - 800 ₪ לכל מתאמן.

ח.5.ד. **דרישות הכשרה וריענון מוגברות - אופציונלי**

ח.5.ד.1. במידה והמשרד יידרש ע"י משטרת ישראל להעביר את כלל אנשי האבטחה מקורס בסיסי (רמה א') לקורס מתקדם (רמה ב'), הספק יידרש להכשיר את כל המאבטחים כנדרש לקורס מתקדם וכן לשלוח אותם לקורס ריענון כנדרש.

ח.5.ד.2. **במקרה ותידרש העברת כלל המאבטחים לרמה ב', המשרד ישלם לספק תמורה נוספת לכל שעת עבודה של מאבטח, בהתאם להצעת המחיר שהציע בהצעתו, כמפורט בסעיף 3.4.1.1.2 למכרז.**

ח.5.ד.3. יודגש כי לא יהיה שינוי בשכר העובדים כתוצאה משינוי זה.

6.ח. תכנית הכשרה ושמירה על כשירות למאבטח בית השר / לשכת השר

ח.6.א. קורס הכשרה מתקדם (רמה ב') שיימשך שמונה ימים, בתנאי פנימייה. כל מאבטח חדש טרם תחילת עבודתו יעבור הכשרה זו.

ח.6.ב. **שמירה על כשירות**

ח.6.ב.1. מאבטח בית השר / לשכת השר יעבור שישה ימי אימון בשנה - מידי שלושה חודשים יקיים אימון חד/דו יומי לסירוגין, על פי דרישת משטרת ישראל, האימון הדו-יומי יתקיים בתנאי פנימייה.

ח.6.ב.2. אימון טקטי (סימולציות) בח"ק פעמיים בשנה במתקן שיבחר / בבית השר / לשכת השר. האימון יבוצע על ידי בית הספר לאבטחה שבו יתאמנו מאבטחי בית השר על חשבוננו של הספק, כולל הערכות ביטחונית

ולוגיסטית.

3.6.ב. הכשרת מגיש עזרה ראשונה של 8 שעות בכל שנה על פי תקן שב"כ.

7. תכנית הכשרה ושמירה על כשירות למנהל המוקד ולמפעיל המוקד

7.7. הכשרה

- 7.7.א. מנהל המוקד ומפעילי המוקד יעברו קורס מוקדנים ("מפעילי מוקד") המאושר על-ידי משטרת ישראל ויבוצע טרם תחילת עבודה, משך הקורס 4 ימים, על חשבון הספק.
- 7.7.א.2. עם סיום הקורס יבצע מפעיל המוקד שתי משמרות חפיפה במוקד הביטחון המחוזי על חשבון הספק – סה"כ 6 ימי הכשרה.

7.7. שמירה על כשירות

- 7.7.א.1. אימון ייעודי לתפקיד מפעיל המוקד, הכולל סימולציות / הדרכה ייעודית, אחת לשנה על פי דרישת קב"ט המחוז. הערכה לעלות האימון - 800 ₪ לכל מתאמן. סיור מתקנים פעם בשנה, כאשר משך הסיור יהיה כ-10 שעות, הספק ישלם שעות עבודה עבור העובדים, יעמיד הסעות עבור המשתתפים ויספק לכלל המשתתפים בסיור המתקנים ארוחת בוקר הכוללת כיבוד קל ושתיה חמה וקרה וארוחת צהריים בשרית חמה.

8. תכנית הכשרה לאחראי אבטחה מקומי

- 8.8.א. אחראי אבטחה מקומי יעבור את אותה ההכשרה שעובר מאבטח בית השר / לשכת השר, כמפורט בסעיף 6. לעיל.
- 8.8.ב. במהלך ששת החודשים הראשונים לעבודתו הספק יכשיר עובד זה ב"קורס מנב"טים מונחה משטרת ישראל", וירוען אחת לשנה כנדרש בהוראות משטרת ישראל.

9. תכנית הכשרה ושמירה על כשירות לרכזי אבטחה

- 9.9.א. במהלך ששת החודשים הראשונים לעבודתם רכזי האבטחה יעברו קורס הכשרה, "קורס מנב"טים" המונחה ע"י משטרת ישראל.

9.9. שמירה על כשירות

- 9.9.א.1. רכזי האבטחה יעברו ריענון לקורס "מנהלי ביטחון", אחת לשנה בהתאם לקריטריונים של משטרת ישראל.
- 9.9.א.2. קורס בתחום אבטחת המידע, ביטחון ו/או הכנה לשעת-חירום, אחת לשנה, בהתאם לבחירת קב"ט המחוז, מתוך הקורסים הבאים: הכנה לשעת חירום, סייבר, נהיגה מבצעית, חילוץ והצלה או קורס רלוונטי אחר בהתאם לבחירת הקב"ט.

10.ח. קריטריונים לבחירת חברת הכשרה

- הספק במכרז זה יוודא שביה"ס להכשרות המאבטחים יעמוד בכל הקריטריונים הבאים (בחירת חברת ההכשרה כפופה לאישור קב"ט המחוז):
- ח.10.א. לחברת ההכשרה יהיה ניסיון מוכח של 4 שנים לפחות בהכשרת מאבטחים בקורס לחימה ואבטחה של 8 ימים או יותר ע"י גופים ממשלתיים או ממלכתיים.
- ח.10.ב. המתקן וחברת ההכשרה יעמדו בתו תקן משטרת ישראל.
- ח.10.ג. לחברת ההכשרה קיים אישור משטרת ישראל לחברת ההכשרה, כמו-גם, למנהליה ולמדריכיה להעברת קורס בן 8 ימים למאבטחי מתקן מונחה משטרת ישראל.
- ח.10.ד. חברת ההכשרה תעמיד לרשות המאבטחים לפחות 2 מדריכים בעלי רישיון מדריך ירי, קורס מע"ר ומפקח מטווח העובדים בחברה באופן קבוע ויהיו מקובלים על קב"ט המחוז.
- ח.10.ה. איש הקשר של חברת ההכשרה מול האגף יהיה המד"ר הראשי וכלל התיאומים יתבצעו באחריותו. הספק יבטיח את קיום סעיף זה בכל הסכם שייחתם מול חברת ההכשרה שתעמוד בתנאי מכרז זה.
- ח.10.ו. מתקן האימונים יכלול לפחות 3 מטווחים תקינים ומאושרים על ידי משרד לביטחון פנים, מקורים ומצופי אספלט, בגודל של לפחות 2*30 מטר וברוחב 15 מטר מינימום, וכוללים תאורת לילה.
- ח.10.ז. המתקן יכלול לפחות 2 סככות מקורות לאימון יבש ומשטח לאימונים טקטיים.
- ח.10.ח. לחברת ההכשרה יהיו לפחות שני אולמות וממוזגים, קירור וחימום, בגודל 130 מ"ר לפחות המותאמים לאימוני קרב מגע ואימוני לחימה אינטגרטיביים.
- ח.10.ט. לחברת ההכשרה יהיה ציוד קרב מגע בתקן כ"ד, תקין, בטיחותי והגיני. כל חריגה שיימצא הקב"ט בציוד, או מי מטעמו, יוחלף באופן מידי.
- ח.10.י. חברת ההכשרה תספק בקורס ובאימון דו-יומי 2 ארוחות מלאות למאבטח ליום + ארוחת ביניים, הכוללת פירות, מיץ ממותק וסנדוויצ'ים. אחת הארוחות תהייה בשרית, מינימום של 300 גרם בשר, וחמה. המטבח וההגשה יעמדו בכל התקנים והוראות משרד הבריאות. למען הסר ספק, יהיה באחריות הספק להבטיח את אספקת הכלכלה על פי סעיף זה במידה ונבצר מחברת ההכשרה לעשות כן מסיבה כלשהי.
- ח.10.יא. חברת ההכשרה תספק באימון חד יומי, וגם ביום השני לדו יומי ארוחה מלאה + 2 ארוחות ביניים כמפורט בסעיף ח.10.י לעיל. בסוף האימון יחולקו סנדוויצ'ים איכותיים. למען הסר ספק, יהיה באחריות הספק להבטיח את אספקת הכלכלה על פי סעיף זה במידה ונבצר מחברת ההכשרה לעשות כן מסיבה כלשהי.
- ח.10.יב. לחברת ההכשרה יהיו במטווח אחד לפחות מטרות אלקטרוניות ניידות בכמות מספקת לביצוע תרגילים.

מכרז פומבי דו-שלבי מס'
234/2017

- ח.10.ג. לחברת ההכשרה תהייה מערכת ממוחשבת למעקב וניהול ידע מקצועי שיכלול את היסטוריית תוצאות ההכשרה וביצוע הריענונים של כל מאבטח.
- ח.10.ד. לחברת ההכשרה תהייה קיימת מערכת ממוחשבת ומדפסת להנפקת תעודות מאבטח. חברת ההכשרה תספק לכל מאבטח תעודת מאבטח בסיום ההכשרה. למען הסר ספק, באחריות הספק להבטיח כי לכל מאבטח המשובץ לצורך מתן שירותי האבטח תהייה תעודת מאבטח בתוקף, והספק הוא שיישא בעלות הנפקתה.
- ח.10.טו. לחברת ההכשרה תהייה תשתית לינה בה ישוכנו עד 6 מאבטחים לחדר כשכלל מאבטח יהיה לפחות 3 מ"ר למאבטח. בכל החדרים יותקנו מזגנים, חימום וקירור, ומקלחת מים חמים. למען הסר ספק, באחריות הספק להבטיח את הלינה על פי סעיף זה במידה ונבצר מחברת ההכשרה לעשות כן.
- ח.10.טז. חברת ההכשרה תציג בפני קב"ט המחוז בכל תחילת שנה את תכנית האימונים השנתית שתבנה על פי דרישתו, בה יוצג הלו"ז לתוכנית ההכשרה לאימונים השונים.
- ח.10.יז. כלל המאבטחים ואנשי האבטח שיועסקו במסגרת מתן השירותים למשרד העבודה הרווחה והשירותים החברתיים במחוז תל אביב והמרכז, יבצעו קורסי הכשרה ואימונים בבית ספר אחד, **באותו מתקן אימונים**.
- ח.10.יח. הספק יעגן בהסכם שירות את התנאים המופיעים במכרז זה מול חברת ההכשרה ויהיה אחראי על ביצוע האמור.

ח.11. אימון טקטי למתקן

- ח.11.א. התרגיל הטקטי יבוצע על ידי בית הספר להכשרה שיאושר על ידי הקב"ט.
- ח.11.ב. התרגילים יבוצעו לאחר כתיבת תיק תרגיל מפורט על ידי בית הספר להכשרה ואישורו על ידי משטרת ישראל והקב"ט.
- ח.11.ג. בתיק התרגיל תינתן התייחסות מיוחדת לבטיחות ולמספר הסדרנים שיש להעמיד לצורך קיום התרגיל – למען הסר ספק, הספק הוא שיישא בעלות זו (שעות עבודתם של הסדרנים) והוא האחראי להעמיד סדרנים שאינם חלק מאנשי אבטח המועסקים במסגרת מתן השירותים במכרז זה.
- ח.11.ד. חברת ההכשרה המבצעת את התרגיל תספק ציוד לתרגילים טקטיים לפי דרישת קב"ט המחוז. הציוד יכלול לפחות את המרכיבים הבאים: ציוד להפגנות, מדמי מטען, אמצעי תקיפה מגומי, מדמה חגורת נפץ, ערכות סימונישיון כולל נשקים לביום האויב, אמצעים לתרגול פריצה לדלתות.
- ח.11.ה. התרגילים יבוצעו בפירוטכניקה בסיסית, כולל שימוש בכדורי "סימונישיון ח"ק" (כ-1200 כדורים לאימון), חזיזים ואמצעים נוספים.
- ח.11.ו. התרגילים הטקטיים יבוצעו בשילוב מאבטחי המשרדים שנמצאים בגבולות מחוז ת"א והמרכז.

- ח.11.א. התרגילים יבוצעו בחניכה של שני מדריכי ירי מבית הספר להכשרה.
- ח.11.ב. בסיום התרגיל ייעשה סיכום והפקת לקחים- החברה המבצעת תשלח לקב"ט המחוז סיכום מפורט אודות התרגיל והערכה אישית לגבי כל מאבטח בפרק זמן שלא יעלה על עשרה ימים מיום ביצוע התרגיל.
- ח.11.ג. האימון הטקטי יצולם ע"י צלם מקצועי (במצלמת סטילס ווידאו) אשר יערוך תקליטור ובו סיכום מכל תרחיש שבוצע באימון ובנוסף סרטון כללי.
- ח.11.ד. הספק אחראי לספק ארוחה החמה ועמדות קפה בכל סבב תרגילים שיבוצע.
- ח.11.ה. הספק ישלם למאבטחים את שעות ההשתתפות בתרגיל על חשבונו בלבד, כולל הסדרנים אשר ישמשו למערך הבטיחות.
- ח.11.ו. מספר הסדרנים שישמשו לצורך מערך הבטיחות יוגדר על פי דרישת קב"ט המחוז בלבד.
- ח.11.ז. הספק יממן את כלל העלות לתרגילים הטקטיים.

ח.12. ציוד לאימונים

- לצורך ביצוע האימונים הספק יספק על חשבונו לכל אחד מבעלי התפקידים באבטחה את הציוד הבא -
- ח.12.א. תיק קרב מגע אישי ייעודי בצבע שחור עם הדפס לוגו אגף הביטחון בצבע לבן אשר יאושר ע"י המשרד. התיק יכלול את הציוד הבא :
- ח.12.א.1. מגני שוקיים ;
 - ח.12.א.2. מגן אשכים ;
 - ח.12.א.3. מגן שיניים ;
 - ח.12.א.4. מגן ברכיים ;
 - ח.12.א.5. מגני ידיים ;
 - ח.12.א.6. רצועות הגנה לכפפות אגרוף (בנדאגיים) ;
 - ח.12.א.7. כיסוי ראש מבד (ברדס) ;
 - ח.12.א.8. כובע זיהוי ;
 - ח.12.א.9. ספארי לאימונים ;
 - ח.12.א.10. גלילי פלסטר דביק רחב.
- ח.12.ב. הספק מתחייב כי בכל אימון המאבטחים יגיעו עם כל הציוד הדרוש המצוין לעיל.
- יובהר: כל הציוד יהיה חדש ואישי לכל מאבטח, כלומר לא יעבור מאחד לשני.**

ח.13. טקס מצטיינים

- ח.13.א. הספק יקיים טקס מצטיינים מחוזי (לכל אנשי האבטחה בפרויקט) אחת לשנה בשני סבבים וכן יישא בעלויות טקס זה. קיום הטקס בסבבים נועד על מנת לאפשר לכל

מכרז פומבי דו-שלבי מס'
234/2017

- המאבטחים ונותני השירותים להשתתף בטקס, תוך המשך קיום שגרת האבטחה. כל אחד מנותני השירותים מטעם הספק לצורך מכרז זה ישתתף באירוע אחד לפחות.
- נ.13.ב. הטקס ייערך באולם מתאים או מסעדה מותאמת באזור השרון, עם הפרדה מוחלטת של האירוע מלקוחות או אירועים אחרים.
- נ.13.ג. הטקס יכלול פעילות קבוצתית מגבשת למאבטחים או הופעה של אמן אורח.
- נ.13.ד. בין השאר, בטקס יידונו נושאי אבטחה מקצועיים שונים.
- נ.13.ה. במהלך הטקס תוגש ארוחת ערב בשרית חגיגית שתוגש באמצעות קייטרינג או מסעדה כשרים, הכוללת שני סוגי מנות עיקריות ושלושה סוגים של תוספות חמות לפחות, וכן כיבוד ושתייה לאורך כל הערב.
- נ.13.ו. הספק יהיה אחראי לאמצעי הקרנה והגברה.
- נ.13.ז. במהלך הטקס יוכרזו עובדים מצטיינים אשר יזכו למענק על פי הוראת התכ"מ העדכנית בעניין זה. מובהר כי המשרד ישלם את מענק ההצטיינות "גב אל גב". יתר ההוצאות הנוגעות לסעיף זה יחולו כולן על הספק.
- נ.13.ח. כמו כן יספק הספק שי מטעמו למספר עובדים בעלות כוללת של 1,000 ₪ בכל אחד מסבבי הטקסים עבור כל מקבלי השי יחד, כשי עידוד לעובדים במקרים של נסיבות אישיות מיוחדות, שירות מילואים, שמחות משפחתיות וכיו"ב.
- נ.13.ט. כמו כן יספק הספק תעודות ממוסגרות לעובדים המצטיינים.
- נ.13.י. העובדים המצטיינים ומקבלי שי העידוד ייבחרו על ידי ועדת איתור משותפת למשרד ולספק המתבססת בין השאר על חוות דעת תפקודיות והערכת עובד שיתבצעו עבור כלל המאבטחים בפרויקט.
- נ.13.יא. מובהר כי התכנית לקיום הטקס ותאריכי קיומו יובאו לאישור המשרד מראש.

ט. תרגול ובקרה למערכי אבטחה ולצוותי הכוננות

- ט.1. כללי
- ט.1.א. מטרה הגדרה של דרכי ההכשרה, תרגול והדרכה עבור מאבטחי מערך הביטחון וצוותי הכוננות במשרד העבודה הרווחה והשירותים החברתיים, מתוך כוונה ליצור אחידות ידע, העלאת רמת הביטחון ויכולת התגובה לחירום של כלל מערכי החירום הכוננות והאבטחה במשרד העבודה הרווחה והשירותים החברתיים.
- ט.1.ב. האחריות הכוללת על הוצאה לפועל הינה על הספק כפי המוגדר בנספח זה.
- ט.1.ג. הספק יישא בעלויות ובהוצאות של כלל הפעילויות המופיעות בנספח זה. כלל העלויות בנספח זה הינן על חשבון הספק.
- ט.1.ד. שעות ההכשרה המקצועית לא יחשבו כשעות מתן שירותים והשירות לא ישלם עבורן תשלום כלשהוא. מבלי לגרוע מן האמור ולמען הסר ספק, מובהר בזאת כי כל שעות ההכשרה המקצועית, יחשבו עבור אנשי האבטחה המועסקים על ידי הספק כשעות

מכרז פומבי דו-שלבי מס'
234/2017

עבודה לכל דבר ועניין. מבלי לגרוע מכלליות האמור, מובהר כי הספק ישלם לכל אנשי האבטחה עבור שעות הכשרה מקצועית וריענון, שכר וכן כל תנאי השכר, בהתאם לכל הוראות כל דין והסכם החל על העסקתם ובכלל זה - ומבלי לגרוע מכלליות האמור – הספק ישלם לאנשי האבטחה את הוצאות הנסיעה לצורך הגעתם להכשרה המקצועית, בהתאם להוראות צו ההרחבה בדבר השתתפות המעביד בהוצאות נסיעה. הספק יפרט בסעיף נפרד בתלושי השכר של המאבטחים את התשלום עבור שעות הכשרה מקצועית וכן תשלום מלא עבור הוצאות נסיעה להכשרה המקצועית, כאמור.

ט.2. הדרכות והכשרות ייעודיות

ט.2.א. הספק יהיה אחראי על הוצאה לפועל של פעילות הכשרה למערך האבטחה ולצוותי הכוננות שאינן חלק מההכשרות בתו התקן של חטיבת האבטחה במשטרת ישראל ואינם קורס או אימון ריענון.

ט.2.ב. מטרת הפעילות תהיה העלאת הרמה המקצועית והמתח המבצעי של מאבטחי מערך הכוננות והביטחון במשרד העבודה הרווחה והשירותים החברתיים בהלימה למאפיינים ולצרכים הייחודיים של המשרד.

ט.2.ג. לצורך ביצוע פעילות זו הספק יתקשר חוזית עם חברת הדרכה שאינה בית הספר לאבטחה.

ט.2.ד. הספק יגיש את חברת ההדרכה לאישור מראש של הממונה. הבקשה תכלול את הפרטים הבאים: ניסיון בפעילות במשך 3 שנים לפחות אל מול משרדי ממשלה או גופים ציבוריים אחרים בפעילות דומה, הרכב המדריכים ומקצועיותם, הסמכותיהם וניסיונם. בתהליך האישור יכול הממונה לדרוש כל מסמך, קיום ראיון עם ממונה בחברה, צפייה של הממונה בהדרכה ו/או תרגיל, כל אמצעי או תהליך אחר לצורך ביסוס החלטתו לאשר או לדחות את החברה.

ט.2.ה. הסכם הספק עם החברה יכלול את התנאים הבאים:

ט.2.ה.1. הגדרה מדויקת של היקף הפעילות שתבוצע וגבולות האחריות לביצוע.

ט.2.ה.2. אישור על קיום ביטוח הכשרות, הדרכות ותרגולים כולל ביטוח צד ג', נזק תוצאתי, אחריות מקצועית וכל היבט ביטוחי אחר הנדרש על פי הנחיות שירות המדינה, משרד האוצר הממונה על הביטחון או כל גורם מוסמך אחר.

ט.2.ה.3. אישור חברת ההדרכה ע"י משטרת ישראל.

ט.2.ה.4. הגדרת תפוקות ההדרכה.

ט.2.ה.5. כלל הפעילות המופרטת בפרק זה תבוצע על פי תכנון שנתי לכל מערך האבטחה המחוזי במשרד העבודה הרווחה והשירותים החברתיים על פי קביעת הממונה, הגדרת הדיווח ותצורת כלי הדיווח כפי שיקבע בחוזה זה.

מכרז פומבי דו-שלבי מס'
234/2017

- ט.2.ה.6. בעלי המקצוע אשר יעבירו את התכנים/ההדרכות יאושרו מראש ע"י הממונה.
- ט.2.ה.7. באחריות חברת ההדרכה העברת דוח סיכום מודפס המפרט את תכני היום, כשלים בביצוע יום ההדרכה, חוות דעת על כל מאבטח בנפרד באופן פרטני תוך מתן ציונים לפי התכנים שנקבעו וכן הצפת נכשלים באימון/התרגיל. יימסר לאגף הביטחון עד 24 שעות מתום התרגיל או ביום ראשון הקרוב שלאחריו (במידה ומדובר בשישי או ערב חג).
- ט.2.ה.8. לו"ז, תכנים, והדרכות ופעילויות יאושרו מראש ע"י הממונה ע"פ שיקול דעתו ובהתאם להנחיות.
- ט.2.ה.9. בסמכות הממונה לשנות ולהתאים את כלל הפעילות המפורטת בנספח זה ומועדה על פי הצרכים העולים משגרת העבודה, התכנית השנתית והנחיות משטרת ישראל מעת לעת. כמו כן בסמכותו לשנות את היקף השעות הנדרש.
- ט.2.ה.10. הממונה יאשר מראש את מקום ביצוע כלל הפעילות המפורטת בפרק זה.
- ט.2.ה.11. החברה המבצעת מחויבת לעמוד ביעדי היקף הפעילות על פי התוכנית השנתית ויעדי הרבעונים.
- ט.2.ה.12. הממונה רשאי לשנות מעת לעת את יעדי התרגילים, היקפם ומועדיהם על פי צרכים מבצעיים ועל פי שיקול דעתו המקצועי.
- ט.2.ה.13. פורמט דוח הסיכום יאושר מראש על ידי הממונה.
- ט.2.ה.14. הפעילויות יבוצעו בהתאם להנחיות נוהל ביצוע תרגילים במתקן מונחה משטרה של חטיבת האבטחה במשטרת ישראל (90.028.114).
- ט.2.ה.15. הספק יממן עלויות תרגילי אבטחה כולל צילום מקצועי לכל אורך התרגיל במתקני המשרד.
- ט.2.ה.16. לאחר התרגיל מתבצעת פגישה עם החברה המבצעת, בה מוצג סרט ערוך הכולל בתוכו לקחי התרגיל ומסקנות כלפי אדם או נהלים, לכל מתקן יתבצעו 2 תרגילים בשנה לפי תכנית שתוגש לקב"ט מראש.
- ט.2.ה.17. הספק יציע לפחות 3 אתרים ראויים חיצוניים לבחירת הממונה עם תנאים הולמים לביצוע ימי העיון ועל חשבונו. (אולם כנסים או בית מלון).
- ט.3. הגדרת בעלי תפקידים
- ט.3.א. חברת ההדרכה תמנה עובד מטעמה שיאושר ע"י הממונה. אחראי על ריכוז כלל פעילויות ההדרכה אל מול הממונה, אחראי על ההוצאה לפועל של הפעילות, על תכנון הפעילות והדיווח לממונה או מי מטעמו כפי שיקבע, רכז הפעילות יהיה זמין ונגיש בכל עת לממונה בכל עניין הקשור לפעילות ההדרכה באגף הביטחון.
- ט.3.ב. מדריכים מקצועיים לתחומים השונים כולל דרישות סף כפי שנקבע בחוזה זה או

כאמור בחוק או תקנה או צו אחר של רשות מוסמכת לעניין זה.

ט.4. חברת ההדרכה תספק במהלך כל שנת התקשרות את הפעילויות הבאות:

כמות	תיאור פעילות
10	תרגיל טקטי (4 משרדים, 6 מתקן חיצוני)
100	תרגילי ערנות
10	תרגילי ערנות מורחבים
7	סדנאות למניעת אלימות
2	ימי גיבוש למאבטחים
6	ימי הכשרה צוותי כוננות במשרד
7	ימי הכשרה לצוותי כוננות במתקן חיצוני
1	תרגיל חירום רחב היקף
20	תרגילי חירום מקומיים
1	יום עיון מקצועי לבעלי תפקיד מטעם הספק וחברות ההדרכה
1	יום עיון וגיבוש שנתי לרכזים ואגף הביטחון

ט.5. הגדרת מרכיבי הפעילות

ט.5.א. תרגילים טקטיים

במהלך השנה חברת ההדרכה תבצע 10 תרגילים טקטיים (בכל אימון ישתתפו עד 24 משתתפים) בהתאם לקביעת הממונה.
 התרגילים יחולקו לשני סוגים ויתבצעו ע"פ המפרט הבא:

ט.5.א.1. 6 תרגילים טקטיים במתקן חיצוני אשר יכללו לחימה דו צדדית מלווים

בפירוטכניקה ושימוש בח"ק וכדורי צבע לפי המפרט הבא:

ט.5.א.1.א. 8 שעות ברוטו של אימון לחימה דו צדדי.

ט.5.א.1.ב. תרחישי איום לפי איומי הייחוס העדכניים של משטרת ישראל

חטיבת האבטחה הרלוונטיים למשרד.

ט.5.א.1.ג. 3 שעות אימון קרב מגע הכוללים התמודדות עם אירועי קיצון

בתחום הסד"צ ופח"ע בטווח קצר.

ט.5.א.1.ד. הרצאה בתחום נהלי האבטחה וסמכויות בשילוב תקציר

וניתוח אירועים חריגים בתחום משרד העבודה הרווחה והשירותים החברתיים.

ט.5.א.1.ה. האימון יבוצע תחת אחריות בית ספר לאבטחה מונחה משטרה

על ידי מדריכים מקצועיים בתחומם בעלי אישור בתוקף מטעם חטיבת האבטחה במשטרת ישראל בתחומים הנדרשים.

ט.5.א.1.ו. באחריות הספק ארוחת בוקר, ארוחת צהריים, כיבוד קל

מתוק/מלוח ושתייה חמה/קרה לאורך כל האימון תוך התחשבות בצמחונים, טבעונים וכשרויות מיוחדות.

מכרז פומבי דו-שלבי מס'
234/2017

ט.5.א.1.ה. התרגילים יבוצעו בפירוטכניקה בסיסית, כולל שימוש בכדורי "סימונישיין ח"ק" (כ-1200 כדורים לאימון), חזיזים ואמצעים נוספים.

ט.5.א.1.ח. האימון הטקטי יצולם ע"י צלם מקצועי (במצלמת סטילס ווידאו) אשר יערוך תקליטור ובו סיכום מכל תרחיש שבוצע באימון ובנוסף סרטון כללי

ט.5.א.1.ט. חברת ההכשרה המבצעת את התרגיל תספק ציוד לתרגילים טקטיים לפי דרישת קב"ט המחוז. הציוד יכלול לפחות את המרכיבים הבאים: ציוד להפגנות, מדמי מטען, אמצעי תקיפה מגומי, מדמה חגורת נפץ, ערכות סימונישיין כולל נשקים לביום האויב, אמצעים לתרגול פריצה לדלתות.

ט.5.א.2. 4 תרגילים טקטיים משרד הרווחה ע"פ המפרט הבא:

ט.5.א.2.א. האימון יהיה בין שש שעות ברוטו לפחות.

ט.5.א.2.ב. כל תרחיש ייכלול אימון בתחום הבידוק כולל שימוש במגנומטר ובידוק ידני ובהמשכו תרחיש לחימה במתארי האיום השונים כפי שנקבע על ידי חטיבת האבטחה של משטרת ישראל בתרחישי האיום השונים הרלוונטיים למשרד הן בתחום הסד"צ והן בתחום הפח"ע.

ט.5.א.2.ג. התרגילים יבוצעו במתקני המשרד באזורים השונים על פי קביעת הממונה.

ט.5.א.2.ד. את האימון יבצעו מדריכי בידוק ולחימה מאושרי תו תקן חטיבת האבטחה במשטרת ישראל או שירות הביטחון הכללי בעלי ניסיון בביצוע הכשרות זהות בשלוש שנים האחרונות בגופים ציבוריים, ביטחוניים או ממלכתיים אחרים.

ט.5.א.2.ה. מטרת התרגילים ביצוע תרחישי בידוק ולחימה בעלי מאפיינים זהים לפעילות במתקני המשרד.

ט.5.א.2.ו. התרגילים יבוצעו בפירוטכניקה בסיסית, כולל שימוש בכדורי "סימונישיין ח"ק" (כ-1200 כדורים לאימון), חזיזים ואמצעים נוספים.

ט.5.א.2.ז. האימון הטקטי יצולם ע"י צלם מקצועי (במצלמת סטילס ווידאו) אשר יערוך תקליטור ובו סיכום מכל תרחיש שבוצע באימון ובנוסף סרטון כללי.

ט.5.א.2.ח. חברת ההכשרה המבצעת את התרגיל תספק ציוד לתרגילים טקטיים לפי דרישת קב"ט המחוז. הציוד יכלול לפחות את

מכרז פומבי דו-שלבי מס'
234/2017

המרכיבים הבאים : ציוד להפגנות, מדמי מטען, אמצעי תקיפה מגומי, מדמה חגורת נפץ, ערכות סימיונישיין כולל נשקים לביום האויב, אמצעים לתרגול פריצה לדלתות.
ט.2.א.5. באחריות הספק ארוחת בוקר, ארוחת צהריים, כיבוד קל מתוק/מלוח ושתייה חמה/קרה לאורך כל האימון תוך התחשבות בצמחונים, טבעונים וכשרויות מיוחדות.

ט.5.ב. תרגילי ערנות

במהלך השנה חברת ההדרכה תבצע 100 תרגילים מסוג זה בכלל המתקנים ובהתאם לקביעת הממונה, ע"פ המפרט הבא :

- ט.5.ב.1. משך התרגיל יהיה לפחות 60 דקות.
- ט.5.ב.2. כל תרגיל יתחיל בצילום נסתר מהשטח החיצוני, צילום הליך הבידוק הביטחוני, צילום פעולות אבטחה חיצוניות.
- ט.5.ב.3. בהמשך התרגיל תבוצע כניסה מצולמת המתורגלת דרך עמדת הבידוק של המאבטח שתבחן את מקצועיותו, תפקודו וערנותו של המאבטח.
- ט.5.ב.4. במידה והצוות המתרגל יאתר כניסה לא מפקחת, תבוצע כניסה מצולמת דרך הפתח הלא מפקח בהמשך התרגיל.
- ט.5.ב.5. בסיום התרגיל יבוצע סיכום עם צוות האבטחה ומנהל שיכיל ניתוח מהלך התרגיל, חזקות/חולשות והמלצות מקצועיות לשיפור ושימור היכולת שנבדקה.
- ט.5.ב.6. התרגיל יבוצע על ידי בקר בטיחות וכן מתרגל שיעמדו בדרישות נוהל המשטרה (90.028.114).
- ט.5.ב.7. מטרת התרגיל בדיקה סמויה של מערך האבטחה במטרה לאבחן את מידת הערנות של מאבטחי המערך, מקצועיות הבידוק, נראות והרתעה, היכרות המאבטחים עם נהלי אגף הביטחון במשרד העבודה הרווחה והשירותים החברתיים ומשטרת ישראל חטיבת האבטחה, היכרות המאבטחים עם סמכויותיהם, תקינות של ציוד האבטחה האישי והמתקני, שמירת כשירות המאבטח ותוקפן של הסמכותיו, שמירת מתח מבצעי.
- ט.5.ב.8. התרגיל יצולם על ידי המתרגל במצלמה מוסוות אחת וכן במקביל על ידי בקר הבטיחות באופן אשר לא יחשוף באופן מוקדם את קיום התרגיל.
- ט.5.ב.9. סרטון ערוך של התרגיל יימסר ליחידת ביטחון עד 72 שעות מתום התרגיל. משך הסרטון יהיה עד 5 דקות ולא פחות משתי דקות.
- ט.5.ב.10. הסרטון ייערך ע"י איש מקצוע ופורמט ההגשה יאושר ע"י הממונה.

ט.5.ג. תרגיל ערנות מורחב

מכרז פומבי דו-שלבי מס'
234/2017

במהלך השנה חברת ההדרכה תבצע 10 תרגילים מסוג זה בלשכות בהם קיים צוות אבטחה מורחב ובהתאם לקביעת הממונה, ע"פ המפרט הבא :

- 1.ג.5.ט. משך התרגיל 5 שעות.
- 2.ג.5.ט. צילום סביבת המתקן כשעה לפני פתיחתו, הצילום יכיל צילום פתחים.
- 3.ג.5.ט. לבדיקת התכנות פריצה למתקן, צילום סיבת המתקן לאיתור נקודות תורפה ואיומים אחרים.
- 4.ג.5.ט. הטמנת חפץ תמים ברמת חשד נמוכה בגזרת הסריקה של המאבטח לבדיקת ערנות המאבטח בנוגע להימצאותם של חפצים חשודים בגזרתו.
- 5.ג.5.ט. צילום הגעת המאבטח/ים ללשכה ותהליך הכניסה למשמרת כולל סריקות לאיתור סני"ח, איתור חריגים.
- 6.ג.5.ט. בהמשך התרגיל תבוצע כניסה מצולמת למתקן המתורגלת דרך עמדת הבידוק של המאבטח שתבחן את מקצועיותו, תפקודו וערנותו של המאבטח.
- 7.ג.5.ט. במידה והצוות המתרגל יאתר כניסה לא מפקחת תבוצע כניסה מצולמת דרך הפתח הלא מפקח בהמשך התרגיל.
- 8.ג.5.ט. התרגיל יבוצע ע"י בקר בטיחות ומתרגל. בקר בטיחות הינו מדריך מאושר תו תקן במקצוע לחימה, סמכויות, מדריך נהלים או בעל תעודה בתוקף של מנהל ביטחון מאושר חטיבת האבטחה במשטרת ישראל. מתרגל הינו ללא עבר פלילי, סיים בהצלחה שירות מלא בצה"ל או אחת מיחידות הביטחון או בעל ניסיון בתחום האבטחה החל ממאבטח ברמת מוסמך (קורס 6 ימים) ומעלה העובד באופן פעיל במערך אבטחה.
- 9.ג.5.ט. בסיום התרגיל יבוצע סיכום עם צוות האבטחה ומנהל שיכיל ניתוח מהלך התרגיל, חזקות/חולשות והמלצות מקצועיות לשיפור ושימור היכולת שנבדקה.
- 10.ג.5.ט. סרטון ערוך של התרגיל יימסר ליחידת ביטחון עד 72 שעות מתום התרגיל.
- 11.ג.5.ט. משך הסרטון יהיה עד 5 דקות ולא פחות משתי דקות.
- 12.ג.5.ט. הסרטון ייערך ע"י איש מקצוע ופורמט ההגשה יאושר ע"י הממונה.

ט.5.ד. סדנא למניעת אלימות

במהלך השנה חברת ההדרכה תקיים 7 סדנאות למניעת אלימות, (בכל סדנא ישתתפו עד 24 משתתפים) בהתאם לקביעת ואישור הממונה, הסדנאות יתקיימו ע"פ המפרט הבא :

- 1.ד.5.ט. משך הסדנא עד 7 שעות.
- 2.ד.5.ט. הסדנא תתבצע ע"י הדרכת פסיכולוג מומחה בתחום או מדריך מומחה אחר בתחום על פי אישור מראש של הממונה, אשר יהיה רשאי לדרוש

עריכת שינויים והתאמות בתכנים המועברים.

- ט.ד.5.3. מטרת הסדנה היא הקניית ידע וכלים להתמודדות עם מצבי אלימות.
- ט.ד.5.4. באחריות הספק אספקת ארוחת צהריים בכריך עם מנה בשרית חמה, 3 סוגים ע"פ דרישת הממונה, סלטים וכן כיבוד קל מתוק/מלוח ושתייה חמה/קרה לאורך כל הסדנה לכלל המשתתפים. הספק יתחשב בצמחונים, טבעונים וכן בכשרויות מיוחדות.
- ט.ד.5.5. הסדנאות יתקיימו במתקן חיצוני כפי שפורט או במתקן המשרד לפי בחירת הממונה.

ט.ה.5. ימי גיבוש למאבטחים

אחת לשנה תערוך חברת ההדרכה יום גיבוש לכל המאבטחים על חשבון הספק ובהתאם לקביעת הממונה. יום הגיבוש יחולק ע"פ 2 אזורים ויתקיים בשני סבבים, ימי הגיבוש יתקיימו ע"פ המפרט הבא:

- ט.ה.5.1. הפעילות תיערך כ-8 שעות.
- ט.ה.5.2. חברת ההדרכה תפיק יום גיבוש זה באמצעות חברת הפקות עם ניסיון בתחום אשר תאושר מראש ע"י הממונה.
- ט.ה.5.3. יום הגיבוש יכלול 2 סוגי פעילויות לכל משתתף. הפעילויות יאופיינו כאקטיביות, מגבשות ומעשירות. הספק יודא שהמפעיל הינו מורשה לביצוע הפעילות הנבחרת במידה ונדרש על פי חוק או תקנה אחרת וכן מבוטח כנגד כל פגיעה או נזק לגוף או לרכוש.
- ט.ה.5.4. ככלל כל פעילות העשרה וגיבוש תאושר לפחות חודש ימים מראש לפני הפעילות.
- ט.ה.5.5. באחריות הספק ארוחת הבוקר תכלול שתייה חמה, קרה, 3 סוגי כריכים, מגוון סוגי סלטים ומגוון מאפים. ארוחת הצהריים תכלול 3 סוגי בשרים שונים, מנת דג, 5 סוגי תוספות, 5 סוגי סלטים, מגוון לחמים, שתייה חמה קרה על שלל סוגיה, 3 סוגי קינוחים, כמו כן יינתן פתרון לצמחונים, טבעונים וכשרויות מיוחדות ע"פ דיווח מראש של הספק. הארוחות יהיו ללא הגבלה וחוסרים. יינתן כיבוד במשך כל היום, לרבות שתייה חמה וקרה.
- ט.ה.5.6. הספק יארגן הסעות לעובדיו ליום הגיבוש או יחזיר לעובדיו את עלות הנסיעה.
- ט.ה.5.7. בימי הגיבוש ישתתפו – אגף הביטחון, רכזי אבטחה, מנהלי סניפים חברת האבטחה, מאבטחים.
- ט.ה.5.8. על הספק לספק צלם מקצועי לתיעוד באמצעי סטילס של כל האירוע, עבור כל אירוע יופק אלבום תמונות דיגיטלי תוך 7 ימים שיאושר ע"י הממונה.

ט.ו.1.

ימי הכשרה מקצועיים לצוותי כוננות

במהלך השנה חברת ההדרכה תבצע 13 ימי עיון מקצועיים לצוותי כוננות (בכל יום הכשרה ישתתפו עד 25 משתתפים) ובהתאם לקביעת ואישור הממונה. ימי העיון יחולקו לשני סוגים ויתבצעו ע"פ המפרט הבא:

ט.ו.1.1.

7 ימי עיון יתקיימו במתקן חיצוני כגון אולם כנסים/מלון יתקיימו ע"פ

המפרט הבא:

- ט.ו.1.1.א. משך יום העיון ייערך 9 שעות ברוטו.
- ט.ו.1.1.ב. התכנים המקצועיים אשר יועברו ביום העיון יבחרו על ידי הממונה במהלך תהליך קביעת ימי העיון בתוכנית העבודה בכל שנת עבודה קלנדרית.
- ט.ו.1.1.ג. באחריות חברת ההדרכה איתור בעלי מקצוע מתאימים להעברת התכנים שנקבעו. בעלי המקצוע יאושרו מראש על ידי הממונה.
- ט.ו.1.1.ד. מטרת יום העיון היא הכשרה והעשרת צוותי הכוננות במשרד העבודה הרווחה והשירותים החברתיים בניהול אירועי חירום ומשברים ובפיתוח מודעות ומיומנויות בתחום החירום והביטחון.
- ט.ו.1.1.ה. באחריות הספק במהלך יום העיון יינתנו ארוחת בוקר וארוחת צהריים כשרות למשתתפים על חשבון הספק ארוחת הבוקר תכלול שתייה חמה, קרה, 3 סוגי כריכים, מגוון סוגי סלטים ומגוון מאפים. ארוחת הצהריים תכלול 3 סוגי בשרים שונים, מנת דג, 5 סוגי תוספות, 5 סוגי סלטים, מגוון לחמים, שתייה חמה קרה על שלל סוגיה, 3 סוגי קינוחים, כמו כן יינתן פתרון לצמחונים, טבעונים וכשרויות מיוחדות ע"פ דיווח מראש של הספק. הארוחות יהיו ללא הגבלה וחוסרים. יינתן כיבוד במשך כל היום, לרבות שתייה חמה וקרה.
- ט.ו.1.1.ו. על חברת ההדרכה להקצות חלון זמן עבור נציג אגף הביטחון להעברת תכני האגף על פי קביעת הממונה, כולל הקצאת כל המשאבים הנדרשים להצגה זו.
- ט.ו.1.1.ז. באחריות חברת ההדרכה הקצאת כל האמצעים הנדרשים לניהול התקין של יום העיון כולל אמצעי הגברה והקרנה, עיצוב מצגות מקצועיות ועוד.
- ט.ו.1.1.ח. באחריות הספק מקום חניה צמוד למקום ההדרכה ללא עלות

מכרז פומבי דו-שלבי מס'
234/2017

לכל משתתפי יום העיון.

ט.1.1.5.1. על חברת ההדרכה להוציא דוח סיכום על ביצוע יום העיון כולל פרטי המשתתפים, תכנים מקצועיים שהועברו וכל תוכן אחר שיקבע הממונה.

ט.2.1.5.2. 6 ימי עיון ע"פ המפרט הבא:

- ט.2.1.5.2.א. משך יום ההכשרה ייערך 9 שעות ברוטו.
- ט.2.1.5.2.ב. כשעה הדרכת מומחה תוכן בנוגע לחובות צוות כוננות בזמן אירוע חירום כולל: טיפול בחפץ חשוד, נוהל ביצוע סריקות, פינוי וחילוץ קומה טיפוסית, מאפייני בטיחות בתחום הלשכות ואירועי חירום, חבירה עם כוחות הביטחון, הפעלת כלים מארגז הביטחון, הצגת סרטון תרגיל חירום בלשכה וניתוחו.
- ט.2.1.5.2.ג. כשעה הרצאת מלש"ח (מדריך לשעת חירום) מטעם המחוז הטריטוריאלי של פיקוד העורף בתחום התגוננות אזרחית או מדריך מקצועי אחר מומחה תוכן על פי אישור מראש של הממונה, כולל התכנים הבאים: הכרת פיקוד העורף, האיום וסוגיו, המיגון האישי: הכרות עם מערכות המגן הקיימת (שמרטף, ברדס, ערכת מגן לנוער, למבוגר + ערכות מיוחדות למבוגרים), המיגון הקולקטיבי: הסבר על המרחב המוגן, תרגול חבישת ערכת מגן למבוגר, סרטון הדרכה בנושא, אופן חבישת מסיכות + המרחבים המוגנים.
- ט.2.1.5.2.ד. כשלוש שעות הרצאת כיבוי אש שתבוצע על ידי מדריך מוסמך מטעם רשות הכבאות והצלה הארצית, משרד הכלכלה או כל גורם מוסמך אחר שהדרכתו מוכרת כהדרכה שנתית בתום הכיבוי המוכרת לצורך אישור כב"א למתקן בו העובד פעיל.
- ט.2.1.5.2.ה. שלוש שעות הרצאת עזרה ראשונה שתועבר על ידי מדריך מוסמך שתכלול את התכנים הבאים:
- ט.2.1.5.2.ה.1. החיאה;
 - ט.2.1.5.2.ה.2. טראומה;
 - ט.2.1.5.2.ה.3. שטפי דם וחבישות;
 - ט.2.1.5.2.ה.4. מצבי הלם ואיבוד הכרה;
 - ט.2.1.5.2.ה.5. טיפול בנפגעי שאיפת עשן וכוויות.
- ט.2.1.5.2.ו. מטרת יום ההכשרה היא העברת כלל התכנים המקצועיים וההסמכות בתחום החירום, כיבוי אש או כל תוכן אחר כפי הנדרש בתקנות התגוננות אזרחית, הנחיות פיקוד העורף או

מכרז פומבי דו-שלבי מס'
234/2017

רשות החירום הלאומית.

- ט.2.1.5.1. באחריות הספק אספקת ארוחה חמה בשרית כולל 3 מנות בשריות, 5 תוספות חמות, 5 סוגי סלטים וקינוח מתוק בכשרות וכן כיבוד קל מתוק/מלוח ושתייה חמה/קרה על סוגיה לאורך כל יום העיון לכלל המשתתפים. הספק יתחשב בצמחונים, טבעונים וכן בכשרויות מיוחדות.
- ט.2.1.5.2. באחריות חברת ההדרכה הקצאת כל האמצעים הנדרשים לניהול התקין של יום העיון כולל אמצעי הגברה והקרנה, עיצוב מצגות מקצועיות ועוד.
- ט.2.1.5.3. על הספק לדאוג לסידורי חניה מתאימים וללא עלות עבור משתתפי יום העיון.
- ט.2.1.5.4. על חברת ההדרכה להוציא דוח סיכום על ביצוע יום העיון כולל פרטי המשתתפים, תכנים מקצועיים שהועברו וכל תוכן אחר שיקבע הממונה.

ט.5.1. תרגיל חירום רחב היקף

- במהלך שנת הפעילות הקלנדרית חברת ההדרכה תבצע תרגיל חירום רחב היקף לכלל העובדים בלשכה בהתאם לקביעת ואישור הממונה, ע"פ המפרט הבא:
- ט.5.1.1. משך התרגיל עד 6 שעות
- ט.5.1.2. חברת ההדרכה תבצע הדרכת חירום לעובדי ומאבטחי הלשכה כהכנה לקראת התרגיל בין חודש לשבוע לפני יום התרגיל ובה יועברו כל התכנים הרלוונטיים לתרחישים שנבחרו בתרגיל ואושרו על ידי הגורם המוסמך, ההדרכה תהיה למשך עד 3 שעות בלשכה בה יבוצע התרגיל בניהולו של מנהל התרגיל.
- ט.5.1.3. ההדרכה תבוצע על ידי בעלי מקצוע בתחומים שנבחרו שיאושרו מראש על ידי הממונה. במידה ונדרש לתחום ידע מסוים ביום ההדרכה הסמכה או אישור של גוף רשמי בתחום זה באחריות חברת ההדרכה להציג את האישור הנדרש בפני הממונה.
- ט.5.1.4. חברת ההדרכה תמנה מנהל תרגיל קבוע שיפעל ישירות אל מול נציג אגף הביטחון בתכנון ויישום תרגילי החירום וכן בכל תהליכי האישור, מנהל התרגיל יהיה בעל ניסיון של לפחות 3 שנים בניהול והפקת תרגילי חירום בהיקף דומה בגופים ציבוריים. מנהל התרגיל יהיה בוגר אחד מכוחות החירום משטרת ישראל (שימש בתפקיד חירום או אג"מ), פקע"ר, כב"א (אג"מ) בתפקידי קצונה וניהול.
- ט.5.1.5. מנהלת התרגיל תורכב ממנהל תרגיל, בקר בטיחות, מדריך לחימה מאושר

מכרז פומבי דו-שלבי מס'
234/2017

- תו תקן חטיבת האבטחה במשטרת ישראל ברמת מאבטחי המתקן.
- 6.5.5.ט. החברה לא תהיה פטורה מאחריות במידה ויכולה הייתה לדעת באופן סביר עקב תחום עיסוקה המקצועי וניסיונה בביצוע פעילות מסוג זה בעבר. במידה ולא דאגה מראש להסדרת אישור או הסמכה כאמור במידה ואילו נדרשו לביצוע ההכשרה.
- 7.5.5.ט. באחריות חברת ההדרכה תכנון, תיאום, אישור וביצוע תרגיל חירום רחב היקף בהשתתפות כוחות החירום משטרת ישראל היחידה הטריטוריאלית, כיבוי אש היחידה הטריטוריאלית ומד"א (או כל כוח רפואי אחר).
- 8.5.5.ט. התרגיל יערך לכלל העובדים בלשכה, במהלכו יפוננו כל העובדים והמבקרים.
- 9.5.5.ט. מטרת התרגיל: העלאת הרמה המבצעית של צוות הכוננות, בחינת מערך האבטחה, בדיקת התנהגות עובדים באירועי חירום שונים, בדיקת זמן פינוי הלשכה, בדיקת מערכת הכריזה, התנסות בטיפול במצבי חירום בהיקף רחב בתוך הבניין, חבירה יעילה עם כוחות העזר ועוד, שילוב ושיתוף פעולה מערך האבטחה וכיתת הכוננות, איתור כשלים ברמה הטכנית במערכות האבטחה החירום בלשכה, היכרות של כוחות החירום המקומיים עם הלשכה המתורגלת, מנהליה ועובדיה.
- 10.5.5.ט. בתרגיל יופעלו אירועי חירום על פי הנחיית הממונה בהתחשב בתרחישי האיום כפי שנמסרו בתחילת שנת העבודה על ידי ארגוני החירום לממונה ומאפייני הלשכה המתורגלת על פי אזור טריטוריאלי ומאפיינים אחרים. תיק התרגיל הטריטוריאלי שיאושר על ידי הגורמים המוסמכים הרשמיים יכיל את אירועי החירום והתרחישים שנבחרו.
- 11.5.5.ט. באחריות החברה המבצעת הפעלת אמצעי הדמיה ותרגול ככל שיידרש על ידי הממונה, משטרת ישראל או כל גורם מוסמך אחר כולל כל האישורים הנדרשים לכך מכל גוף או גורם מוסמך וכן כל אמצעי הבטיחות הנלווים להפעלה הנדרשת.
- 12.5.5.ט. הספק יספק 5 נפגמים לכל אורך התרגיל.
- 13.5.5.ט. הספק יספק מאבטחים לאבטחת אמת במהלך התרגיל.
- 14.5.5.ט. כל תרגיל יצולם על ידי בעל מקצוע בתחום ויופק סרט מקצועי המנתח את התרגיל ברמה המקצועית עד אורך זמן של 10 דקות וסרט תדמית עד שתי דקות שישלב תמונות סטילס של כוחות החירום, עובדי הלשכה ונציגי אגף הביטחון בתרגיל. הסרטים יועברו לאגף הביטחון עד 5 ימים מיום התרגיל שני עותקים מכל סרט על תקליטור או כונן זיכרון נייד בפורמט היכול לפעול במחשבי משרד העבודה הרווחה והשירותים החברתיים.

מכרז פומבי דו-שלבי מס'
234/2017

ט.5.ז.15. באחריות החברה המבצעת הפקת סיכום לתרגיל על פי הנחיות הממונה שיכיל סיכום התרגיל, סיכום דברי כוחות החירום, כשלים וחזקות שאותרו במהלך התרגיל כולל ברמה הטכנית ופרטי המשתתפים. הדוח יוגש עד שני ימי עבודה מתום התרגיל.

ט.5.ז.16. באחריות הספק אספקת ארוחה אחת חמה בשרית כולל 3 מנות בשריות, 5 תוספות חמות, 5 סוגי סלטים וקינוח מתוק בכשרות וכן כיבוד קל מתוק/מלוח ושתייה חמה/קרה לאורך כל התרגיל לכלל המשתתפים. הספק יתחשב בצמחונים, טבעונים וכן בכשרויות מיוחדות. במהלך ההדרכה המקדימה לתרגיל ידאג הספק לספק על חשבונו כיבוד קל מלוח/מתוק ושתייה חמה/קרה לאורך כל ההדרכה.

ט.5.ח. תרגילי חירום מקומיים

במהלך השנה חברת ההדרכה תבצע 20 תרגילי חירום מקומיים לכלל העובדים בהתאם לקביעת ואישור הממונה, ע"פ המפרט הבא:

ט.5.ח.1. משך התרגיל עד 3 שעות, תרגיל הכולל בתוכו הדרכה בת שעה אחת ובסיומה ביצוע תרגיל בן תרחיש אחד הכולל בתוכו מרכיב של פינוי הלשכה.

ט.5.ח.2. תיק תרגיל יהיה על פי הנחיות חטיבת האבטחה של משטרת ישראל ונציבות כיבוי אש.

ט.5.ח.3. התרגיל יבוצע על ידי מדריך מקצועי שיאושר מראש על ידי הממונה ובמידה ונדרש בעל הסמכה לביצוע פעילות מסוג זה.

ט.5.ח.4. ההדרכה תכלול את הנושאים הבאים: פינוי הלשכה לפי מאפייני אירועי החירום השונים, הדרכת כיבוי אש בסיסית, התנהגות צוות הכוננות ועובדי הלשכה בזמן רעידת אדמה, הכרת הלשכה ואמצעי החירום והבטיחות שבה כולל ארון כב"א, ארון חשמל, אזעקת אש וכל אמצעי אחר הקיים.

ט.5.ח.5. בסמכות הממונה קביעת כל נושא אחר להדרכה זו על פי שיקול דעתו המקצועי.

ט.5.ח.6. התרגיל יבוצע כאמור בסיום ההדרכה ויביא לידי ביטוי את התכנים שנלמדו במהלך ההדרכה בדגש לפינוי הלשכה.

ט.5.ח.7. הספק יספק כיבוד קל מלוח/מתוק וכן שתיה חמה/קרה לכל אורך התרגיל.

ט.5.ט. יום עיון מקצועי לבעלי תפקיד מטעם הספק

במהלך השנה חברת ההדרכה תקיים יום עיון מקצועי ארצי בהשתתפות חברות ההדרכה ונציגי בתי הספר לאבטחה הקשורים לניהול השוטף, ביצוע פעולות ההדרכה וביצוע אימוני הכשירות ושגרת הפעילות. כמו כן כל הגורמים האחראים לניהול, בקרה

מכרז פומבי דו-שלבי מס'
234/2017

ופיקוח כפי הקבוע בחוזה זה, וכן כל בעל תפקיד אחר מטעם הספק בהתאם לקביעת ואישור הממונה (עד 40 משתתפים), יום העיון יתקיים ע"פ המפרט הבא:

1. ט. 5. ט. משך יום ההכשרה ייערך 9 שעות ברוטו.
2. ט. 5. ט. יום העיון יתקיים במתקן ראוי כגון אולם כנסים או בית מלון. יום העיון יכיל תכנים מקצועיים שיקבעו על ידי הממונה.
3. ט. 5. ט. על חברת ההדרכה לתאם את מקום ביצוע יום העיון באישור ובתיאום אל מול הממונה, התכנים וסדר יום ההדרכה.
4. ט. 5. ט. באחריות חברת ההדרכה הקצאת כל האמצעים הנדרשים לניהול התקין של יום העיון כולל אמצעי הגברה והקרנה, עיצוב מצגות מקצועיות ועוד.
5. ט. 5. ט. באחריות הספק מקום חניה צמוד למקום ההדרכה ללא עלות לכל משתתפי יום העיון.
6. ט. 5. ט. באחריות הספק במהלך יום העיון יינתנו ארוחת בוקר וארוחת צהריים כשרות למשתתפים על חשבון הספק ארוחת הבוקר תכלול שתייה חמה, קפה, 3 סוגי כריכים, מגוון סוגי סלטים ומגוון מאפים. ארוחת הצהריים תכלול 3 סוגי בשרים שונים, מנת דג, 5 סוגי תוספות, 5 סוגי סלטים, מגוון לחמים, שתייה חמה קרה על שלל סוגיה, 3 סוגי קינוחים, כמו כן יינתן פתרון לצמחונים, טבעונים וכשרויות מיוחדות ע"פ דיווח מראש של הספק. הארוחות יהיו ללא הגבלה וחוסרים. יינתן כיבוד במשך כל היום, לרבות שתייה חמה וקפה.

ט. 5. ג. סיור לימודי וגיבוש חברתי שנתי למערך הרכזים ואגף הביטחון

במהלך השנה על הספק לקיים סיור לימודי וגיבוש חברתי שנתי לרכזים ולאגף הביטחון בהתאם לקביעת ואישור הממונה, (סה"כ 15 משתתפים) הסיור יתקיים ע"פ המפרט הבא:

1. ג. 5. ט. הפעילות תכלול פעילות אתגרית מגוונת והרצאות העשרה על פי בחירת הממונה.
2. ג. 5. ט. באחריות חברת ההדרכה איתור בעלי מקצוע מתאימים להעברת התכנים שנקבעו.
3. ג. 5. ט. הפעילות תתקיים במתקן ראוי כגון מלון, מרכז כנסים.
4. ג. 5. ט. הספק יפיק יום גיבוש זה באמצעות חברת הפקות עם ניסיון בתחום אשר תאושר מראש ע"י הממונה.
5. ג. 5. ט. להלן לויז' לדוגמא:

9:00 – התכנסות ופתיחה

10:00 - הרצאת העשרה

12:00 - פעילות אתגרית כגון טרקטורונים, רכיבת סוסים, סנפלינג

עמוד 71, מתוך 218 עמודים

חתימת מורשה חתימה מטעם המציע (בראשי תיבות): _____

14:00 - ארוחת צהריים

15:00 - הרצאת מקצועית

17:00 - סיום משוער

ט.5.י.6. באחריות הספק במהלך יום העיון יינתנו ארוחת בוקר וארוחת צהריים כשרות למשתתפים על חשבון הספק ארוחת הבוקר תכלול שתייה חמה, קרה, 3 סוגי כריכים, מגוון סוגי סלטים ומגוון מאפים. ארוחת הצהריים תכלול 3 סוגי בשרים שונים, מנת דג, 5 סוגי תוספות, 5 סוגי סלטים, מגוון לחמים, שתייה חמה קרה על שלל סוגיה, 3 סוגי קינוחים, כמו כן יינתן פתרון לצמחונים, טבעונים וכשרויות מיוחדות ע"פ דיווח מראש של הספק. הארוחות יהיו ללא הגבלה וחוסרים. יינתן כיבוד במשך כל היום, לרבות שתייה חמה וקרה.

ט.5.י.7. על הספק לדאוג לסידורי חניה מתאימים וללא עלות עבור משתתפי יום העיון.

ט.6. דיווח

ט.6.א. חברת ההדרכה תהיה אחראית על ריכוז כלל נתוני התכנון והביצוע של תהליך ההדרכה שבאחריותה.

ט.6.ב. החברה תחזיק תכנית עבודה שנתית פרוסה על רבעוני שנת העבודה הקלנדרית ותפעל להגשמת יעדי התכנון במהלך הרבעוני.

ט.6.ג. חברת ההדרכה תחזיק תוכנה ייעודית לניהול ובקרה של כלל פעילות ההדרכה של העובדים והמאבטחים שתאושר לכך על ידי הממונה.

ט.6.ד. התוכנה תוזן בשוטף בנתוני הביצוע ותדע לבצע חיתוכי נתונים סטטיסטיים לפי דרישות הממונה.

ט.6.ה. התוכנה תהיה ידידותית לשימוש עבור משתמשי הקצה בעלי התפקיד באגף הביטחון.

ט.6.ו. חברת ההדרכה תציג לממונה סיכומים שבועיים, רבעוניים ושנתיים בהתאם לדרישות הממונה.

ט.6.ז. בסמכות הממונה לקבוע מעת לעת דרישות איסוף נתונים ודרישות מדדי ביצוע לפי הצורך העולה בשגרת העבודה.

ט.6.ח. החברה תדאג להעביר נתונים עדכניים לרשות הממונה או מי מטעמו מתוך תוכנת הניהול.

ט.6.ט. הממונה יקבע עבור החברה את סידורי אבטחת המידע על פי שיקול דעתו או הנחיות גורם מוסמך אחר.

ט.7. תיקי תרגיל

ט.7.א. באחריות חברת ההדרכה להנפיק תיקי תרגיל שיעמדו בדרישות משטרת ישראל וכיבוי

א.ש.

- ט.7.ב. החברה תאשר לפני כל תחילת שנת פעילות קלנדרית תיק אב לכל פעילות שיאושר מראש על ידי הממונה והענף המתאים בחטיבת האבטחה משטרת ישראל או כל גורם אחר על פי דרישת הממונה.
- ט.7.ג. לפני ביצוע כל תרגיל תנפיק החברה המבצעת תיק תרגיל ייחודי לאותו תרגיל שיאושר מראש על ידי הממונה וכל גורם מקצועי אחר כנדרש בנהלי חטיבת האבטחה במשטרת ישראל ונציבות הכבאות וההצלה.
- ט.7.ד. ככלל לא יבוצע תרגיל מסוג חירום, תרגיל חירום מקומי, או תרגיל ערנות רחב או כל פעילות אחרת בעלת השלכות בטיחותיות רחבות מהיקף הלשכה או המתקן בו מבוצע התרגיל ללא תיאום ואישור היחידה הטריטוריאלית הרלוונטית במשטרת ישראל או כיבוי אש לפי הצורך ומהות התרגיל הנחיות ונהלים ככל שהם קיימים מטעם גורם רשמי מוסמך. כל זאת באחריות החברה המבצעת ובפיקוח הספק.
- ט.7.ה. החברה המבצעת תציג על פי דרישה כל העת את כל האישורים הרלוונטיים מהגורמים הרשמיים המוסמכים על פי דרישת הממונה.

י. דרישות ציוד

1. בסעיף זה יפורטו האמצעים אשר הספק יידרש לספק עבור עמדות האבטחה ומשימות האבטחה במחוז תל אביב והמרכז, כמפורט בנספח 1א'.
2. כל הציוד והאמצעים הנדרשים לשם מתן שירותי האבטחה, לרבות הביגוד, **יהיו חדשים** ויוצגו מראש לאישור הקב"ט המחוזי, וזאת עד 14 יום מיום ההודעה על הזכייה במכרז. **יודגש כי האמור בסעיף זה תקף גם במידה ויזכה באספקת השירותים במכרז זה הספק המספק למשרד את השירותים כיום, והוא יידרש לרכישת ציוד חדש כאמור.**
3. יובהר, כי התשלום עבור הביגוד, האביזרים, הנשק, ציוד התקשורת, שאר הציוד שצוין והתעודות אשר על הספק לספק, יהיה על חשבונו ובאחריותו הבלעדית של הספק ויגולמו במחיר עלות שעת האבטחה, ללא חיוב העובד בהוצאות אלו, אלא אם נאמר אחרת בנספח זה.
4. **עוד יודגש כי כל הציוד אשר יסופק לצורך מתן השירותים יישאר בבעלות המשרד לאחר שיוגדר כבלאי או בתום ההתקשרות ללא קשר למצבו הפיזי.** האמור בסעיף זה מתייחס לכלל הציוד הנדרש כאמור במכרז זה לרבות הרכבים התפעוליים כמפורט בסעיף י.19 להלן, ציוד מוקד הביטחון כמפורט בסעיף יא להלן וגרור החפ"ק כמפורט בסעיף יב.3 להלן, ולמעט כלי נשק, תחמושת וכלי רכב שיישארו בבעלות הספק בתום ההתקשרות.
5. יודגש כי על הספק חלה חובה לתחזק ציוד זה, ובמידה ויידרש (בשל בלאי בציוד), עליו להחליפו בחדש באופן מיידי.
6. בנוסף ידאג הספק להחלפת הציוד המתכלה מבעוד מועד לרבות החלפת סוללות למכשירים.
7. בדיקת תקינות הציוד תבוצע אחת לחודש ע"י נציג המשרד שבסיומה יעביר לספק דו"ח ליקויים.

מכרז פומבי דו-שלבי מס'
 234/2017

- הספק מחויב לטפל בליקויים אילו לכל המאוחר עד 7 ימים מיום הפצת דו"ח הליקויים ולשאת בעלותם.
- 8.י כמו כן, בכל מקרה של הארכת התקשרות של ההסכם שיחתם מכח מכרז זה עם הספק, על הספק לחדש את מלאי הציוד ככל הנדרש.
- 9.י הספק יאשר את הציוד מול קב"ט המחוז טרם רכישתו בתחילת תקופת ההתקשרות.
- 10.י מובהר כי במקרה של הרחבת היקף ההתקשרות מול הספק לאבטחת מתקנים נוספים, הספק יידרש לספק ציוד נוסף באופן יחסי.
- 11.י ציוד נדרש למתקנים:

כמות	אפיון	פריט
30	על פי האיפיון בנספח ד'1	ערכת עזרה ראשונה
30	פנס לד מסוג LM 640 Streamlight Stinger לפחות או שווה ערך.	פנס עמדה
12	רדיאטור 12 צלעות	תנור חימום
12	מאוורר על עמוד	מאוורר
3	פטריית חימום גדולה חשמלית W3000.	פטריית חימום חשמלית
30	אלפס מדגם 302F או 302m לפי אפיון רשות שדות התעופה יסופק עם מטען ומדיד כיול.	מגנומטר ידני
30	מגאפון מקצועי W35	מגאפון ידני
30	לוח קשיח מסגרת עץ במידות 80X60	לוח שעם
30	לוח מחיק מגנטי מסגרת אלומיניום במידות 80X60	לוח מחיק
30	מנורת שולחן עם זרוע מתקפלת נורות לד	מנורת לילה
50	קומקום חשמלי תקני נשלף לעמדת אבטחה	קומקום חשמלי
4	תוף כבל מאריך חשמל כתום תקני בידוד כפול 50 מ'	כבל מאריך
10	פרוג'קטור לד W100 אור לבן+ כבל חשמל 10 מטר ותקע תקני	מנורת הצפה- פרוג'קטור
50	סלסלות פלסטיק קשיח לבידוק ביטחוני במידות 30X25	סלסלות פלסטיק לאחסון חפצים בבידוק ביטחוני
40	קטלן יתושים גדול, מידות 26X12X50 ס"מ, W30, מיקרוסוויץ לבטיחות, 2 נורות UV	קטלן יתושים
20	קופסאות פלסטיק עם מכסה במידות 56*39*42 לי 65	קופסאות גדולות לאחסון חפצים
20	קופסאות פלסטיק עם מכסה במידות 56*39*28 לי 45	קופסאות קטנות לאחסון חפצים
100	חליפת סערה מקצועית העשויה ניילון, בעלת גמישות מירבית ועמידה בתנאי מזג אוויר קיצוניים.	חליפות סערה
1 לכל עמדה (ישנן כמה עמדות בכל מתקן)	סמרטוט ריצפה וכיור, ספוגי רחיצת כלים, נוזל כלים, נוזל ידיים, מטאטא, מגב ומקלות, חומרי ניקיון ושטיפה, נייר טואלט, נייר לניגוב ידיים	ערכת ניקיון

כמות	אפיון	פריט
	גלילים + מתקן, מפיץ ריח תעשייתי כולל החלפת מילוי סוללות בשוטף, מטהר אויר לשירותים, אסלוניות, שקיות לפחי אשפה גדולות וקטנות, פחי אשפה, חומר חיטוי לשירותים ולריצפה, מברשת ניקוי + מעמד לשירותים, סנובון לשירותים, חומר ניקוי קרימה + ברזים, וציוד נוסף שיידרש בכדי לשמור על הגיינה וניקיון. אספקה זו תהיה באופן שוטף לכל אורך תקופת המכרז. וכל ציוד שידרש בהמשך תקופת המכרז.	
1 לכל עמדה (כני"ל)	קומקום חשמלי, ציוד חד פעמי, ואספקת קפה ותה שוטף לכל אורך תקופת המכרז	ערכת קפה
1	גנרטור W, 83500 כ"ס לפחות, מושתק כולל מיכל דלק 6 ליטרים לפחות, מתוצרת מיצובישי, ימאהה או שווה ערך	גנרטור
1	GOPRO HERO 5 BLACK כולל כל האבזורים כרטיסי זכרון GB \128 שלט יד\מוטו\סוללה נוספת + מטען שולחני\ומנשאים שונים.	מצלמת Extreme
15	מראת סני"ח בגודל 140 מ"מ עם מוט טלסקופי של חברת TAR IDEAL CONCEPTS או שווה ערך.	מראת סני"ח
15	דקר חבלנים לסריקות נגד חבלה	רכישת פס דוקרני חבלה
20	ארוניות אישיות לאנשי האבטחה, במידות X30X8040. האורניות יהיו עם מנעול ומפתחות.	לוקרים
4	מנורות לד לתאורה באוהל, כבל ארוך – 10 מטרים	מנורות אוהל חפ"ק
1	גזיבו נייד בעל מידות של 3X3 חסין בפני גשם, שמש ורוחות חזקות. מרכב שלד מפלדה, גימור צבע המרייט נגד חלודה. כל חלקי הגזיבו עמידים למים ולקרני UV. בנוסף יסופקו כיסויים איכותיים העמידים בקריטריונים שצוינו, יריעה עליונה + 4 יריעות נוספות המאפשרות לסגור את הגזיבו ל"אוהל חפ"ק" מבצעי. אחת היריעות תשמש כדלת כניסה, ביריעה נוספת יהיה חלון עם רשת. בנוסף, משקולות לקיבוע רגלי הגזיבו לקרקע.	גזיבו נייד
3	שולחן קמפינג מתקפל מבית Outdoor או שווה ערך, השולחן יהיה חזק ויציב עשוי אלומיניום – המקנה עמידות ולנשיאת משקל. השולחן יהיה מותאם במיוחד לתנאי שטח, ויהיה בעל יכולת פירוק והרכבה מהירים. מידות השולחן: גובה 70 ס"מ, שטח שולחן 107*70 ס"מ, משקל 5.5 ק"ג.	שולחן מתקפל
8	כיסא מתקפל GO NATURE air flow או שווה ערך שיותאם לגובה השולחן, הכיסא יהיה בעל משענות לידיים ובעל יכולת קיפול ופתיחה מהירים ופשוטים לתפעול. הכיסא יהיה מותאם לישיבה נוחה לפרק זמן ארוך. מידות הכיסא:	כיסא מתקפל

כמות	אפיון	פריט
	מסגרת – 16 מ"מ מתכת. ממדים X54X5443 ס"מ, משקל 2.7 ק"ג, עומס מרבי 100 ק"ג.	
2	מסך הקרנה נגלל נייד עם חצובה לקיפול מהיר, במידות X178178.	מסך הקרנה נגלל
20	מקרר בנפח של 200 ליטר.	מקרר קטן
20	מיקרוגל בנפח של 25 ליטר.	מיקרוגל
12	מתקן תמי 4 או שווה ערך כולל התקנה ותחזוקה בכל תקופת ההתקשרות לבחירת המשרד	מתקן למים מסוננים/מינרליים
2	המכשיר ייתן הוראות הפעלה בעברית	מכשיר החייאה דפיברילטור אוטומטי
20	שמשיות 3X3, איכותיות אשר יואשרו ע"י המשרד, אספקה של בסיסים מבטון עם ידיות הרמה אשר יואשרו ע"י המשרד	שמשיות

י.12. יודגש כי על הספק לדאוג ל 10% ציוד חילופי זמין באופן מידי, לכל אחד מפרטי הציוד, כציוד רזרבי למקרה של תקלות.

י.13. עמדת בידוק

- י.13.א. הספק יספק למשרד 5 עמדות מאבטח באישור הממונה וע"פ המפרט הבא:
- י.13.ב. החברה תציג הדמיה לכל עמדה בהתאמה אישית לאישור הממונה.
- י.13.ג. באחריות הספק הצבת העמדות במשרד כולל כל החיבורים ע"פ הנחיות הממונה.
- י.13.ד. עלות מוערכת ליחידה 10,000 ₪.

י.14. מערכת ניטור פעולות המאבטחים

- י.14.א. הספק יתקין על חשבונו בכל אתר מערכת ניטור פעילויות מאבטחים.
- י.14.ב. המערכת נועדה לבצע ניטור ופיקוח על פעילויות המאבטחים במתקני האגף המאובטחים על פי מכרז זה, ובהתאם לצרכים שיוגדרו על ידי קב"ט המחוז.
- י.14.ג. המערכת תאפשר באמצעות היישום האפליקטיבי לקב"ט המחוז ו/או הממונים מטעמו לבקר הפעילויות, באמצעות מסופי המחשב העומדים לרשותם במוקד הביטחון המחוזי ובמשרדו של הקב"ט, ולהפיק דוחות פעילות וניטור בהתאם לצרכים שיוגדרו.
- י.14.ד. החברה תציג כ-3 אופציות לדגם מכשיר הטלפון הנייד איכותי עבור מערכת הניטור.
- י.14.ה. המערכת תופעל בעזרת מגוון מאד גדול של טלפונים ניידים, ותופעל ע"י אפליקציה מבוססת טלפונים עם מערכת הפעלה אנדרואיד ועל ידי מערכת אינטרנטית היושבת על שרתי ענן.
- י.14.ו. למערכת תהיה גמישות רבה בשימוש ובהפעלה.
- י.14.ז. תמיכה במצבי Off Line – כאשר אין חיבור תקשורת (מכל סיבה) עם השרת,

מכרז פומבי דו-שלבי מס'
234/2017

האפליקציה מזהה, שומרת את הנתונים בזיכרון, ומנסה כל דקה לשלוח לשרת, עד שמצליחה. עם השליחה – הנתונים נשלחים עם הזמן והמיקום שנשמרו בזיכרון, וקיימת סריקת ברקוד שמופק דרך המערכת – לציון הגעה לנקודה.

י.14.ח. שליחת מיקום GPS על כל דיווח לשרת, שליחת תמונות לבדיקת מיקום הסריקה ("תמונות נסתרות"), אפשרות להצגת הנחיות ביצוע מקושרות לברקוד, טפסי שאלונים מקושרים לטלפון ויכולת לדווח מגוון דיווחים המקושרים לכל טלפון שמוגדר.

י.14.ט. אפשרות למגוון שאלות כגון - בחירה יחידה, בחירה מרובה טקסט, מספרית, תמונה, הקלטה קולית, תאריך, שאלות רשות / בחירה, אפשרות להתניות לפי תשובות, דו"ח PDF המופק אוטומטית.

י.14.י. דיווח אירוע כללי

- י.14.י.1. אפשרות לתייג את הדוח – סוג הדיווח, ודחיפות הדיווח.
- י.14.י.2. אפשרות לצילום עד 4 תמונות לדוח.
- י.14.י.3. אפשרות להקלטה קולית של עד 30 שניות.
- י.14.י.4. אפשרות להוסיף הערת טקסט.
- י.14.י.5. דוח PDF המופק אוטומטית.

י.14.יא. לחצן מצוקה

- י.14.יא.1. דיווח מצוקה למספר נמענים אימיילים, ללא הגבלה.
- י.14.יא.2. דיווח מצוקה למספר נמענים בסמס, ללא הגבלה.
- י.14.יא.3. שיחת חירום עם הקלטה קולית כאופציה – למספר אחד.
- י.14.יא.4. הדיווח מתקבל עם מפה שמציגה את מיקום הטלפון.
- י.14.יא.5. המשך קבלת דיווח המיקום כל פרק זמן שנקבע מראש – בסמס ובמייל, עד יציאה ממצב המצוקה.

י.14.יב. דיווח נוכחות

- י.14.יב.1. דיווח תחילת משמרת וסוף משמרת.
- י.14.יב.2. כל דיווח מכיל את מספר העובד, העמדה שהוא נמצא - בחירה מתוך רשימה, המשמרת שלו - בחירה מתוך רשימה, תמונה שהוא נדרש לצלם ומיקום GPS.
- י.14.יב.3. הפקת דו"ח אקסל מסכם.

י.14.יג. מערכת ניהול

- י.14.יג.1. מערכת התראות על אי ביצוע סיורים לפי תכנית – בזמן אמת.
- י.14.יג.2. דוחות פעילות יומיים.
- י.14.יג.3. בכל מתקן תותקן מערכת אחת ובקריה 2 מערכות.
- י.14.יג.4. למשרד תהיה אופציה להוסיף עוד נקודות ע"פ שיקול דעתו של קב"ט המחוז עד 20% מעבר לאמור לעיל וללא תשלום נוסף. הספק יהיה אחראי

- על קיומן התקין של כל הנקודות במהלך מתן השרות.
- י.14.ד. מערכת מסוג זה נמצאת ברשות חברת איזיגארד אולם הספק רשאי לפנות אל כל חברה שימצא לנכון בתנאי שהמאפיינים תואמים לכתוב בסעיף זה.
- י.14.טו. בעת תקלה במכשיר הסיורית יש להחליפו תוך 4 שעות ולספק מכשיר חלופי בעל מאפיינים זהים לכל משך התיקון.
- י.14.טז. כל מכשיר סיורית יוכנס לנרתיק ייעודי מעור או בד קורדורה.
- י.14.יז. הספק יממן ארבעה רישיונות לטובת ביצוע בקרות באתרים.
- י.14.יח. **התקנת המערכת בכל אתר מאובטח (כולל המוקד) כוללת בנוסף למכשיר הסיורית עצמו רכישת מכשיר "סמארטפון", מגן מסך ונרתיק ייעודי למכשיר.**

י.15. אמצעי תקשורת

י.15.א. ארוך טווח:

- י.15.א.1. הספק מתחייב לספק לכל מתקן מכשיר קשר דיגיטאלי מסוג מירס מדגם I 686 או שווה ערך. **מכשירים אלה יהיו פתוחים לאשכולות וגרופים.** ישמשו לצורך יצירת קשר בין המאבטחים לרכזי האבטחה, מוקד הביטחון המחוזי, קב"ט המחוז ובין העמדות השונות.
- י.15.א.2. למתקנים בהם יש צוות אבטחה יסופקו מכשירים עבור עמדות האבטחה ולנאמני הביטחון.
- י.15.א.3. לקב"ט המחוז תהיה זכות לשנות אשכולות, לפתוח חדשים ולסגור אחרים.
- י.15.א.4. לכל מירס יסופק בנוסף הציוד המפורט להלן:
- י.15.א.4.א. חיבור לערכת שמע אישית כולל פיטמה נדרשת אופציה ליחידת רמקול קשיחה הכוללת לחצן שידור.
- י.15.א.4.ב. כבל האוזנייה יחובר על-ידי חיבור שני פינים לשבלול השמע לא יציקה קבועה ויהיה ניתן לפירוק.
- י.15.א.4.ג. שבלול השמע מאובטח על-ידי נעילה אשר אינה מאפשרת את התנתקות השבלול מכבל החיבור.
- י.15.א.4.ד. ערכת שמע כזו קיימת ברשות חברת "יהודה-טל תקשורת בע"מ", אך הספק רשאי לפנות לכל חברה שהיא בתנאי שהערכה תאושר על-ידי קב"ט המחוז.
- י.15.א.4.ה. לכל מכשיר יוצמד נרתיק איכותי מעור או בד קורדורה עבה מושחל לחגורה.
- י.15.א.5. למשרד הקב"ט יוקצו **עשרה מכשירים, פתוחים לאשכולות וגרופים**, נוספים לטובת מצבי חירום, תגבורים, טיולים, אירועים חריגים ועוד.

י.15.ב. קצר טווח:

- י.15.ב.1. על הספק לספק 100 יחידות מכשיר קשר דיגיטלי נישא kenwood nx340 או שווה ערך + 4 יחידות מכשיר קשר נייח kenwood nx820.
- י.15.ב.2. הספק ירכוש שני תדרים וישלם עבורם אגרה שנתית לצורך אספקת השירותים, ויצג אישור של משרד התקשורת בעבור שני התדרים.
- י.15.ב.3. המכשירים ישמשו לתקשורת בין אנשי האבטחה והנהלת מתקן הקריה, וכל מתקן אחר אשר הממונה ימצא לנכון.
- י.15.ב.4. במכשירים יכללו הפונקציות הבאות-
- י.15.ב.4.א. תחום תדרים – UHF בלבד.
- י.15.ב.4.ב. עבודה במצב דואלי - אנלוגי ודיגיטלי.
- י.15.ב.4.ג. הספק מינימלי 5w למכשירים נישאים.
- י.15.ב.5. עבור כל מכשיר יסופק בנוסף - 2 סוללות mAh1500 לפחות מותאמות, אנטנה, מטען שולחני לסוללות, 2 אוזניות סיליקון מוסלקות (דגם שב"כ), נרתיק נשיאה על החגורה וקליפס נשיאה, 2 מכשירי PTT.
- י.15.ב.6. הספק יתקין מכשיר קשר דיגיטלי קצר טווח (ייעודי לרכב) ברכבי רכזי האבטחה, כולל אנטנה נישאת וציוד נלווה.
- *** המכשירים יוחלפו אחת לשלוש שנים או במקרים של בלאי, למכשירים חדשים.

י.15.ג. תקשורת סלולרית:

הספק מתחייב לספק כ-20 מכשירי טלפון נייד לטובת תקשורת ותפעול אשר יחולקו לבעלי תפקידים על פי שיקול דעתו של הממונה. מכשירי הטלפון נייד היו מהחדשים והמובילים בשוק (בעלות שלא תפחת מ 3,000 ₪ למכשיר). המכשירים יהיו פתוח לשיחות, הודעות וגלישה באינטרנט, ללא הגבלה. המכשירים יהיו עם ביטוח מלא לתקופה של עד שנתיים (ללא השתתפות עצמית), ולאחר מכן יוחלפו במכשיר חדש, המכשיר יאושר ע"י המשרד.

י.16. פרטי ציוד לכל איש אבטחה

- הספק יספק לכל איש אבטחה את פרטי הציוד כמפורט להלן:
- י.16.א. תרסיס גז פלפל גדול במיכל נשיאה עד תקני + נרתיק נשיאה מעור שחור מאושר משטרת ישראל.
- י.16.ב. עט ופנקס אישי עם כיתוב "משרד העבודה הרווחה והשירותים החברתיים אגף הביטחון" וסמל המשרד.
- י.16.ג. הספק יספק לכל איש אבטחה תפס עניבה אחד וסיכת זיהוי אחת, כאשר החריטה על

מכרז פומבי דו-שלבי מס'
234/2017

הסיכה תעשה על-ידי מעצב מקצועי שהספק יעמיד לרשות המשרד, שיקבע את צורת הסיכה והצבעים.

י.16.ד. הספק מחויב לספק לכל איש אבטחה תג ממוחשב, אשר יענוד על דש הבגד. התג יהיה צבעוני ויישא את שמו של איש האבטחה, תמונתו, מספר הזיהוי ותאריך תוקף (תוקף עד תום המכרז ויחודש בעת חידוש המכרז). כל תג יסופק עם מארז פלסטיק קשיח וכן כבל אבטחה לפי הדוגמא להלן:

תמונת המאבטח	לוגו נותן השירותים
תעודת מאבטח מחוז תל אביב והמרכז	
שם ומשפחה:	_____
מס' ת.ז.	_____
בתוקף עד:	_____

- י.17. ערכות לבוש/מדים
- על הספק לצייד את כלל אנשי האבטחה ועובדי יחידת הביטחון העוסקים במכרז (לצורך אחידות ודוגמא אישית), על חשבונו בערכות לבוש/מדים שיכללו את כל הפריטים הבאים, **זאת לאחר קבלת אישור קב"ט המחוז בדבר ערכות לבוש/מדים** המיועדים לנותני השירותים:
- י.17.א. 2 מקטורן "ספארי" קיץ, שרוול קצר – 4 כיסים מנופחים קדמיים (17% צמר 83% פוליאסטר או 100% פוליאסטר אריגה כפולה).
- י.17.ב. 1 כובע זיהוי צהוב, עפ"י נוהל משטרת ישראל.
- י.17.ג. ג'קט Soft shell עם פליס פנימי 90D, 356 גר' למ"ר אטום לרוח: (0 cfm) משקל ממוצע 831 גר' בצבע שחור. בד עמיד למים בעל יכולות נשימה גבוהות. הברשתפליס לבידוד. שני כיסים לידיים, כיס נפוליאון, שרוולים ניתנים להידוק. רצועות הידוק
- י.17.ד. 2 חולצות אימונים "דריי פיט" שחורה קצרה עם הכיתוב "אגף הביטחון משרד העבודה הרווחה והשירותים החברתיים" עם לוגו המשרד בצדו הקדמי על החזה. הכיתוב והסמל יהיו בצבע לבן.
- י.17.ה. חולצה תרמית "The NorthFace Impulse Crew" או שווה ערך.
- י.17.ו. כובע מצחייה איכותי בצבע שחור עם כיתוב רקום בצבע לבן "אגף הביטחון" בצדו האחורי.

מכרז פומבי דו-שלבי מס'
234/2017

- י.17.ז. זוג נעלי עור 3/4, תוצרת Redback או Bundstone או שוות ערך, כפי שיאושר ע"י המשרד.
- י.17.ח. 1 מעיל חורף איכותי "איגל" אטום למים עם שרוול ארוך וביטנה פליז ללא כיתוב.
- י.17.ט. מכנס דגמ"ח דגם WORKER איכותיות או שווה ערך.
- י.17.י. כפפות ירי טקטיות, מאושרות ע"י בית הספר לאבטחה וקב"ט המחוז – כדוגמת חברת Under Armor או שווה ערך.
- י.17.יא. חגורת עור מעור כפול לנשיאת אקדח- מאת עור היוצר או שווה ערך, צבע ייבחר בהמשך.
- י.17.יב. כובע פליז איכותי לעונת החורף "The NorthFace" או שווה ערך.
- י.17.יג. על הספק חלה אחריות להתאמת הביגוד לפי עונות השנה.
- י.17.יד. הספק ידאג להחלפת ביגוד שיתבלה או שצבעו דהה על פי דרישת קב"ט המחוז או בא כוחו. הספק יישא בעלויות מכפלות למכנסי המאבטחים.
- י.17.טו. כלל ערכות הביגוד יהיו אישיות ועל פי מידות, ללא סמל החברה.
- י.17.טז. הספק יקצה ציוד לצחצוח נעליים לרשות כל מאבטח, משחה ומברשת לצחצוח, אחת לחציון.

למאבטחי יחידות בבנייני משרדיים/מפעילי מוקד יסופק הביגוד הבא, בנוסף על האמור-

- י.17.זז. 2 חולצות כפתורים שרוול ארוך (70% כותנה, 30% פוליאסטר).
- י.17.חח. 4 חולצות כפתורים שרוול קצר (70% כותנה, 30% פוליאסטר).
- י.17.טט. 4 מכנסי בד ארוך 100% כותנה, בעלי לולאות מתאימות לחגורת עור כפול לנשיאת אקדח.
- י.17.כ. 1 מקטורן אלגנט שרוולים ארוכים בצבע שחור.
- י.17.כא. 1 עניבה שחורה איכותית באורך מתאים.

למאבטחי מתקני 24/7, יסופק הציוד הבא, בנוסף על האמור –

- י.17.כב. 4 חולצת פולו איכותית (שלושה כפתורים) שרוול קצר.
- י.17.כג. 2 חולצות פולו איכותיות (שלושה כפתורים) שרוול ארוך.
- י.17.כד. 4 מכנסי דגמ"ח ייצוגי ואיכותי.

י.18. כלי נשק ותחמושת

- י.18.א. הספק יצייד את אנשי האבטחה באקדח אחיד לכולם, מסוג גלוק 19 מדור 3 ומעלה (האקדח יכלול הדק מינוס וכוונות מאפרוליטי).
- י.18.ב. הספק יציג מסמכים המוכיחים כי האקדחים שיסופקו נקנו בשנתיים האחרונות (שימוש ראשון לפני שנתיים מקסימום). לא יורשה שימוש באקדח ישן יותר.

מכרז פומבי דו-שלבי מס'
234/2017

- י.18.ג. יובהר כי אקדחים משומשים גם בטווח השנתיים האחרונות יאושרו מראש ע"י הקב"ט המחוזי.
- י.18.ד. אחריות הספק לבצע בדיקת תקינות נשק אחת לשנה. בדיקת התקינות תבוצע על-ידי נשק מוסמך (בוחר כלי נשק) מטעם המשרד לביטחון הפנים, אשר יאושר בכתב מראש על ידי קב"ט המחוז. על הספק להציג אישור בכתב, לכל כלי נשק בנפרד, המעיד על ביצוע הבדיקה ועל תקינות כלי הנשק. בנוסף, על הספק להציג בפני קב"ט המחוז הסכם התקשרות בתוקף עם חברה המספקת שירותי תחזוקה וטיפול שוטף לכלי הנשק.
- י.18.ה. לכל אקדח שיסופק יצורפו שלוש מחסניות (15 כדורים), כאשר שתיים תוספת עקב מקורי של חברת גלוק +2 (17 כדורים). האקדח יהיה בנרתיק פלסטיק שחור מסוג IMI עם נצרה או שווה ערך, המחסניות בפונדה כפולה למחסניות מפלסטיק מסוג IMI.
- י.18.ו. כל האקדחים יאובטחו בכבל אבטחה תיקני למניעת חטיפת נשק עפ"י דרישת משטרת ישראל, החברה תדאג להתקן ייעודי עבור הכבל (מעבר לחור המקורי), האקדחים יסומנו בפסי זיהוי בצבע צהוב זוהר.
- י.18.ז. **תחמושת** : כל התחמושת המבצעית תהיה לפי הגדרת משטרת ישראל –
- י.18.ז.1. תחמושת אקדח : כדור 9X19 ("9 מ"מ ארוך"), FULL METAL - FMJ JACKET (הקליע כולו מצופה נחושת, אין לעשות שימוש בכדור בעל חוד חלול או חוד רך), משקל - 115 גרין.
- י.18.ז.2. התחמושת מסוג מגטק או סייר בלוט שווה ערך תוחלף אחת לשנה על חשבון החברה.
- י.18.ז.3. כדורי התחמושת יהיו בעלי מינימום תאריך תפוגה של חמש שנים.
- י.18.ח. **ערכות רוני (או שווה ערך)**
- י.18.ח.1. לצורך אספקת השירותים נושא מכרז זה יסופקו 6 מערכות "רוני" של חברת caa Tactical או כידון IMI או מערכת דומה אשר תאושר מראש על ידי המשרד, מאושר ע"י משטרת ישראל.
- י.18.ח.2. בכל מקרה צריכים להתקיים ב"מערכת רוני" המאפיינים הבאים : מערכת פולימרית, קת מתכווננת בעלת שני מצבי ירי, על המערכת להתאים ליורה ימני ושמאלי ללא צורך בהתאמה מיוחדת, ידית דריכה המשמשת כהארכה של צינת האקדח ומאפשרת הן משיכה והן דחיפה שלה (לתפעול מיטבי של מעצורים).
- י.18.ח.3. הערכות יותאמו לאקדח גלוק 19.
- י.18.ח.4. לכל מערכת תצורף רצועה מותאמת לנשיאה, כוונת חריר / להב מתקפלת

מכרז פומבי דו-שלבי מס'
234/2017

- (flip up) כוונת השלכה מדגם **מפרוליט ללא סוללות** (דגם 21) או דגם שווה ערך מדגם המאושר ע"י משטרת ישראל באישור קב"ט המחוז.
- י.18.5. בסיום ההתקשרות המערכת והציוד הנלווה לה (רצועה וכוונות) יהיו רכוש המשרד.
- י.18.6. לכל מערכת רוני תצורף מחסנית 17 כדור + מחנית 30 כדורים מותאמת לגלוק, ובנוסף מתאם פיקנטי לפנס מדגם Staeamlight strion led או שווה ערך (כפי שיהיה בידי המאבטחים) לנשיאה על גבי מערכת ה"רוני".
- י.18.7. **חל איסור על הספק להשתמש במערכת ה"רוני" המשרדית לטובת אימונים.** הספק ידאג למערכות נוספות על חשבונו לטובת אימוני המאבטחים (מערכות כולל כוונות תואמות לאמור במכרז זה). בכל מקרה בבית הספר ימצאו תמיד לפחות 5 מערכות כולל כוונות.
- י.18.ט. הספק מתחייב לספק כל דרישה נוספת אשר עשויה להידרש ע"י משטרת ישראל בנושא זה.
- י.18.י. הספק מתחייב שלא לצייד איש אבטחה בכלי נשק מחברה אחרת **ולא לצייד איש אבטחה בנשקו הפרטי.**
- י.18.יא. לא יעשה שימוש בכלי נשק שלא עבר בדיקה אחת לחצי שנה - באחריות הספק ועל חשבונו.
- י.19. **רכבים תפעוליים**
- י.19.א. על הספק לרכוש **חמישה רכבים חשמליים תפעוליים** בהתאם למפרט המצ"ב בנספח ט1.
- י.19.ב. הרכבים יוקצו למתקנים בהם מספק הספק שירותי אבטחה, לפי בחירת המשרד.
- י.19.ג. המשרד רשאי להורות על שינוי המתקן שבו נדרש הרכב. הספק ישנע את הרכב התפעולי מאתר לאתר על חשבונו לפי דרישת המשרד. מובהר כי צפויים עד כ-20 שינועים של רכבים תפעוליים בשנה מאתר לאתר.
- י.19.ד. הרכב יבוטח על ידי הספק, לרבות ביטוח צד שלישי.
- י.19.ה. כל ההוצאות בגין השימוש ברכב התפעולי יחולו על הספק.
- י.20. **ציוד ותנאים שיעמיד הספק לרשות כל אחד מרכזי האבטחה**
- י.20.א. **רכב משימה :**
- י.20.א.1. רכב אוטומטי 4X4 בנפח מנוע של לפחות 1600 סמ"ק לפחות, במצב מכני מעולה וכשיר לנסיעות ארוכות בכל רחבי הארץ, **חדש (לא משומש), משנת ייצור 2017**, (עם 0 ק"מ), משנת ייצור 2017 מדגם ניסאן קשקאי 145,

מכרז פומבי דו-שלבי מס'
234/2017

- סובארו xv 135, טויוטה RAVE 175 או ברמה דומה, הדגם יהיה באישור קב"ט המחוז (עד 150,000 ₪).
- י.20.א.2. הרכב חייב להיות בבעלות הספק או שכור על ידו מחברת השכרה ולא בבעלות פרטית של אחד העובדים. יודגש כי הרכב הוא רכב משימתי ולא רכב פרטי, ולכן לא יחול קיזוז מס על רכזי האבטחה או כל עלות אחרת, ובכל העלויות יישא הספק.
- י.20.א.3. על הרכב לא יופיע שילוט או סימון מטעם הספק.
- י.20.א.4. הרכב יעמוד בכל המאפיינים הבאים: מרווח גחון מינימלי 22 ס"מ, תא מטען בנפח מינימלי 380 ל', משקל עצמי 1460 ק"ג.
- י.20.א.5. כל ההוצאות החלות בגין השימוש ברכב לרבות: רישיונות, ביטוחים ביטוח לכל נהג, מיסים, אגרות לנסיעה בכבישי אגרה (לרבות מנוי פסקל לכביש 6, נתיב מהיר כביש 1 ומנהרות הכרמל), תיקונים, תחזוקה שוטפת, דלק, חנייה לרבות מנוי לחנייה וחניות מזדמנות ו"איזי-פארק" או שווה ערך, שטיפת הרכב וכל הוצאה נוספת בגין הרכב יחולו על הספק וכן הספק ידאג לחנייה מוסדרת בכל אתרי המשרד על חשבונו.
- י.20.א.6. להערכת המשרד, הרכב ייסע בשנה כ- 65,000 ק"מ, יודגש כי ברכב יותקן דלקן ללא הגבלות כלשהן.
- י.20.א.7. כל שמשות הרכב ימוגנו ביריעת מיגון נגד אבנים, החלונות האחוריים ברכב יהיו בצבע כהה.
- י.20.א.8. בשני רכבי הרכזים תותקן וו גרירה תקני לגרירת "נגרר לחפצים".
- י.20.א.9. לאורך כל תקופת המכרז תוצמד לרכב הרכז עגלה נגררת (הבהרה: מדובר בעגלה אחת ולא שתי עגלות) חדשה - "נגרר לחפצים" במידות 250X133, עם סולמות מותאם. זאת, לטובת שינוע אמצעים גדולים / כבדים. כל הוצאות העגלה ובכלל זה אגרות רישוי וביטוחים יחולו על הספק מפרט יאושר ע"י המשרד.
- י.20.א.10. לשני הרכבים תותאם שרשרת לעבירות בתנאי שלג לפי מידות הגלגלים, ובנוסף כבל גרירה תקני (+שאקלים תואמים).
- י.20.א.11. ברכב תותקן דיבורית למכשיר המירס. הדיבורית תתאים לדגם המכשיר הנדרש. התקנה ואחזקה על חשבון הספק.
- י.20.א.12. ברכב יותקן טלפון קבוע עם אותו מספר של המכשיר הנייד.
- י.20.א.13. בכל מקרה של תקלה ברכב, יעמיד הספק לרשות הרכז רכב חילופי בעל מאפיינים זהים **בתוך שלוש שעות מרגע קבלת ההודעה**.
- י.20.א.14. הרכב יוחלף בחדש, לאחר 120,000 ק"מ או שנתיים (המוקדם מבין שניהם).

מכרז פומבי דו-שלבי מס'
234/2017

- י.20.א.15. הספק יתקין מכשיר קשר דיגיטאלי קצר טווח (ייעודי לרכב) ברכבי רכזי האבטחה, כולל אנטנה נישאת וציוד נלווה.
- י.20.א.16. במקרה הצורך ועל פי שיקול דעתו יוכל קב"ט המחוז לנהוג ברכב.

י.20.ב. **מחשב נייד**

- י.20.ב.1. מחשב נייד מסוג ASUS או DELL או HP, ברמה Intel Core i7, עם מסך בגודל 15 אינץ' לפחות מסוג H.D, במשקל 1.5-2 קילו, GIGA 8, כולל כונן אופטי לקריאה ולצריבה כולל הרישיונות ל WINDOWS ואופיס מהגרסה האחרונה.
- י.20.ב.2. חיבור למודם לצורך גלישה באינטרנט וכרטיס הגלישה התומך ב G1, יכולת גלישה בכל מקום בארץ.
- י.20.ב.3. עכבר אופטי אלחוטי למחשב נייד, דיסק און קי בנפח 64 גיגה לפחות.
- י.20.ב.4. תיק נשיאה ייעודי למחשב נייד אשר יאושר ע"י המשרד.

י.20.ג. **ציוד ותנאים נוספים**

- י.20.ג.1. פנס נטען LM 500 לפחות מדגם "LED LENSER® X7R או שווה ערך.
- י.20.ג.2. מכשיר מירס - הדגם המתקדם ביותר שיהיה קיים בשוק. המכשיר יעבוד ב- PRIVATE ובמצב GROUP כנדרש לעיל. קו הטלפון יהיה פתוח לכל האופציות הקיימות בחברה הסלולארית ללא מגבלות כלשהם על קו הטלפון או על מהירות גלישה ויחולף כל שנה ע"י הספק בדגם שיאושר ע"י המשרד.
- י.20.ג.3. ערכת ראש עם פתיל אקוסטי מסולסל (שקוף) אישי מותאם + פטמה מותאמים למכשיר המירס.
- י.20.ג.4. אקדח מסוג גלוק 26 דגם כ"ד (עצר מחלק משופר, כוונות לילה "מפרו", הדק מינוס) עם 3 מחסניות "עקב + 2", נרתיק פנימי מעור, נרתיק חיצוני ופונדה מסוג Fobus.
- י.20.ג.5. רכז האבטחה החמושה יוגדר "מקרה מיוחד" עפ"י מסמך "המלצות המשטרה להנחיית הרשות המוסמכת לבעל רישיון מיוחד לפי חוק כלי ירייה בדבר הטיפול בכלי ירייה שלא במשמרת" מתאריך 18 ליוני 2013.
- י.20.ג.6. תסופק כספת תקנית לבית, על הכספת לעמוד בהגדרות משטרת ישראל.

י.21. **תחזוקה**

כל המערכות האלקטרוניות והציוד הניתן על-ידי הספק יתוחזקו ויטופלו על-ידו ועל חשבונו לכל אורך המכרז באופן מידי ולא יאוחר מ-12 שעות מקרות תקלה.

הערה: מעבר לכל האמור בסעיף זה, המתייחס לכלל המאבטחים, הספק יידרש לספק את הציוד הייחודי לכל אחד מבעלי התפקידים המיוחדים, כמפורט במכרז זה.

יא. מוקד ביטחון מחוזי

יא.1. כללי

- יא.1.א. הספק יפעיל מוקד ביטחון ייעודי עבור מתן השירותים במסגרת מכרז זה.
- יא.1.ב. מיקום מוקד הביטחון המחוזי יוקצה ע"י הספק, ויהיה מנותק משרדי הספק, באזור השרון. המיקום והמשרד עצמו יאושרו מראש ע"י קב"ט המשרד במחוז תל אביב והמרכז. גודל המוקד לא יפחת מ-90 מ"ר סה"כ כולל מחסן ציוד.
- יא.1.ג. במוקד הביטחון יוקצו עמדות עבודה נוספות.
- יא.1.ד. הספק יישא בכל עלויות המוקד המוזכרות בפרק זה, לרבות ציוד טכני, ריהוט, תקשורת ותשתית, כמו כן שכר מפעילי המוקד אשר יאיישו את המוקד בשלוש משמרות במשך 24 שעות ביממה 7 ימים בשבוע. עלות שעות העבודה של מנהל המוקד יחולו על המשרד בהתאם למפורט בסעיף 5.6.1 לנספח 22 ובהתאם לתעריף המפורט בסעיף 4.ז לעיל. למען הסר ספק, הספק לא יהיה זכאי לכל תמורה נוספת עבור הפעלת המוקד מעבר לתמורה בגין שכר מנהל המוקד, ובשל כך על הספק לגלם את כל העלויות הנוספות בהצעת המחיר.
- יא.1.ה. על הספק לגלם בהצעתו תחזוקת מערכות מלאה ושוטפת כולל עדכונים שוטפים/בלאי/תקלות לרבות חיבור מערכות קצה. הספק ידאג לתיקון כל תקלה הקשורה לתקשורת ביחידות קצה בשטח המחוברות למוקד. איתור תקלה בעמדות הקצה (מתקנים) הינה באחריות ועל חשבון הספק למעט החלפת חלקים הקשורים לתקשורת בין האתר למוקד (כמות קריאות משוערת בשנה 300). לא תשולם שום עלות נוספת בשום קריאת טכנאי.
- יא.1.ו. הספק יגלם בהצעתו לפחות 30 שעות הכשרת מנהל מוקד / מפעילי מוקד בשנה למערכות המוקד השונות.
- יא.1.ז. פעמיים בשנה יבוצע סיור מוקדנים באתרים השונים. מובהר כי התשלום עבור יום העבודה למוקדנים יהיה על חשבון הספק, ובמשמרת הלילה הקודמת לסיור יאויש המוקד באמצעות תגבור על ידי מוקדן שקיבל את אישור קב"ט המחוז ועבר הכשרה.

יא.2. דרישות המבנה

- יא.2.א. המוקד ימוקם באזור נגיש לתחבורה ציבורית.
- יא.2.ב. המתחם יכלול את החדרים הבאים:
- יא.2.ב.1. מוקד הבקרה - 5X5 מטר. עדיפות לתקרה פריקה להעברת כבילה וצנרת;
- יא.2.ב.2. משרד מנהל המוקד - בגודל אשר יאפשר הכלת עמדת עבודה וארון קיר

- גדול לאחסון ציוד משרדי (בדגש על קלסרים);
- יא.2.ב.3. חדר עבור רכזי האבטחה;
 - יא.2.ב.4. חדר ישיבות המאפשר קיום ישיבה של 10 אנשים לפחות;
 - יא.2.ב.5. חדר מערכות תקשורת - 2X2 מטר;
 - יא.2.ב.6. מחסן ציוד לפרויקט – 20 מ"ר (ניתן למקם בקומה אחרת).
 - יא.2.ב.7. מטבחון ושירותים בסטנדרט ראוי.
- יא.2.ג. המבנה יעמוד בכל דרישות המפרט בהתאם לאמור בנספח 1' למכרז.

יא.3. אפיון מוקד הביטחון המחוזי

יא.3.א. על הספק להעמיד לרשות המשרד מתכנן מקצועי למוקדי ביטחון בעל ניסיון מוכח בהקמת שבעה מוקדים לפחות בחמש השנים האחרונות בהקמת מוקדי ביטחון לתכנון ועיצוב המוקד וכן לוויו עד להקמתו, וכן מעצב פנים לפי הצורך. המתכנן ומעצב הפנים יאושרו מראש ע"י הקב"ט המחוזי. מובהר כי המתכנן יתכנן את המוקד בהתאם לדרישות הקב"ט המחוזי ובאופן מקצועי. בכל מקרה כלל העלויות יהיו על הספק גם במקרה שיידרשו עלויות נוספות.

יא.3.ב. המוקד יהיה ממוזג. החלונות יהיו עם ווילונות נגללים להסתרת פנים המתחם.

יא.3.ג. דלת הכניסה למוקד תהיה דלת פלדלת, או שווה ערך, מבוקרת על ידי אלקטרומגנט עמיד בלחץ של 600 ק"ג, פתיחה באמצעות אינטרקום מצלמה אשר יחובר לעמדת המוקד, וקודן מצדה החיצוני של הדלת. בצדה הפנימי של הדלת יותקנו לחצן פתיחה ולחצן שבירה (לחצן פתיחה בחירום). לרבות גלאי מגנטי לאינדיקציית פתיחת דלת.

יא.3.ד. מתחם המוקד ירושת ב 5 מצלמות אבטחה ip. המצלמות ימוקמו לפי שיקול דעת קב"ט המחוזי.

יא.3.ה. הספק יממן שירותי ניקיון עבור מתחם המוקד 3 פעמים בשבוע בדגש על השירותים והמטבחון, כדוגמת נספח 1ח'.

יא.3.ו. הספק יממן לפחות 4 חניות עבור העובדים באופן קבוע והסדר עבור מבקרים מזדמנים.

יא.3.ז. המוקד יעמוד בכל דרישות האפיון בהתאם לאמור בנספח 1' למכרז.

יא.4. ציוד וצרכים טכניים במתחם המוקד

יא.4.א. חמישה מחשבים מסוג INTEL CORE i7 (שרת פיצה) כולל צגים 24 אינץ', windows office-ו מלא גרסת אחרונה. כל המחשבים ימוקמו בחדר תקשורת בתוך המסד עם חיבור kvm לכל עמדה נדרשת.

יא.4.ב. אל פסק לכל מחשב לפחות VA 650 ולמסד הכללי VA 3000. המכשירים יוחלפו העת הצורך.

יא.4.ג. מפענחת עד 500 מנויים (יחידות קצה).

מכרז פומבי דו-שלבי מס'
234/2017

- יא.4.ד. עבור עמדת המוקדנים: 6 מסכי לד 50 אינץ' (קיר מסך אחוד) מפוצל אשר יותקנו באמצעות זרועות תלייה על הקיר, ובנוסף 2 מסכי לד 42 אינץ' שיוקצו למסך טלוויזיה + שו"ב כולל חיבור ל-yes או hot למטרת עדכוני חדשות שוטפים.
- יא.4.ה. בנוסף ארבעה מחשבים מסוג INTEL CORE i7 (שרת פיצה) כולל צגים 24 אינץ', windows ו-office מלא גרסת אחרונה, עבור עמדות עבודה לרכזים ומנהל מוקד אחד ישיבות + חדר ישיבות מקרן + כבילה + עמדת חיבור ע"ג השולחן + חיבור מחשב + מסך 65 אינץ' smart tv.
- יא.4.ו. הספק יממן קו אינטרנט מהיר כולל IP קבוע ו-upload של לפחות 15 מגה לכל אחד מהאתרים המאובטחים המפורטים בנספח 1א' ללא הגבלה, ובנוסף עוד כ-5 אתרים שאינם מאובטחים לבחירת הקב"ט, לכל תקופת ההתקשרות.
כלל האתרים המפורטים בנספח 1א' יחוברו למוקד הביטחון המחוזי. בנוסף כלל האתרים יחוברו לשירות סיוור מטעם הספק 24/7 כולל הגעת סייר לשטח בעת כל קריאה או אזעקה.
- יא.4.ז. הספק יעמיד שישה מכשירי טלפון שולחני במוקד. חמישה מתוכם תחת מרכזיה + קו חיצוני (ללא קשר לקווי תקשורת אחרים כגון ADSL או אינטרנט נתונים למוקד).
מכשירי הטלפון יענו לקריטריונים הבאים:
- יא.4.ז.1. מכשיר טלפון דיגיטלי שולחני איכותי;
 - יא.4.ז.2. מסך LCD, תצוגה גרפית;
 - יא.4.ז.3. מקשים ניתנים לתכנות;
 - יא.4.ז.4. מקשי ניווט בתפריט;
 - יא.4.ז.5. מקליט שיחות לכל שלוחות המוקד;
 - יא.4.ז.6. יציאה למערכת ראש ייחודית;
 - יא.4.ז.7. חיווי לשיחה מזוהה ללא שיחה ממתינה;
 - יא.4.ז.8. צלצולים לבחירה.
- יא.4.ח. ללא קשר לקווי תקשורת אחרים הספק יגלם בהצעתו שני קווי אינטרנט 100 מגה download (אם ניתן טכנית אזי יידרש הספק להתקין קו סימטרי) + קו אינטרנט אלחוטי לפחות 15 מגה upload (כל זה עבור חיבור DATA אינטרנט נתונים למוקד).
- יא.4.ט. מערכת מירס נייחת המאפשרת התקשרות למכשירי המירס הניידים באתרים השונים ברחבי המחוזות, כהגדרתם במכרז זה, באמצעות מיקרופון ורמקול.
- יא.4.י. מערכת SMS ארגונית אשר תאפשר העברת מסרונים (ללא הגבלה) בנושאי שיגרה, ביטחון וחירום למכשירי הטלפון הנייד של אנשי האבטחה ועובדי המשרד.
- יא.4.יא. עמדת העבודה של המוקד:
- יא.4.יא.1. דלפק בגודל 80x2.5x60 (גובה);
 - יא.4.יא.2. שידת מגירות;

- יא.4.יא.3. ארון משרדי ;
- יא.4.יא.4. שני כסאות מנהלים.
- יא.4.יא.ב. **עמדת העבודה של מנהל המוקד ורכזי האבטחה :**
- יא.4.יא.ב.1. שולחן עבודה 1.60x70 ;
- יא.4.יא.ב.2. שידת מגירות ;
- יא.4.יא.ב.3. שני ארונות לאחסון ציוד משרדי בדגש על קלסרים ;
- יא.4.יא.ב.4. כיסא מנהלים.
- יא.4.יא.ג. חדר העבודה יכלול **ארון** עבור ציוד משרדי ותיעוד מסמכים (המכיל קלסרים) בגודל 2.20x80x40.
- יא.4.יא.ד. המוקד ועמדות העבודה יכללו 3 יח' של **שידות מגירה** (עם ארבע מגירות) – אחת למוקד ושתי יחידות עבור עמדות העבודה המשרדיות, כאשר המגירה העליונה תהיה ניתנת לנעילה ויסופקו לה שני מפתחות.
- יא.4.יא.ט. בכל עמדת עבודה משרדית יהיו לפחות 8 **שקעי חשמל**, שקע רשת ושקע טלפון.
- יא.4.יא.ז. לחדר הישיבות במוקד יסופקו 10 יח' של **כיסאות** אירוח / כיסאות חדרי ישיבות סטנדרטיות אשר יאושרו ע"י המשרד.
- יא.4.יא.ז. שני **כיסאות מנהלים** עם תמיכה טובה לגב המותאם לישיבה ממושכת ומותאם לעבודה משרדית, בהתאם למפרט טכני הבא :
- יא.4.יא.ז.1. כיסא מנהל מעוצב רשת ;
- יא.4.יא.ז.2. משולב מתכת למראה הייטקי ;
- יא.4.יא.ז.3. מתאים לחדר ישיבות ולמשרד ;
- יא.4.יא.ז.4. עיצוב הכיסא קליל למראה ונוח לישיבה ארוכה ;
- יא.4.יא.ז.5. מנגנון נדנוד ;
- יא.4.יא.ז.6. בסיס ניקל מתכת בעל מנגנון עולה ויורד, לפי הצורך ;
- יא.4.יא.ז.7. אחריות לשנה.
- יא.4.יא.ח. לחדר המוקד יסופקו 8 יח' **לוקרים** במידות 80x30x40.
- יא.4.יא.ט. **מגרסה** אחת בנפח של 50 ליטר לפחות בעלת יכולת גריסה של 30 ניירות למצב פתיים במקביל ולעבודה מאומצת כולל תחזוקה שוטפת ואספקת שקים לגריסה.
- יא.4.יא.כ. **מכשיר משולב צילום צבעוני, פקס וסורק** הניתן לחיבור לכבל רשת יש לקחת בחשבון המדפסת חייבת להיות מתאימה לעבודה מאומצת, עד 30 דפים בדקה כולל שרות ואחריות לאורך כל תקופת ההתקשרות ואספקת טונרים וציוד נלווה באופן קבוע.
- יא.4.יא.כא. **ציוד משרדי כללי** – קלסרים, עטים, דפדפות, מרקרים, קרשי כתיבה קשיחים, טיפקס, דבקים וכל דרישה שתידרש ע"י המשרד.
- יא.4.יא.כב. **ארון לאמצעי התקשורת** עבור מני"מ ומערכות כב"א, מערכת גילוי אש - Tele fire.
- יא.4.יא.כג. למטבחון יסופק **מקרר** משרדי x 1 בנפח כללי של לפחות 220 ליטר. גודל מינימאלי

מכרז פומבי דו-שלבי מס'
234/2017

- 150x55x60, נפח תא הקפאה (עליון) 60 ליטר.
- יא.4.כד. **מיקרוגל** 1 x 1, נפח 25 ליטר, מנגנון הפעלה דיגיטלית, עוצמת בישול 900 וואט, גודל 26x48x41.
- יא.4.כה. **מתקן לשתייה חמה וקרה** הכולל התקנה, שרות, אחריות והחלפת סננים ונורות עפ"י דרישה כולל במוקד.
- יא.4.כו. **מדיח כלים קטן** לכוסות.
- יא.4.כז. **קופה קטנה לצרכי ציוד משרדי ושונות** – הספק יעמיד סכום של 2,000 ₪ לחודש אשר יעמדו לרשות מנהל המוקד להזמנת ציוד שוטף (בכפוף להצגת קבלות), הקופה תנוהל באחריות מנהל המוקד. **תצרוכת הלב החודשית תגולם בהוצאות השוטפות של הקופה הקטנה**. יובהר כי האמר בסעיף זה הינו בנוסף לכל יתר הנדרש כאמור בכל תת סעיף זה (סעיף יא.4) ואין באמור בו כדי לגרוע מכל חובה אחרת כמפורט לעיל ולהלן.
- יא.4.כח. **אספקה חודשית של כלים חד פעמיים וקפה למוקד:**
- יא.4.כח.1. כוסות לשתייה חמה – 600 יח' לחודש ;
 - יא.4.כח.2. כוסות לשתייה קרה – 400 יח' לחודש ;
 - יא.4.כח.3. כפיות – 400 יח' לחודש ;
 - יא.4.כח.4. סוכר - 10 ק"ג לחודש ;
 - יא.4.כח.5. קפה שחור – 20 יח' של 100 גר';
 - יא.4.כח.6. נס קפה מגורען – 10 יח' של 200 גר'.
 - יא.4.כח.7. תיונים של תה – 10 קופסאות של 50 יח'.
- יא.4.כט. **כספת להפקדת נשקים** – הספק ירכוש עבור המוקד כספת להפקדת נשקים לפחות 8 תאים, שתאושר ע"י משטרת ישראל ותקובע במוקד, שתשמש את המאבטחים היוצאים לחופשה קצרה (עד שבוע ימים) להפקיד את נשקיהם במוקד וזאת בכפוף לנהלים של משרד לביטחון פנים ומשטרת ישראל.
- הספק ידאג לאשר את ההפקדה מול הגורמים הרלוונטיים וכן יספק חוברת להפקדת נשקים.
- יא.4.ל. **כספת מפתחות** – הספק ירכוש עבור המוקד כספת למפתחות עם נעילה דיגיטלית, בגודל של 15X70X70 אשר תקובע במוקד ותשמש לאחסון כל מפתחות הפרויקט כולל מפתחות של כספות להפקדות נשק הפזורות במתקנים.
- יא.4.לא. **גנראטור** גיבוי אשר יקובע ימוגן ויתחזק ע"י המציע באופן שוטף ויחובר לרשת החשמל יכנס לפעולה מיידית בעת הפסקת חשמל. הגנראטור בעל הספק של לפחות W2000 מושתק ומיצב זרם יציב מסוג מיצובישי ימהה או שווה ערך.

יב. שירותים ודרישות נוספים

- יב.1. פק"מ אבטחה – הכולל תיק מתקן/פק"מ אבטחה/תיק שטח

עמוד 90, מתוך 218 עמודים

חתימת מורשה חתימה מטעם המציע (בראשי תיבות): _____

מכרז פומבי דו-שלבי מס'
234/2017

באחריות הספק עדכון פק"מ אבטחה קיימים אחת לשנה ובהתאם להנחיית חטיבת האבטחה, משטרת ישראל. הספק יספק לממונה 10 תיקי מתקן חדשים בכל שנה, על פי הנחיית הממונה. התיק יכלול:

- יב.1.א. פק"מ אבטחה יכלול בתוכו תיק שטח ותיק מתקן.
- יב.1.ב. תיק המתקן שיוכן עפ"י דרישות משטרת ישראל, יכיל מידע על סביבת המבנה (דרכי גישה, שטחים שולטים, מבנים שכנים).
- יב.1.ג. מידע על חצר המבנה (שערים וגידור, סככות, שטחים רגישים ושטחים מתים). פנים המבנה (כניסות ויציאות, חלונות, חדרי מדרגות, מעליות מקלטים). מיקום ותפעול תשתיות (כיבוי אש, ע"ר, לחצני מצוקה).
- יב.1.ד. בנוסף יכיל התיק מידע על נקודות תורפה במתקן, שיטת אבטחה, תגובות בעת חירום, טיפול בתקלות, מספרי טלפון חשובים ועוד.
- יב.1.ה. התיק יכיל צילומים חיצוניים ופנימיים של המבנה, צילומי תקריב וצילומי מרחק מזוויות שונות. בנוסף יש להכין תרשים כללי של פנים המבנה עם פירוט הקומות, החדרים, המעברים, יציאות חירום ומקומות רגישים.
- יב.1.ו. תיק המתקן יוגש מודפס וכרוך, בארבע עותקים קשיחים וארבע העתקים על גבי דיסקים עם לוגו מוטבע של משרד העבודה הרווחה והשירותים החברתיים.
- יב.1.ז. תיק המתקן יהיה ערוך ע"פ התיקים הקיימים כיום אצל הממונה.
- יב.1.ח. החברה תנקוט באמצעי זהירות הנדרשים לשמירה על המידע המצוי בתיק זה. יש לחתום לפני המוסר על טופס הצהרת סודיות.
- יב.1.ט. תיק המתקן יישאר רכושו של המשרד.
- יב.1.י. פק"מ אבטחה יוכן ע"י חברה המתמחה ובעלת ניסיון מוכח בהכנת תיקי מתקן.
- יב.1.יא. הליך אישור תיק המתקן: תיק המתקן יתקבל רק לאחר אישורו על ידי חטיבת האבטחה במשטרת ישראל, כיבוי אש והצלה וכל גורם אחר מוסמך כפי שיידרש.
- יב.1.יב. פק"מ אבטחה יאושר על תכניו ועיצובו על ידי הממונה לפני הפצתו לגורמי הרשויות הממונים.
- יב.1.יג. באחריות הקבלן הפצת תיק המתקן ואישורו אל מול כל הגורמים הרלוונטיים ברמות הטריטוריאליות הממונות, כפי שיקבע הממונה ובהם משטרת ישראל (תחנות, מרחבים ומחוזות) כיבוי אש (תחנות ומחוזות) עד חודש מתום הליך האישור כולל החתמת הגורמים והעברת אישור על קבלת התיק ואישורו על ידי אותם רמות טריטוריאליות ממונות.
- יב.1.יד. כלל תהליך בניית פק"מ אבטחה ועד לאישורם ותום הפצתם לרמות הממונות הטריטוריאליות כולל החזרת אישורי קבלה ואישור התיקים והעברתם לממונה לא יארך יותר מ- 2 חודשים.

יב.2. אספקת אבטחה לטיולים

- יב.2.א. הספק יכשיר את כלל מאבטחי הפרויקט בהכשרת קורס עזרה ראשונה במד"א – הקורס יכלול 8 שעות כמגישי עזרה ראשונה בסיסית כולל רענונים אחת לשנה.
- יב.2.ב. המאבטחים יוגדרו כמלווי טיולים כולל תיעוד.
- יב.2.ג. יום טיול של עד 12 שעות יחושב כמחיר שעה לפי רמת המאבטח, כפול שעות הביצוע בפועל.
- יב.2.ד. יום טיול של מעל 12 שעות ועד 24 שעות יחושב כמחיר שעה לפי רמת המאבטח, כפול 12 שעות בלבד ליממה.
- יב.2.ה. בטיולים שימשכו מעל יום אחד רצוף, רשאי המשרד לפי שיקול דעתו לאשר תוספת של עד 4 שעות ליום.

יב.3. גרור חפ"ק

- יב.3.א. על הספק לספק לצורך אספקת השירותים גרור חפ"ק נייד סגור (750 ק"ג) דוגמת דגם אביבה או שווה ערך בעלות משוערת של 85,000 ₪ לא כולל מע"מ. הספק יהיה אחראי לתיקונים והחלפת הגרור במקרי בלאי.
- יב.3.ב. בנוסף יממן הספק באופן חד פעמי זיוד לפי בחירת האגף והתאמות נדרשות בשווי של עד 40,000 ₪. המשרד שומר על הזכות לזיוד הרכב עד סכום זה כראות עיניו.
- יב.3.ג. מובהר כי לא תינתן לספק כל תוספת תמורה עבור הנדרש בסעיפים אלו, ועל הספק לגלם עלות זו בהצעתו.

יב.4. מערכת לריכוז, בנייה והפצת סידור עבודה

- יב.4.א. הספק יעמיד לרשות רכזי האבטחה מערכת אוטומטית לריכוז, בנייה והפצת סידור עבודה לכלל מאבטחי המחוז, על חשבוננו ובמימונו. המערכת תאפשר ניהול צוות עובדים בסדר גודל של עד 120 איש.
- יב.4.ב. לתוכנה יהיה ממשק מתקדם המשלב אתר אינטרנט אישי לכל עובד וממשק עבודה חזק עבור מנהל סידור העבודה.
- יב.4.ג. לצורך עדכון סידור העבודה באופן שוטף הספק יידרש לספק 10 מכשירי טאבלט שערכו של כל אחד מהם לא יפחת מ-2000 ₪. המכשירים יהיו פתוחים לגלישה באינטרנט ללא הגבלה. המכשירים יהיו עם ביטוח מלא לתקופה של עד שנתיים (ללא השתתפות עצמית), ולאחר מכן יוחלפו במכשיר חדש, המכשיר יאושר ע"י המשרד.
- יב.4.ד. התוכנה תאפשר יצירת סידור עבודה אוטומטי ותכלול פונקציות נוספות כגון: יכולת לסווג העובדים על פי אחוזי משרה (כמות משמרות בפועל), עדכון אילוצי העובדים, אילוצי המערכת, אפשרות למשלוח הודעות ועדכונים, מתן שירות אונליין לבעיות ותקלות, הפקת דוחות מפורטים.

מכרז פומבי דו-שלבי מס'
234/2017

- יב.4.ה. הספק יציג 3 תוכנות העומדות בקריטריונים המוצגים, ולקב"ט המחוז תהיה זכות לבחור את התוכנה המתאימה לדעתו מבין האפשרויות.
יב.4.ו. הרישיון למערכת יהיה תקף לכל אורך תקופת ההתקשרות.

יב.5. מחסני נשק וטיפול בנשקים

- יב.5.א. כל פעולות הנשק לרבות החתמה, חידוש רישיון, הפקדה, ניפוק וכו' יבוצעו בעמדות האבטחה הרלוונטיות למחסן הנשק הרלוונטי.
יב.5.ב. מובהר בזאת כי באחריות החברה ועל חשבונה לשנע לכל אתר המופיע בנספח 1א' נציג מטעמה (מנהל מפעל ראוי / נשק) לטיפול בכל בעיה הקשורה לכלי הירייה ובאופן מידי תוך 6 שעות.

נספח 1' רשימת המתקנים שיאובטחו במסגרת המכרז

רשימת המתקנים המאובטחים במחוז והיקפים

מס'	שם המתקן	כמות עמדות אבטחה	שעות	סה"כ שעות ביממה	הערות
1.	לשכה מחוזית רווחה קיבוץ גלויות כולל שדרות ירושלים	אחראי אבטחה מקומי צוות אבטחה כללי	13 50	63	5 ימים בשבוע
2.	חניון לשכה מחוזית רווחה	מאבטח	6	6	סה"כ 12 שעות אבטחה שיחולקו בין המשרד למס הכנסה כל אחד 6 שעות ביממה. *לא כולל שישי שבת
3.	אילת 59	מאבטח	16	16	
4.	מעון חברת נעורים תל מונד	מאבטח בכיר מאבטח	8 16	24	
5.	מעון שקמה רעננה	מאבטח בכיר מאבטח	8 16	24	
6.	מעון כפר נחמן רעננה	מאבטח בכיר מאבטח	8 16	24	
7.	מעון רוחמה כפר סבא	מאבטח בכיר מאבטח	8 16	24	
8.	מעון לבצלר	מאבטח בכיר מאבטח	8 16	24	
9.	מעון צופיה יבנה	מאבטח מאבטח מאבטח אחראי אבטחה מקומי	24 24 16 8	72	שתי עמדות אבטחה קבועות *עמדה שלישית תגבור אבטחה מיוחד * אחד המאבטחים הינו חובש
10.	מעון מצפה ים נוף ים	מאבטח בכיר מאבטח	8 16	24	
11.	מעון בית הנער עין ורד	מאבטח בכיר מאבטח	8 16	24	
12.	מעון נכים נתניה	מאבטח בכיר מאבטח	8 16	24	
13.	מפתן ראש העין	מאבטח	8	8	6 ימים בשבוע
14.	שרותי מבחן מבוגרים / נוער הרצליה	מאבטח	8	8	5 ימים בשבוע
15.	שרותי מבחן מבוגרים / נוער פתח תקווה	מאבטח	8	8	5 ימים בשבוע
16.	שרותי מבחן מבוגרים / נוער נתניה	מאבטח	8	8	5 ימים בשבוע
17.	שרות מבחן נוער רחובות	מאבטח	8	8	5 ימים בשבוע

מכרז פומבי דו-שלבי מס'
 234/2017

מס'	שם המתקן	כמות עמדות אבטחה	שעות	סה"כ שעות ביממה	הערות
18.	שרות מבחן נוער כפ"ס וחקירות ילדים	מאבטח	8	8	5 ימים בשבוע
19.	שרותי מבחן מבוגרים / נוער טייבה	מאבטח	8	8	5 ימים בשבוע
20.	יחידת הסיוע כפר סבא	מאבטח	8	8	5 ימים בשבוע
21.	יחידת הסיוע רמת גן	מאבטח	8	8	5 ימים בשבוע
22.	יחידת הסיוע פתח תקווה	מאבטח	8	8	5 ימים בשבוע
23.	שרות מבחן מבוגרים רחובות	מאבטח	8	8	5 ימים בשבוע

מתקני משרד העבודה הצפויים להיות מאובטחים בנוסף במהלך שנת 2017:

לאור החלטת הממשלה לאיחוד משרד העבודה עם משרד הרווחה, צפויים במהלך שנת 2017 להתווסף לשירותים הנדרשים מספר מתקני משרד העבודה המפורטים להלן (ייתכנו שינויים בשעות העבודה):

מס'	שם המתקן	כמות עמדות אבטחה	שעות	סה"כ שעות ביממה	הערות
24.	מחוז ת"א רח' סלמה 53	מאבטח אחראי אבטחה מקומי	42 8	50	4 מאבטחים 06:00-17:00 2 מאבטחים 17:00-20:00 5 ימים בשבוע
25.	בית ליאו גולדברג מנחם בגין 86	מאבטח בכיר מאבטח	8 17	25	5 ימים בשבוע 06:30-19:00
26.	מרכז הכשרה מלת"ב חולון שד' ירושלים 101	מאבטח	14.5	14.5	4 ימים בשבוע 07:00-16:30 2 ימים בשבוע 07:00-21:30

* ייתכנו שינויים ברמת האבטחה, מספר אנשי האבטחה, מספר המתקנים המאובטחים ושעות האבטחה בטבלאות הנ"ל.

נספח ב' קורסי אימון והכשרות למאבטחים לדוגמה

תכנית קורס מתקדם (רמה ב') לדוגמה

שבוע ראשון

יום א'

שיחת פתיחה.	08: 00-08: 30
בוחן כושר.	08: 30-09: 30
בטיחות + הכרת הנשק + תרגול.	09: 30-10: 30
אימון יבש אקדח.	10: 30-13: 00
ארוחת צהריים.	13: 00-14: 00
אימון יבש אקדח.	14: 00-15: 30
מטווח אקדח תחושה.	15: 30-18: 30
ארוחת ערב.	20: 30

יום ב'

השכמה + ארוחת בוקר.	06: 30-07: 30
קרב מגע.	07: 30-09: 30
טיפול במסתננים	09: 30-11: 00
הרצאה מבוא לאבטחה ומעגלי אבטחה.	11: 00-12: 30
אימון יבש אקדח.	12: 30-13: 30
ארוחת צהריים.	13: 30-14: 00
מטווח אקדח.	14: 00-18: 30
ארוחת ערב.	20: 00

יום ג'

השכמה + ארוחת בוקר.	07: 00-08: 00
אימון יבש אקדח ומערכת רוני.	08: 00-12: 30
ארוחת צהריים.	12: 30-13: 30
מטווח אקדח + ירי לילה.	13: 30-18: 30
ארוחת ערב.	20: 00

יום ד'

השכמה + ארוחת בוקר.	06: 30-07: 30
קרב מגע.	07: 30-10: 30
אימון יבש אקדח ומערכת רוני.	10: 30-13: 00
ארוחת צהריים.	13: 00-14: 00
מטווח + ירי לילה.	14: 00-18: 30
ארוחת ערב.	20: 00

יום ה'

השכמה + אימון בוקר + ארוחת בוקר.	06: 30-07: 30
אימון יבש אקדח ומערכת רוני.	08: 00-12: 30
ארוחת צהריים.	12: 30-13: 30
מטווח תרגילים.	13: 30-18: 00
סיכום שבועי ופיזור.	18: 00

שבוע שני

יום א'

הוראות פתיחה באש + מבחן ע"י משפטן.	08:00-09:00
נוהל מחבל מתאבד + מבחן ע"י משפטן.	9:00-10:00
סמכויות המאבטח + מבחן הסמכה ע"י משפטן.	10:00-12:00
סמ"ח באדם ובכבודה, איתור וזיהוי חשודים.	12:00-13:00
ארוחת צהריים.	13:00-14:00
הטיפול בחשוד אוסף מל"מ.	14:00-14:30
נוהל בני ערובה.	14:30-15:30
הרצאת חבלה : איתור וזיהוי מטעני חבלה, נוהל ביצוע סריקות חבלה.	15:30-16:30
טיפול באירוע חפץ חשוד.	16:30-17:00
תרגילי סימולציה : לחימה ביורה בודד, לחימה בצמד יורים, לחימה בתוקף בנשק קר, לחימה בתוקף מתאבד.	17:00-18:30
ארוחת ערב.	20:00

יום ב'

השכמה + אימון בוקר + ארוחת בוקר.	06:30-08:00
סני"ח רכב, מניעת סוס טרויאני + תרגול.	08:00-09:30
נוהל הבידוק הביטחוני.	09:30-12:00
ארוחת צהריים.	12:00-13:00
תרגול בידוק ביטחוני.	13:00-14:30
חיפוש גופני + חיפוש אלים תרגול וסימולציה.	14:30-15:30
הודעה אנונימית.	15:30-16:00
תרגילי סימולציה : ירי מרכב חולף, מתאבד בתור הכניסה למתקן, פיצוץ מטען ברחבת הכניסה, איתור חפץ חשוד.	16:00-18:00
ארוחת ערב.	18:00-18:30

יום ג'

השכמה + ארוחת בוקר.	06:30-08:00
אימון יבש אקדח ומערכת רוני.	08:00-12:30
ארוחת צהריים.	12:30-13:30
מטווח אקדח תרגילי הפתעה מסכמים.	13:30-18:00

מכרז פומבי דו-שלבי מס'
 234/2017

קורס מאבטחים בסיסי (רמה א') 6 ימים עפ"י דרישת משטרת ישראל – תכנית הקורס (דוגמא)

יום א'	יום ב'	יום ג'	יום ד'	יום ה'	יום ו'
8:00-9:00 קליטה + שיחה פנימית כיתה מדריך	08:00-12:00 רטוב - 1 מדריך מטווח	08:00-12:00 פח"ע מדריך משטח	08:00-12:00 מטווח - 2 מדריך מטווח	08:00-12:00 סדנא: תקשורת אישית מדריך כיתה	08:00-12:00 רטוב - 3 מדריך מטווח
09:00-12:00 ארגומטריה + בוחן כושר מתקן מדריך					12:00-13:30 טאקטי מדריך משטח
12:00-13:00 א.צ.	12:00-13:00 א.צ.	12:00-13:00 א.צ.	12:00-13:00 א.צ.	12:00-13:00 א.צ.	13:30-14:00 א.צ. כריכים
13:00-14:00 הרצאת בטיחות מדריך כיתה	13:00-16:00 קמ"ג - 1 מדריך מתקן	13:00-17:00 המשך פח"ע מדריך כיתה	12:00-15:00 קמ"ג - 2 מדריך מתקן	12:00-16:00 המשך תקשורת בין אישית מדריך כיתה	14:00-16:00 שיחת סיכום קורס מדריך כיתה
14:00-18:00 יבש - 1 מדריך מתקן	16:00-19:00 יבש - 2 מדריך מתקן	17:00-19:30 עו"ד - סמכויות מדריך כיתה	15:00-18:00 יבש - 3 מדריך מתקן	16:00-19:00 קמ"ג - 3 + פלפל מדריך מתקן	14:00-18:00 יבש - 1 מדריך מתקן
				ארוחת ערב חגיגית	

יום א'

08:00-08:30	שיחת פתיחה.
08:30-09:30	בוחן כושר.
09:30-10:30	בטיחות + הכרת הנשק + תרגול.
10:30-13:00	אימון יבש אקדח.
13:00-14:00	ארוחת צהרים.
14:00-15:30	אימון יבש אקדח.
15:30-18:30	מטווח אקדח תחושה.
20:30	ארוחת ערב.

יום ב'

06:30-07:30	השכמה + אימון בוקר + ארוחת בוקר.
-------------	----------------------------------

קרב מגע.	07: 30-10: 30
אימון יבש אקדח.	10: 30-13: 00
ארוחת צהריים.	13: 00-14: 00
מטווח + ירי לילה.	14: 00-18: 30
ארוחת ערב.	20: 00
<u>יום ג'</u>	
השכמה + אימון בוקר + ארוחת בוקר.	06: 30-07: 30
אימון יבש אקדח.	08: 00-12: 30
ארוחת צהריים.	12: 30-13: 30
מטווח תרגילים.	13: 30-18: 00
שחרור	18: 00
<u>יום ד'</u>	
הוראות פתיחה באש + מבחן ע"י משפטן.	08: 00-09: 00
נוהל מחבל מתאבד + מבחן ע"י משפטן.	09: 00-10: 00
סמכויות המאבטח + מבחן הסמכה ע"י משפטן.	10: 00-12: 00
סמ"ח באדם ובכבודה, איתור וזיהוי חשודים.	12: 00-13: 00
ארוחת צהריים.	13: 00-14: 00
הטיפול בחשוד אוסף מל"מ.	14: 00-14: 30
נוהל בני ערובה.	14: 30-15: 30
הרצאת חבלה : איתור וזיהוי מטעני חבלה, נוהל ביצוע סריקות חבלה.	15: 30-16: 30
טיפול באירוע חפץ חשוד.	16: 30-17: 00
תרגילי סימולציה :	17: 00-18: 30
<ul style="list-style-type: none"> • לחימה ביורה בודד. • לחימה בצמד יורים. • לחימה בתוקף בנשק קר. • לחימה בתוקף מתאבד. 	
ארוחת לילה.	20: 00
<u>יום ה'</u>	
השכמה + אימון בוקר + ארוחת בוקר.	06: 30-08: 00
סני"ח רכב, מניעת סוס טרואני + תרגול.	08: 00-09: 30
נוהל הבידוק הביטחוני.	09: 30-12: 00
ארוחת צהריים.	12: 00-13: 00
תרגול בידוק ביטחוני.	13: 00-14: 30
חיפוש גופני + חיפוש אלים תרגול וסימולציה.	14: 30-15: 30

הודעה אנונימית.	15: 30-16: 00
תרגילי סימולציה :	16: 00-18: 00
• ירי מרכב חולף	
• מתאבד בתור הכניסה למתקן	
• פיצוץ מטען ברחבת הכניסה	
• איתור חפץ חשוד	
ארוחת ערב חגיגית.	20: 00
<u>יום ו'</u>	
השכמה + אימון בוקר + ארוחת בוקר.	06: 00-08: 00
אימון יבש אקדח.	08: 00-12: 30
ארוחת צהריים.	12: 30-13: 30
מטווח אקדח תרגילי הפתעה מסכמים.	13: 30-18: 00
סיכום קורס ופיזור.	18: 00

תכנית לאימון חד יומי מאבטחי משרד העבודה הרווחה והשירותים החברתיים – לדוגמה

בוחרן כושר	08:00-08:30
אימון "יבש" אקדח.	08:30-10:00
מטווה אקדח שיכלול את כל הנושאים שהועברו ביבש.	10:00-13:00
ארוחת צהריים.	13:00-14:00
נהלים (יבחרו ע"י הקב"ט בכל רבעון).	14:00-17:00
קרב מגע.	17:00-18:00

- א במסגרת האימון יוקצו 150 כדורים לכל חניך.
ב התכנית המוצעת תיקבע או תאושר ע"י הנציג המשרד.
ג כל קבוצת אימון תכלול עד 10 מתאמנים.
ד עלות יום ריענון משוערת: 600 ש"ח למשתתף כולל תחמושת לפני מע"מ.

תכנית ריענון דו-יומי – לדוגמה

יום א	יום ב
0800-1000: קליטה, בוחן כושר מלא.	0800-1200: מטוח 2.
1000-1200: אימון קמ"ג 1: חזרה מכות ידיים רגליים, מתאבד מלפנים ומאחור, השתלטות.	1200-1300: ארוחת צהריים.
1200-1300: ארוחת צהריים.	1300-1500: הרצאת נהלים.
1300-1800: מטוח 1.	1500-1700: אימון קמ"ג.
	1700-1800: סיכום.
	ייתכן שינוי בסדר השעות ביום זה.

- א במסגרת האימון יוקצו 300 כדורים לכל חניך.
 ב התכנית המוצעת תיקבע או תאושר ע"י הנציג המשרד.
 ג כל קבוצת אימון תכלול עד 10 מתאמנים.
 ד עלות יום ריענון משוערת: 1000 ש"ח למשתתף כולל תחמושת לפני מע"מ.

יודגש כי כל התוכניות הנ"ל הינם דוגמאות בלבד ואילו התכנים, הנושאים והשעות יקבעו סופית ע"י נציג המשרד.

נספח 1' מפרט המבחנים והתכונות הנבחנים במבחן אישיות

מבחן אישיות לדוגמה

- על המאבטחים לעמוד במבחני התאמה פסיכוטכני, במרכיבים ובתוצאות המפורטות להלן, טרם תחילת קורס ההכנה וכתנאי לקבלתו לקורס.
- המבחנים ייערכו, מטעם הספק ועל חשבונו בלבד, באמצעות גוף מקצועי מוסמך בנושא אבחון והשמה מקצועיים.
- המבחנים יהיו ממוחשבים וכן ייערך, לכל מועמד, ראיון אישי עם פסיכולוג.
- הגוף המבצע יהיה בעל ניסיון של לפחות חמש שנים בעריכת מבחנים למועמדים בעבודה.
- הגוף יעביר לקב"ט במחוז תל אביב והמרכז בעבור כל מועמד נתונים, על עמידתו בדרישות שלהלן:
מאפייני אישיות:

1. בגרות אישית – רמה ממוצעת.
2. אמיונות – רמה ממוצעת.
3. אחריות – רמה ממוצעת.
4. תפקוד תחת לחץ – רמה גבוהה/רמה ממוצעת (קורס קצר).
5. יכולת קבלת מרות – רמה ממוצעת.
6. יכולת עבודה בצוות – רמה ממוצעת.
7. יכולת עבודה עצמאית – רמה ממוצעת.
8. קבלת ביקורת – רמה ממוצעת.
9. אסרטיביות – רמה ממוצעת.
10. רצינות – רמה ממוצעת.
11. סבלנות – רמה ממוצעת.
12. מוטיבציה לתפקיד – רמה ממוצעת.
13. נחישות – רמה גבוהה/רמה ממוצעת (קורס קצר).

מאפיינים קוגניטיביים:

1. אינטליגנציה וידע כללי – רמה ממוצעת
2. יכולת ריכוז – רמה ממוצעת.
3. יכולת למידה – רמה ממוצעת.
4. יכולת אבחנה בפרטים – רמה ממוצעת.
5. יכולת ביטוי (בכתב/בע"פ) – רמה ממוצעת.

מאפייני ביצוע:

1. מהירות תגובה – רמה ממוצעת.
2. יכולת התמודדות עם מטלות, שגרה לאורך זמן – רמה ממוצעת.
3. חלוקת קשב – רמה ממוצעת.

תכונות:

4. בגרות ויציבות נפשית.
5. אחריות ומשמעת.
6. הקפדה על הנחיות.
7. יכולת עבודה עצמאית.
8. רגישות לצורכי הזולת.
9. תודעה של מתן שירות.
10. רמת משכל.

נספח 1ד' תכולת תיק עזרה ראשונה למתקן ותיק חובש

תיק עזרה ראשונה למתקן

כל תיק עזרה ראשונה יכיל את הפריטים הבאים:

שם הפריט	כמות
תרמיל גב נפרס + 2 כיסים לבקבוק מים 1.5 ליטר	1 יח'
משולש בד + סיכות ביטחון	10 יח'
פד גזה סטרילי 7.5*7.5 ס"מ	20 יח'
חוסם עורקים גומי	1 יח'
אגד לחבישה 5 ס"מ	10 יח'
פד לכוויות	3 יח'
תחבושת אלסטית 8 ס"מ	2 יח'
פינצטה מתכת לגוף זר	1 יח'
פנס ראש	1 יח'
פולידין משחה 15 גרם	1 יח'
כפפות חד פעמיות (זוג)	5 יח'
מנתבי אוויר 1,2,3,4	2 יח'
מספרי מלע"כ	1 יח'
תחבושת שדה אישית	8 יח'
תחבושת שדה בינונית	2 יח'
פלסטיות 100 יח'	1 יח'
מסכת הנשמה רב פעמית	1 יח'
סביעור חומר חיטוי	1 יח'
פולידין תמיסה 20 CC	1 יח'
שקית קירור חד פעמית גדולה	1 יח'
סד לקיבוע	1 יח'
צמר גפן 100 גרם	1 יח'
חוברת הסברים	1 יח'

תכולת תיק עזרה ראשונה תמצא בתוך מארז פלסטיק קשיח ואטום אשר יאושר ע"י הממונה.

נספח 1' טפסים לפני העסקת עובד – דוגמה

מצ"ב טפסים לבדיקות הביטחון, שיש למלא לכל עובד טרם עבודתו:

- א שאלון אישי – כללי (מדף 05/2218).
- ב הסכמה למסירת מידע מהמרשם הפלילי (ר"פ).
- ג התחייבות לשמירת סודיות
- ד הצהרה והתחייבות להימנעות מביצוע עבירות מחשב.
- ה הצהרה והתחייבות לשימוש בסמים.
- ו יש לצרף אישור משטרת ישראל לעבריינות מין.
- ז כרטיס אישי למועמד.
- ח יש לצרף 2 צילומי תעודת זהות ברורים (כולל ספח תעודת הזהות).

1. יש למלא את כל הטפסים במלואם במקומות הנדרשים, לציין את שם הספק ולחתום ע"ג הטפסים חתימות מקוריות בלבד!

2. את חלק ג' בשאלון האישי (אימות שמות), ממלאים וחותמים רק מנהל המתקן, אמרכל המתקן או נאמן ביטחון בלבד.

הערה: בעלי תפקידים רגישים ידרשו לבדיקות בטחון נוספות.

מכרז פומבי דו-שלבי מס'
 234/2017



הלב פתוח לרווחה

מספרינו : 027.2014

מדינת ישראל
 משרד הרווחה והשירותים החברתיים
 אגף חירום וביטחון



שמור (לאחר מילוי)
 שאלון אישי לצרכי קביעת התאמה ביטחונית

שם מקום עבודה: _____
 פרטים אישיים

שם משפחה		שם אב		שם פרטי	
בלועזית	בעברית			בלועזית	בעברית

מצב משפחתי	זכר <input type="checkbox"/>	מס' אישי צה"ל	מס' זהות קודם	מס' זהות
<input type="checkbox"/> נשוי/אה <input type="checkbox"/> רווק/ה <input type="checkbox"/> אלמן/ה	<input type="checkbox"/>			
<input type="checkbox"/> נקבה	<input type="checkbox"/>			

דת/לאום	תאריך לידה	ארץ לידה	תאריך עליה	אזרחות
		<input type="checkbox"/> ישראל <input type="checkbox"/> אחר: _____		<input type="checkbox"/> ישראלית <input type="checkbox"/> אחרת <input type="checkbox"/> קודמת <input type="checkbox"/> נוספת

כתובת

ישוב	רחוב	מס' בית	מיקוד	טל' בית	טל' עבודה	טל' נייד

פרטי התפקיד

הגוף המעסיק	הגדרת תפקיד	מעמד	היבטי אבטחה
		<input type="checkbox"/> קבוע <input type="checkbox"/> זמני <input type="checkbox"/> קבלן <input type="checkbox"/> מבקר <input type="checkbox"/> אחר	<input type="checkbox"/> פיזי <input type="checkbox"/> מידע

הערות: _____

_____ תאריך
 _____ חתימה

אימות פרטים

אני מצהיר/ה בזאת כי בדקתי את זהות ממלא/ת השאלון והפרטים הנלווים והם נמצאו נכונים לפי המסמכים המזהים הבאים:

תעודת זהות דרכון רישיון נהיגה אחר
 המועמד/ת חתם/ה על הצהרות הבאות: _____

_____ תאריך
 _____ תואר משרת הבודקת/ת
 _____ השם המלא של הבודקת/ת
 _____ חתימת הבודק

רחוב קפלן 2 ירושלים, 91008 טלפון: 02-6752347 פקס: 02-6752807

דואר אלקטרוני: roniba@molsa.gov.il  www.gov.il – אתר ממשל זמין



הלב פתוח לרווחה

מספרינו : 028.2014

מדינת ישראל
משרד העבודה הרווחה והשירותים החברתיים
אגף חירום וביטחון



שמור (לאחר מילוי)

הסכמה למסירת מידע מהמרשם הפלילי
עפ"י חוק המרשם הפלילי ותקנות השבים, תשמ"א 1981

אני החתום/ה מטה _____ מס' זהות _____ מועמד/ת
לעבודה/מועסק/ת ב- _____ מצהיר/ה בזאת שידוע לי כי לצורך קבלתי לעבודה ו/או לצורך
המשך העסקתי, עלי לעבור בדיקה ביטחונית.

הואיל וכך, הנני נותן/ת בזאת הסכמתי מראש, על פי סעיף 12 ב (3) לחוק המרשם הפלילי ותקנות השבים
תשמ"א 1981, כי יימסר לנציגכם המוסמך כל מידע המצוי אודותיי במרשם הפלילי כמשמעותו בחוק זה.

כמו-כן, ולמען הסר הספק, הנני מוותר/ת בזאת מראש על קבלת הודעה בדבר מסירת המידע.

כתב זה יעמוד בתוקפו בתהליכים בדיקת התאמתו לעבודה במסגרתכם ואם אתקבל לעבודה.

_____ חתימה

_____ תאריך

אימות חתימה:

חתימת המצהיר/ה על מסמך זה אומתה על ידי:

_____ חתימה

_____ תאריך

_____ מספר מזהה

_____ שם פרטי ומשפחה

למועמד/ת שהינו/ה קטיין/ה (כלומר מתחת לגיל 18 ביום החתימה)
חתימת הורה/אפוטרופוס נדרשת בנוף לחתימת הקטיין/ה.

_____ חתימה

_____ שם מלא של הורה/אפוטרופוס

_____ תאריך

רחוב קפלן 2 ירושלים, 91008 טלפון: 02-6752347 פקס: 02-6752807

דואר אלקטרוני: roniba@molsa.gov.il  www.gov.il – אתר ממשל זמין



מספרינו : 029.2014

מדינת ישראל
משרד הרווחה והשירותים החברתיים
אגף חירום וביטחון



שמור (לאחר מילוי)

התחייבות לשמירת סודיות

אני החתום/ה מטה :

שם פרטי _____ שם משפחה _____ מס' זהות _____

1. מצהירה/ה בזאת שהובהר לי ע"י הגורמים המוסמכים, כי חובה עלי לשמור בסוד מוחלט כל מידע מסווג/רגיש אליו איחשף במישרין או בעקיפין בעת עבודתי.
2. אני מתחייבת/ת בזאת שלא למסור דבר לאדם שאינו מוסמך באשר למידע זה בין בכתב, בין בעל פה, בין ברמו או במפורש, או בכל דרך אחרת, הן בתקופת העסקתי בתפקיד המסווג והן לאחר סיום העסקתי בתפקיד המסווג.
3. הובהר לי היטב כי שמירת סודיות כאמור לעיל, הכרחית מטעמים לשמירת מידע רגיש ומסווג וכי גילוי מידע מסווג/ רגיש, לכל גורם לא מוסמך ואינו מורשה לקבלו מתוקף תפקידו, עלול לפגוע בפרט/במערכת/בביטחון המדינה ומהווה עבירה על החוק.
4. עוד הובהר לי כי המידע המסווג שנמסר או יימסר לי, מהווה "ידיעה סודית", כמשמעותה בסעיף 113 א לחוק העונשין תשל"ז – 1977, ומסירתה בדרך כלשהי לגורם בלתי מוסמך תהווה עבירה פלילית לפי סעיף זה.

חתימה

תאריך

אימות חתימה:

חתימת המצהירה/ה על מסמך זה אומתה על ידי :

חתימה

תאריך

מספר מזהה

שם פרטי ומשפחה

רחוב קפלן 2 ירושלים, 91008 טלפון: 02-6752347 פקס: 02-6752807

דואר אלקטרוני: roniba@molsa.gov.il  www.gov.il – אתר ממשל זמין



הלב פתוח לרווחה

מספרינו : 031.2014

מדינת ישראל
משרד הרווחה והשירותים החברתיים
אגף חירום וביטחון



שמו (לאחר מילוי)

הימנעות מביצוע עבירות מחשב
הצהרה והתחייבות

אני החתום/ה מטה :

שם פרטי _____ שם משפחה _____ מס' זהות _____

1. מאשר/ת בזאת כי הובא לידיעתי קיומו של חוק המחשבים תשנ"ה (1995), נמסרו לעיוני הסעיפים הרלבנטיים הנוגעים לעבירות פליליות בחוק והבנתי את האיסורים הקבועים בחוק.

2. מצהיר/ה ומתחייב/ת לאמור :

לא ביצעתי בעבר עבירות מחשב כלל.

לא ביצעתי עבירות מחשב מעבר למה שדיווחתי במהלך בדיקת ביטחון הנוכחית.

3. הנני מצהיר/ה ומתחייב/ת שלא לבצע כל עבירות מחשב מיום חתימת הצהרה זו ואילך.

4. חוסבר לי באופן חד-משמעי, והדבר מוסכם עלי, כי ביצוע עבירות מחשב כלשהן לאחר חתימה על הצהרה זו, תגרום להפסקת הטיפול במועמדותי לתפקיד אליו אני מיועד/ת.

5. הובהר לי ואני מסכים/ה לכך, כי הסתרת הפרטים העומדים בניגוד להצהרתי זו ו/או אי-עמידה בהתחייבותי לא לבצע עבירות מחשב עלולה להביא להפסקת עבודתי בתפקידי, אם אתקבל אליו.

6. הנני מצהיר/ה בזאת ומתחייב/ת לנהוג על-פי התחייבותי כאמור.

חתימה

תאריך

אימות חתימה :

חתימת המצהיר/ה על מסמך זה אומתה על ידי :

חתימה

תאריך

מספר מזהה

שם פרטי ומשפחה

רחוב קפלן 2 ירושלים, 91008 טלפון: 02-6752347 פקס: 02-6752807

דואר אלקטרוני: roniba@molsa.gov.il  אתר ממשל זמין: www.gov.il



הלב פתוח לרווחה

מספרינו: 030.2014

מדינת ישראל
משרד הרווחה והשירותים החברתיים
אגף חירום וביטחון



שמור (לאחר מילוי)

שימוש בסמים – הצהרה והתחייבות

אני החתום/ה מטה:

שם פרטי _____ שם משפחה _____ מס' זהות _____

1. מצהיר/ה מתחייב/ת לאמור (אנא סמך/י במשבצת / ות המתאימה / מות):

לא השתמשתי בעבר בסמים כלל.

השתמשתי בעבר בסמים.

לא השתמשתי בסמים מעבר למה שדיווחתי במהלך בדיקת הביטחון הנוכחית, ואני מוכן/ה

ומסכים/ה להיבדק בפוליגרף לאימות הצהרתי זו. כמו כן אני מוכן/ה להיבדק בפוליגרף בנושא זה גם בעתיד, בכל עת שאדרש, וכל עוד אני מועסק/ת במשרד הרווחה.

2. הנני מצהיר/ה ומתחייב/ת שלא ליטול סמים מיום חתימת הצהרה זו, כל עוד אני מועסק/ת בתפקידי במשרד הרווחה.

3. הוסבר לי ואני מסכים/ה לכך כי אי עמידה בהצהרתי זו, ואו בהתחייבותי שלא ליטול סמים מיום חתימת הצהרה זו, תביא להפסקת עבודתי בתפקידי במשרד הרווחה.

4. אני מצהיר/ה בזאת ומתחייב/ת לנהוג על-פי התחייבותי כאמור.

חתימה

תאריך

אימות חתימה:

חתימת המצהיר/ה על מסמך זה אומתה על ידי:

חתימה

תאריך

מספר מזהה

שם פרטי ומשפחה

רחוב קפלן 2 ירושלים, 91008 טלפון: 02-6752347 פקס: 02-6752807

דואר אלקטרוני: roniba@molsa.gov.il  www.gov.il – אתר ממשל זמין

יש לצרף 2 תמונות

כרטיס אישי למועמד

שם פרטי	שם קודם	שם משפחה	שם משפחה קודם	מס ת.ז.

שם האב	ת. לידה	ארץ לידה	ת. עליה

כתובת: רחוב	מס'	מקום מגורים/ישוב	מיקוד	טלפון

השכלה

<u>בי"ס עממי</u>	<u>תיכון עיוני/מקצועי</u>	<u>מוסד אקדמי</u>
שם:	שם:	שם:
סיום בשנת:	שנות לימוד:	שנות לימוד:
	סיום:	סיום:
	תואר:	תואר:

שירות צבאי סדיר

מספר אישי	שירות סדיר	דרגה	תפקיד	חיל
	מ- עד			

שירות מילואים	פרופיל רפואי	תפקיד	יח' ד.צ.

יש לצרף קורות חיים בכתב יד בלבד (לא יותר מעמוד אחד)

הנני מאשר בזאת כי כל הפרטים שמסרתי כאן, שלמים ונכונים. ידוע לי כי השמטה, העלמה או סילוף מידע עשוי לגרום לביטול מיידי של תפקידי כעובד.
 ידוע לי כי אין במילוי שאלון זה בכדי ליצור יחסי עובד ומעביד עם מדינת ישראל.

שם: _____ חתימה: _____
 תאריך: ____/____/____

נספח 1' טופס אישור כשירות רפואית - דוגמה

תאריך _____

אישור כשירות רפואית

לכבוד:

הנדון: אישור כשירות רפואית של עובד

הנני מאשר/ת בזאת כי בתאריך _____ נבדקת על-ידי וממצאי הבדיקה הרפואית מורים כי כושרך הגופני ומצב בריאותך מאפשרים לך לעסוק בתפקידי אבטחה.

בכבוד רב,

שם הרופא/ה: _____

מס' רישיון _____

חתימת הרופא: _____

עובד,

בטרם תמסור אישור רפואי זה לחברת השמירה המעסיקה אותך, עליך לקרוא בעיון את הפרטים המפורטים להלן ולחתום על הסכמתך להם:

הנני מצהיר בזאת כי ביצוע בדיקה רפואית זו נועד אך ורק לשם בדיקת יכולתי הגופנית לעבוד כעובד אצל המעביד שלי: חברת _____ ולספק שירותי אבטחה ברמה נאותה בעבודתי האמורה ולא לכל צורך אחר. על כן, לא תיווצר בשל כך שום זיקה כלשהי של עובד ומעביד ביני לבין מדינת ישראל.

ובזאת באתי על החתום, ביום: _____

שם: _____

מס' ת.ז. _____

חתימה _____

נספח ז' - טופס בדיקת כשירות נפשית - דוגמה



מדינת ישראל
המשרד לביטחון הפנים
האגף לרישוי כלי ירייה
www.mops.gov.il



תאריך:

לכבוד
מכון/פסיכולוג מורשה

הנדון: הפניה לבדיקת כשירות נפשית לצורך רישוי כלי ירייה.

בהתאם להוראות סעיף 1ב1 לחוק כלי היריה, תש"ט-1949,
נבקש למסור לידי הרשות המוסמכת לכך את חוות דעתך בדבר
כשירותו הנפשית של הנבדק שפרטיו רשומים מטה:

	שם פרטי ומשפחה
	מספר זהות
	כתובת
	מספר פניה
	מספר רישיון

לתשומת לב:

הפנייה זו תקפה עד ליום (או: למשך 90 יום מן התאריך הנקוב בהפניה זו):

תשובת הפסיכולוג, הכוללת את מספר הפנייה ומספר הרישיון תועבר באמצעות הטופס המקוון בלבד, עד 7 ימים ממועד הבדיקה.

התאום והתשלום מבוצעים ישירות על ידי הנבדק. מול המכון/הפסיכולוג.

רשימת מכונים ופסיכולוגים מורשים, מופצת לציבור במטווחים מורשים, אצל בעלי הרישיון המיוחד בחברות השמירה, וכן באתר האינטרנט.

בברכה,

הרשות המוסמכת

קריית הממשלה מזרח ירושלים, ת"ד 18182, מיקוד 91181

כתובתנו באינטרנט: www.mops.gov.il



מדינת ישראל
 המשרד לביטחון הפנים
 האגף לרישוי כלי ירייה
 www.mops.gov.il



בקשה למעבר הכשרה לקבלת רישיון לנשיאת כלי ירייה ארגוני (למאבטח)

חוק כלי ירייה תשי"ט 1949

דרישות סף:

1. תושב קבע השוהה בישראל באופן רציף 3 שנים לפחות - מחויב בשליטה בסיסית בשפה העברית, באופן שיאפשר תשואל, הבנת הוראות, ניהול רישום.
2. גיל - 27 ומעלה: בגורי שירות צבאי או שירות לאומי/אזרחי - מגיל 21 ומעלה. תושב קבע שאינו אזרח ישראל - גיל 45 ומעלה.
3. כשיר לשאת כלי ירייה - (אינו מנוע משטרת ישראל, אינו מנוע משרד הבריאות, עבר בדיקת כשירות נפשית ע"י פסיכולוג ונמצא כשיר).
4. עמד בדרישות ההכשרה הנדרשת.

תמונה עדכנית	את הבקשה עליך למלא בכתב יד ברור ולהגישה למנהל מטווח ההכשרה. לבקשה יש לצרף את המסמכים הבאים:
	<ol style="list-style-type: none"> 1. צילום תעודת זהות. 2. צילום תעודת מילואים/שירות לאומי/אזרחי/פטור. 3. תמונת מספרט עדכנית. 4. הצהרת בריאות חתומה על-ידי רופא המשפחה.

פרטי המבקש/ת

מספר זהות (9 ספרות)	שם משפחה	שם פרטי	שם חאב

תאריך לידה	תאריך עליה

מען					
ישוב	רחוב	מספר בית	מיקוד	ת.ד.	כתובת למשלוח דואר
טלפון	נייד	-	-	פקס	-
כתובת דוא"ל @					

*שירות בכוחות הביטחון / שירות לאומי / אזרחי					
*שירות בצה"ל/משטרת ישראל/שב"ס			שירות לאומי/אזרחי		
מתאריך	דרגה	מסי אישי	<input type="checkbox"/> סדיר <input type="checkbox"/> מילואים <input type="checkbox"/> פטור משירות	מתאריך	עד תאריך
			<input type="checkbox"/> אינו מחויב בשירות		

*שירות בכוחות הביטחון / נוסף					
משטרת ישראל/שב"ס			שירות לאומי/אזרחי		
מתאריך	דרגה	מסי אישי	מתאריך	עד תאריך	

הצהרה על ויתור סודיות והסכמה למסירת מידע לפקיד הרישוי

- אני החתום מטה, מאשר בזה לבדוק את כשירותי לעניין קבלת רישיון לכלי ירייה, לרבות כל הבדיקות הנחוצות לצורך קבלת המלצה לכשירות נפשית.
- לצורך הבדיקות האמורות, הנני מאשר לרשות המוסמכת לקבל מידע מכל מאגר מידע ממשלתי, וכל מידע אחר שיהיה נחוץ לה (פלילי, בריאותי וכדומה).
- חובא לידיעתי כי אדרש לעבור בדיקת כשירות נפשית על ידי פסיכולוג, ואני מאשר בזה כי תוצאות בדיקת זו תימסרנה לרשות המוסמכת, וכי בכוחותי לשאת בעלות התשלומים בעבור בדיקה זו כאמור.
- הנני מאשר בזאת כי המידע לגבי כשירותי יועבר למטווח ההכשרה.
- אני מאשר שימוש בתמונותי הממוחשבת, הנמצאת במאגר משרד התחבורה.

חתימת המבק

תאריך

בכל מקום בו הפניה היא בלשון זכר, הכוונה גם ללשון נקבה וכן להפך.

נספח 1' ניקיון ותחזוקה לביתני השומרים

במסגרת הפרויקט על המציע לבצע אחת לשלושה חודשים ניקיון יסודי של מבנה השומר וסביבתו.

במסגרת הניקיון הספק יבצע ניקוי ריצפה בעזרת מכונת פוליש + מריחת חומר נוגד שחיקה. ניקיון יסודי של חלונות המבנה, ניקוי כללי של המבנה וסביבתו כולל חוץ המבנה + גג המבנה צביעת המבנה בחלקו הפנימי בלבד עפ"י דרישה או לפחות אחת לשנה.

יובהר כי מבנה השומר מושאל למציע לטובת אבטחה, משמעות הדבר כי כל שחיקה או בלאי או נזק או שבר יתוקן מידית ע"י המציע ועל חשבוננו וישיב את המצב לקדמותו.

נספח זה בא בנוסף לדרישת האספקה של חומרי ניקוי באופן שוטף בכל עמדות האבטחה הפזורות במחוז.

נספח 1' רכב תפעולי

במסגרת המכרז על המציע לרכוש עבור המשרד רכבים חשמליים תפעוליים אשר יעבדו במתקנים של המשרד ויתופעלו ע"י כוח אבטחה במקום.
יש לקחת בחשבון שהרכבים יעבדו בתנאי שטח קשים כגון: בוץ או דרכי עפר ירידת מדרכות וכיו"ב.

להלן מפרט הרכב:

1. מנוע חשמלי של לפחות 48V.
2. מצברים פריקה עמוקה 6X8V
3. תאורה מובנת + פנס צ'קלקה על הגג + 2 פנסי תאורה על הגג הנתונים לכוונון.
4. מערכת אוטומטית לאיזון המים במצברים.
5. בולמי זעזועים קפיציים.
6. מטען מצברים.
7. מערכת בלימה בזמן עזיבת דוושת התאוצה.
8. מד טעינה מובנה.
9. קיט הגבהה 3 או 6 עפ"י החלטת המשרד.
10. גלגלים מגנזיום + צמיגי שטח.
11. ארגז ברזל אחורי + נעילה אטום למים.
12. גגון מקורי + מרזבים.
13. כיסוי חורף ברזנט.
14. חלון קדמי זכוכית + מגב חשמלי.
15. שקע חשמלי 12V
16. גלגל רזרבה.
17. מראות אמצע + מראות צד.

יש לכלול בהזמנה:

- טיפולים תקופתיים ושוטפים לרבות תיקון תקלות מיידים תוך 6 שעות ;
- שינוע עפ"י החלטת הקב"ט ;



מכרז פומבי דו-שלבי מס'
234/2017

מדינת ישראל
משרד העבודה הרווחה והשירותים החברתיים
אגף מנהל ומשק ומכרזים



- אחריות מלאה על הרכבים למשך כל זמן המכרז לרבות החלפת מצברים אחת לשנתיים או בעת צורך המוקדם ביניהם.

נספח י' מפרט מוקד ביטחון

- להלן דרישות למפרט המוקד, והכל בכפוף לאמור במכרז:
1. מפענחת קווית לכ-500 מנויים (יחידות קצה): "פימא" או שווה ערך, נדרש להזמין שני קווי טלפון "קו – קל" ללא שיחה מזוהה וללא תא קולי.
 2. מפענחת אלחוטית / GPRS: "פימא" או שווה ערך.
 3. ממסר אלחוטי: "פימא" או שווה ערך. נדרש לקבל אישור משרד התקשורת.
 4. תוכנת שו"ב – קיימת תוכנת שרקרק.
 5. ארון תקשורת: 44U, עומק 100, דלתות צד + גב פריקות, חזית שני חלקים, גלגלים, מגש נשלף, מגירה נשלפת למסך + מקלדת.
 6. שני מזגנים בחדר מערכות תקשורת: 1 כ"ס, BTU100000 מינימום, אנרגיה A (המזגנים יעבדו כגיבוי אחד לשני).
 7. גודל חדר מערכות תקשורת: 2X2 מטר.
 8. גודל חדר בקרה / מוקד: כ-5X5 מטר, עדיף תקרה פריקה להעברת כבילה וצנרת.
 9. ריהוט: מצ"ב סקיצות.
 10. קיר מסכים 4 יח" 45", מפצל.
 11. מסכים אישיים על השולחן: 6 יח" 32" כולל זרועות מפרקים.
 12. ארון מתכת חסין אש – למסמכים.

ארון תקשורת
 דוגמא עקרונית

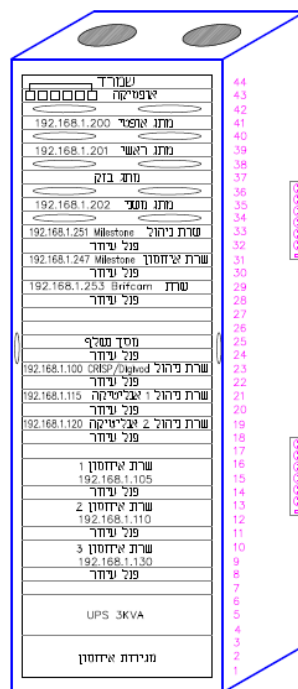

עמוד 118, מתוך 218 עמודים

חתימת מורשה חתימה מטעם המציע (בראשי תיבות): _____



מכרז פומבי דו-שלבי מס'
234/2017

מדינת ישראל
משרד העבודה הרווחה והשירותים החברתיים
אגף מנהל ומשק ומכרזים



עמוד 119, מתוך 218 עמודים

חתימת מורשה חתימה מטעם המציע (בראשי תיבות): _____:

תכנון מוקד – סכמה

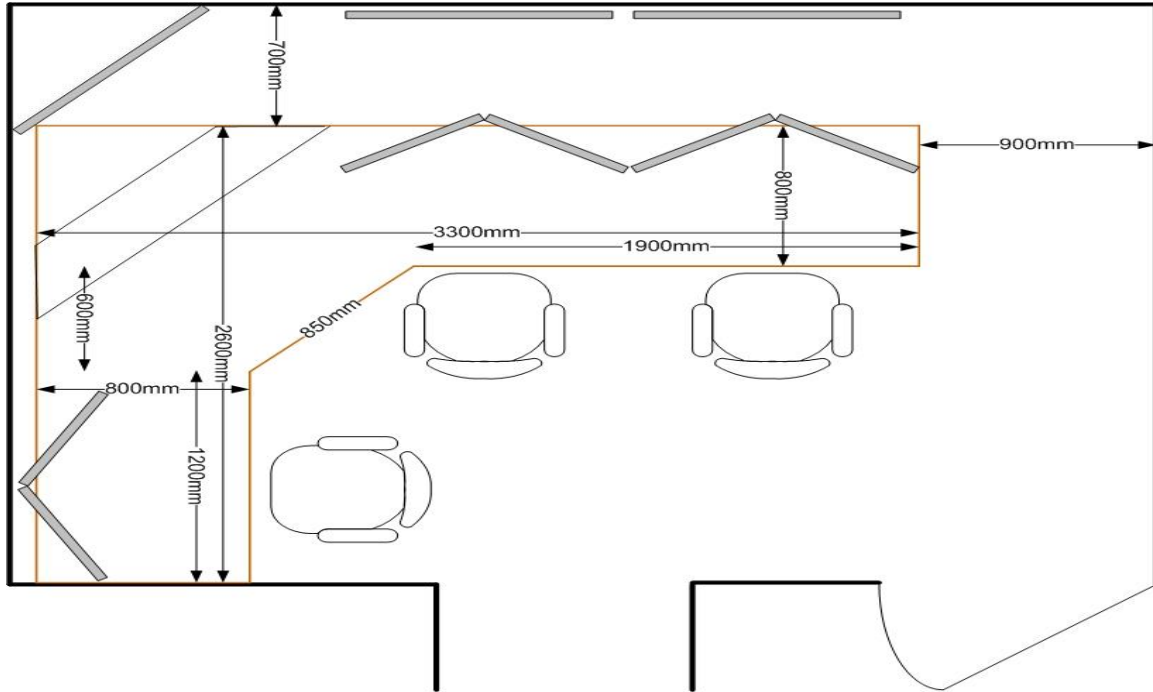

תכנון שולחן בקרה

היטל קדמי צד ימין – שולחן בקרה

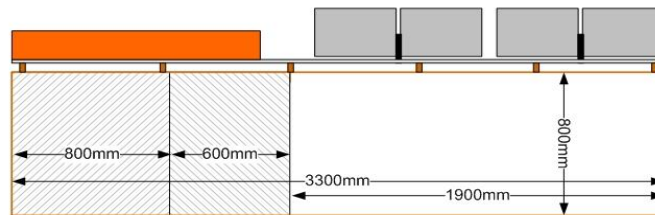

היטל קדמי צד שמאל – שולחן בקרה

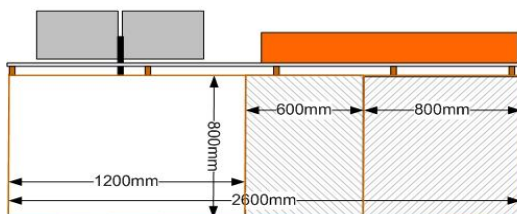

היטל קדמי מרכז - שולחן בקרה

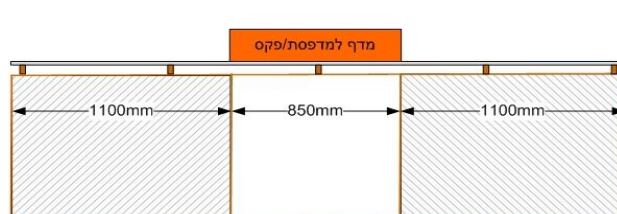

עמוד 120, מתוך 218 עמודים

חתימת מורשה חתימה מטעם המציע (בראשי תיבות): _____:

מכרז פומבי דו-שלבי מס'
 234/2017

היטל אחורי צד ימין – שולחן בקרה

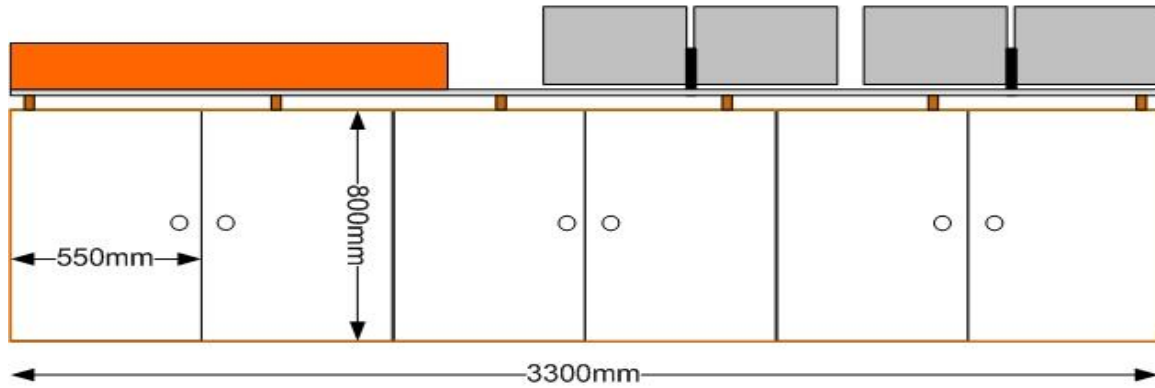

היטל צד ימין – שולחן בקרה

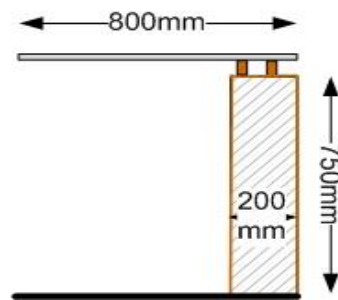

היטל צד ימין – שולחן בקרה

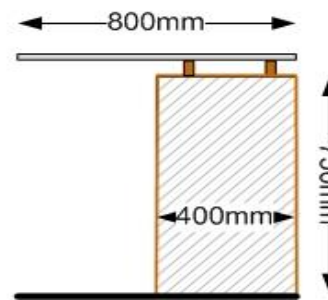

מולטימדיה – אופציה

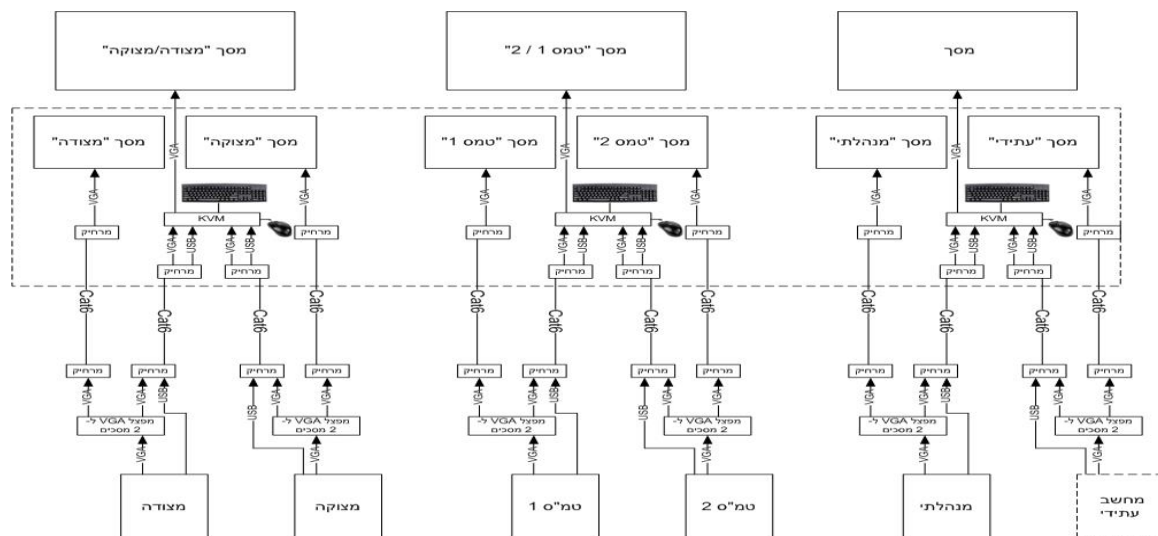

עמוד 121, מתוך 218 עמודים

חתימת מורשה חתימה מטעם המזיע (בראשי תיבות): _____



מכרז פומבי דו-שלבי מס'
234/2017

מדינת ישראל
משרד העבודה הרווחה והשירותים החברתיים
אגף מנהל ומשק ומכרזים



ערה: נספח זה הינו דוגמא בלבד וניתן לשינוי ע"י המשרד.

עמוד 122, מתוך 218 עמודים

חתימת מורשה חתימה מטעם המציע (בראשי תיבות): _____:

נספח 2 פרטי המציע

להלן פרטי המציע המגיש הצעתו במענה למכרז מס' 234/2017 – מתן שירותי אבטחה לעובדי ומתקני המשרד ושירותי מוקד אבטחה, במחוז תל אביב והמרכז:

1. שמו של המציע: _____
2. סוג התארגנות (חברה / שותפות / עמותה / עצמאי): _____
3. מספר חברה / שותפות / עמותה / ע.מ.: _____
4. שמות הבעלים (במקרה של חברה או שותפות): _____
5. שמו של המנהל הכללי: _____
6. כתובתו מלאה של המציע (כולל מיקוד): _____
7. מספרי טלפון: _____
8. מספר פקס: _____
9. איש הקשר מטעם המציע לצורך הצעה זו: _____
- מס. טלפון: _____
- נייד: _____
- מס. פקס: _____
- כתובת דואר אלקטרוני: _____
10. מספר עובדים המועסקים על ידי המציע נכון למועד הגשת ההצעה: _____
11. מחזור כספי של המציע לשנת 2015: _____

מובהר כי הפרטים המפורטים בסעיפים 10 ו-11 לעיל מיועדים עבור שימוש פנימי של המשרד לצרכי בקרה ולא ישמשו לצורך בדיקת ההצעה ובחירת הזוכה.

חותמת וחתימה

שם החותם

תאריך

מכרז פומבי דו-שלבי מס'
234/2017

נספח 3 ערבות הצעה

שם הבנק/חברת ביטוח _____
מס' הטלפון _____
מס' הפקס _____

כתב ערבות

לכבוד
ממשלת ישראל
באמצעות משרד העבודה הרווחה והשירותים החברתיים

אנו ערבים בזה כלפיכם לסילוק כל סכום עד לסך של _____ ש"ח (במילים: _____ שקלים חדשים) אשר תדרשו מאת: _____ (יש לציין את שם המציע ואת מספר הרישום של התאגיד) (להלן "החייב") בקשר עם מכרז מס' 234/2017 – מתן שירותי אבטחה לעובדי ומתקני המשרד ושירותי מוקד אבטחה, במחוז תל אביב והמרכז.

אנו נשלם לכם את הסכום הנ"ל תוך 15 יום מתאריך דרישתכם הראשונה שנשלחה אלינו במכתב בדואר רשום או במסירה ידנית, מבלי שתהיו חייבים לנמק את דרישתכם ומבלי לטעון כלפיכם טענת הגנה כל שהיא שיכולה לעמוד לחייב בקשר לחיוב כלפיכם, או לדרוש תחילה את סילוק הסכום האמור מאת החייב.

ערבות זו תהיה בתוקף עד תאריך _____

דרישה על פי ערבות זו יש להפנות לסניף הבנק/חב' הביטוח שכתובתו _____
שם הבנק/חב' הביטוח _____

מס' הבנק ומס' הסניף _____ כתובת סניף הבנק/חברת הביטוח _____

ערבות זו אינה ניתנת להעברה.

תאריך _____ שם מלא _____ חתימה וחותמת _____

נספח 4 הצהרה בדבר העדר הרשעות בגין העסקת עובדים זרים ותשלום שכר מינימום

נספח זה מוגש במסגרת מכרז מס' 234/2017 – מתן שירותי אבטחה לעובדי ומתקני המשרד ושירותי מוקד אבטחה, במחוז תל אביב והמרכז (להלן: "המכרז").

אני הח"מ _____ ת.ז. _____ לאחר שהוזהרתי כי עלי לומר את האמת וכי אהיה צפוי לעונשים הקבועים בחוק אם לא אעשה כן, מצהיר/ה בזה כדלקמן:

הנני נותן תצהיר זה בשם _____ שהוא המציע (להלן – "המציע") המבקש להתקשר עם המשרד. אני מצהיר/ה כי הנני מוסמך/ת לתת תצהיר זה בשם המציע.

בתצהירי זה, משמעותו של המונח בעל זיקה כהגדרתו בחוק עסקאות גופים ציבוריים התשל"ו-1976 [להלן – "חוק עסקאות גופים ציבוריים"]. אני מאשר/ת כי הוסברה לי משמעותו של מונח זה וכי אני מבין/ה אותו. המציע הינו תאגיד הרשום בישראל.

יש לסמן X במשבצת המתאימה:

המציע ובעל זיקה אליו **לא הורשעו** בפסק דין חלוט ביותר משתי עברות לפי חוק עובדים זרים וחוק שכר מינימום עד למועד האחרון להגשת ההצעות [להלן – "מועד הגשה"] מטעם המציע במכרז.

המציע או בעל זיקה אליו **הורשעו** בפסק דין חלוט ביותר משתי עבירות לפי חוק עובדים זרים וחוק שכר מינימום **וחלפה שנה אחת** לפחות ממועד ההרשעה האחרונה ועד למועד ההגשה.

המציע או בעל זיקה אליו **הורשעו** בפסק דין חלוט ביותר משתי עבירות לפי חוק עובדים זרים וחוק שכר המינימום **ולא חלפה שנה אחת** לפחות ממועד ההרשעה האחרונה ועד למועד ההגשה.

זהו שמי, להלן חתימתי, ותוכן תצהירי דלעיל אמת.

חתימה וחותמת

שם החותם

תאריך

אישור עורך דין

אני הח"מ _____, עו"ד מאשר/ת כי ביום _____ הופיע/ה בפני במשרדי אשר ברח' _____ בישוב /בעיר _____ מר / גב' _____ שזיהה /תה עצמו/ה על ידי ת.ז. _____ / המוכר/ת לי באופן אישי, ואחרי שהוזהרתי/ה כי עליו/ה להצהיר אמת וכי יהיה / תהיה צפוי/ה לעונשים הקבועים בחוק אם לא יעשה / תעשה כן, חתם/ה בפני על התצהיר דלעיל.

חתימה וחותמת

מספר רישיון

תאריך

נספח 5 שמירת סודיות

נספח זה מוגש במסגרת מכרז מס' 234/2017 – מתן שירותי אבטחה לעובדי ומתקני המשרד ושירותי מוקד אבטחה, במחוז תל אביב והמרכז (להלן: "המכרז").

אני הח"מ _____ ת.ז. _____ לאחר שהוזהרתי כי עלי לומר את האמת וכי אהיה צפוי לעונשים הקבועים בחוק אם לא אעשה כן, מצהירה/ה בזה כדלקמן:

הנני נותן תצהיר זה בשם _____ שהוא המציע (להלן – "המציע") המבקש להתקשר עם המשרד. אני מצהירה/ה כי הנני מוסמך/ת לתת תצהיר זה בשם המציע.

בהתחייבות זו תהיה למונחים הבאים המשמעות המופיעה לצדם:
"עובד" - כל אחד מנותני השירותים מטעם הספק אשר באמצעותו יינתנו השירותים למשרד.
"מידע" - כל מידע (Information), ידע (Know-How), ידיעה, מסמך, תכתובת, תכנית, נתון, מודל, חוות דעת, מסקנה וכל דבר אחר כיוצ"ב הקשור או הנוגע למתן השירותים בין בכתב ובין בע"פ בכל צורה או דרך של שימור ידיעות בצורה חשמלית, אלקטרונית, אופטית, מגנטית או אחרת.
"סודות מקצועיים" - כל מידע אשר יגיע לידי הספק או העובד בקשר למתן השירותים, בין אם נתקבל במהלך מתן השירותים או לאחר מכן, לרבות ומבלי לפגוע בכלליות האמור לעיל: מידע אשר יימסר ע"י המשרד, כל גורם אחר או מי מטעמו.

הנני מתחייב לשמור את המידע או הסודות המקצועיים בסודיות מוחלטת ולעשות בהם שימוש אך ורק לצורך מתן השירותים נושאי מכרז זה. למען הסר ספק, ומבלי לפגוע בכלליות האמור, הנני מתחייב לא לפרסם, להעביר, להודיע, למסור או להביא לידיעת כל אדם את המידע או הסודות המקצועיים, בישראל ומחוצה לה, תוך משך תוקפה של הצהרה זו וכן לאחר תום תוקפה ובכל עת, אלא אם כן נתקבל אישור מראש ובכתב על גלוי ידיעה כנ"ל מאת נציג המשרד.

הובהר לי כי גילוי כולל, בין היתר, מסירת מידע על נתונים, תכניות ישומיות ומערכות המחשוב של המשרד ואמצעי האבטחה שלהן, פרסום ברבים לקידום מכירות, הצגת מסמכים וחוזים לצורך קבלת אשראי מבנקים, מסירת ידיעות לכלי התקשורת, פרסום מאמרים בעתונות כללית ומקצועית, כתבות משודרות והרצאות.

אני מתחייב, כי אם אקבל רשות להשתמש במאגרי-המידע של המשרד, אעשה זאת אך ורק לצורך מתן השירותים למשרד, ובהסכמה מפורשת בכתב של המשרד. אני מתחייב לשמור בסוד ולא להעביר לאחר את פרטי הזהוי ואת הסיסמה, שישמשו אותי לשם גישה למאגרי-המידע.

אני מתחייב לפעול בהתאם להוראות החוק להגנת הפרטיות והוראות כל חוק, הנוגע לענין.

הנני מצהיר כי ידוע לי שאי מילוי התחייבויותיי מהוות עבירה לפי פרק ז' (ביטחון המדינה, יחסי חוץ וסודות רשמיים) לחוק העונשין, תשל"ז - 1977.

הריני מצהיר כי ידוע לי, כי חשיפת מידע אישי המגיע לידי, לגורם שאינו מורשה לקבלו, עלולה להוות פגיעה בפרטיותו של אדם, עבירה שבגינה אני עלול להיתבע לדין על-פי סעיף 5 לחוק הגנת הפרטיות התשמ"א-1981.

ולראיה באתי על החתום, לאחר שקראתי בעיון את הכתוב בהצהרה זו והתחייבתי לנהוג על פיה.

תאריך	שם החותם	חתימה
-------	----------	-------

נספח 6 הצהרה בדבר עמידה בהוראות חוק שוויון זכויות לאנשים עם מוגבלות

נספח זה מוגש במסגרת מכרז מס' 234/2017 – מתן שירותי אבטחה לעובדי ומתקני המשרד ושירותי מוקד אבטחה, במחוז תל אביב והמרכז (להלן: "המכרז").

אני הח"מ _____ ת.ז. _____ לאחר שהוזהרתי כי עלי לומר את האמת וכי אהיה צפוי לעונשים הקבועים בחוק אם לא אעשה כן, מצהיר/ה בזה כדלקמן:

הנני נותן תצהיר זה בשם _____ שהוא המציע (להלן – "המציע") המבקש להתקשר עם המשרד. אני מצהיר/ה כי הנני מוסמך/ת לתת תצהיר זה בשם המציע.

המציע הוא תאגיד הרשום בישראל.

יש לסמן X במשבצת המתאימה:

המציע מעסיק עד 25 עובדים; המציע מצהיר כי הוראות סעיף 9 לחוק שוויון זכויות לאנשים עם מוגבלות, התשנ"ח-1998 (להלן – חוק שוויון זכויות) אינן חלות עליו.

המציע מעסיק מעל 25 עובדים ועד 100 עובדים; המציע מצהיר כי הוראות סעיף 9 לחוק שוויון זכויות חלות עליו והוא מקיים אותן, ובכלל זה פועל לקידום הייצוג ההולם בקרב עובדיו, לרבות ביצוע התאמות. לעניין זה, "התאמות" – לרבות התאמת מקום העבודה, הציוד שבו, דרישות התפקיד, שעות העבודה, מבדקי קבלה לעבודה, הכשרה והדרכה, נוהלי עבודה, והכל מבלי שהדבר יטיל על המעסיק נטל כבד מדי;

המציע מעסיק מעל 100 עובדים אך טרם פנה למנהל הכללי של משרד העבודה הרווחה והשירותים החברתיים לשם בחינת יישום חובותיו לפי סעיף 9 לחוק שוויון זכויות; המציע מתחייב לפנות למנהל הכללי של משרד העבודה הרווחה והשירותים החברתיים בתוך 30 יום ממועד ההודעה על הזכייה במכרז, ככל שהצעתו תיבחר כהצעה הזוכה במכרז, לשם בחינת יישום חובותיו לפי סעיף 9 לחוק שוויון זכויות, ובמידת הצורך – לשם קבלת הנחיות בקשר ליישומן;

המציע מעסיק מעל 100 עובדים ופנה למנהל הכללי של משרד העבודה הרווחה והשירותים החברתיים לשם בחינת יישום חובותיו לפי סעיף 9 לחוק שוויון זכויות; המציע מצהיר כי ביום ___/___/___ פנה למנהל הכללי של משרד העבודה הרווחה והשירותים החברתיים לשם בחינת יישום חובותיו לפי סעיף 9 לחוק שוויון זכויות וכי פעל ליישום ההנחיות שקיבל בעקבות פנייתו כאמור.

זהו שמי, להלן חתימתי, ותוכן תצהירי דלעיל אמת.

חתימה וחותמת

שם החותם

תאריך

אישור עורך דין

אני הח"מ _____, עו"ד מאשר/ת כי ביום _____ הופיעה בפני במשרדי אשר ברח' _____ בישוב / בעיר _____ מר / גב' _____ שזיהה / תה עצמו/ה על ידי ת.ז. _____ / המוכרת לי באופן אישי, ואחרי שהזהרתי/ה כי עליו/ה להצהיר אמת וכי יהיה / תהיה צפוי/ה לעונשים הקבועים בחוק אם לא יעשה / תעשה כן, חתם/ה בפני על התצהיר דלעיל.



מכרז פומבי דו-שלבי מס'
234/2017

מדינת ישראל
משרד העבודה הרווחה והשירותים החברתיים
אגף מנהל ומשק ומכרזים



חתימה וחותמת

מספר רישיון

תאריך

עמוד 128, מתוך 218 עמודים

חתימת מורשה חתימה מטעם המציע (בראשי תיבות): _____

נספח 7 תצהיר בדבר אי תיאום הצעות במכרז

אני, הח"מ _____ מס ת"ז _____ העובד אצל המציע _____ (יש לציין את שם המציע) מצהיר בזאת כי:

- אני מוסמך לחתום על תצהיר זה בשם המציע.
- אני נושא המשרה אשר אחראי במציע להצעה המוגשת מטעם המציע במכרז מס' 234/2017 – מתן שירותי אבטחה לעובדי ומתקני המשרד ושירותי מוקד אבטחה, במחוז תל אביב והמרכז (להלן: "המכרז").
- בכוונתי להשתמש, במסגרת הצעה זו בקבלני המשנה המפורטים להלן (יש לפרט את שם התאגיד/עוסק מורשה ופרטי יצירת קשר עמו):

שם התאגיד/עוסק מורשה	תחום העבודה בו ניתנת קבלנות המשנה	פרטי יצירת קשר
_____	_____	_____
_____	_____	_____

- המחירים ו/או הכמויות אשר מופיעים בהצעה זו הוחלטו על ידי המציע באופן עצמאי, ללא התייעצות, הסדר או קשר עם מציע אחר או עם מציע פוטנציאלי אחר (למעט קבלני המשנה אשר צוינו בסעיף 3 לעיל).
- המחירים ו/או הכמויות המופיעים בהצעה זו לא הוצגו בפני כל אדם או תאגיד/עוסק מורשה אשר מציע הצעות במכרז זה או תאגיד/עוסק מורשה אשר יש לו את הפוטנציאל להציע הצעות במכרז זה (למעט קבלני המשנה אשר צוינו בסעיף 3 לעיל).
- לא הייתי מעורב בניסיון להניא מתחרה אחר מלהגיש הצעות במכרז זה.
- לא הייתי מעורב בניסיון לגרום למתחרה אחר להגיש הצעה גבוהה או נמוכה יותר מהצעתי זו.
- לא הייתי מעורב בניסיון לגרום למתחרה להגיש הצעה בלתי תחרותית מכל סוג שהוא.
- הצעה זו של המציע מוגשת בתום לב ולא נעשית בעקבות הסדר או דין ודברים עם מתחרה או מתחרה פוטנציאלי אחר במכרז זה.

יש לסמן X במקום המתאים

- למיטב ידיעתי, המציע לא נמצא כרגע תחת חקירה בחשד לתיאום מכרז.
- המציע נמצא כרגע תחת חקירה בחשד לתיאום מכרז, אלא פרט:

אני מודע לכך כי העונש על תיאום מכרז יכול להגיע עד חמש שנות מאסר בפועל לפי סעיף 47 לחוק ההגבלים העסקיים, תשמ"ח-1988.

תאריך	שם המציע	חותמת המציע	שם המצהיר	חתימת המצהיר
-------	----------	-------------	-----------	--------------

אישור עורך הדין

אני הח"מ _____, עו"ד, מאשר/ת כי ביום _____ הופיעה בפני במשרדי אשר ברחוב _____ בישוב/עיר _____ מר/גב' _____ שזיהה/תה עצמו/ה על ידי ת.ז. _____ המוכרת לי באופן אישי, ואחרי שהזהרתיו/ה כי עליו/ה להצהיר אמת וכי יהיה/תהיה צפויה לעונשים הקבועים בחוק אם לא יעשה/תעשה כן, חתם/ה בפני על התצהיר דלעיל.

תאריך _____ חותמת ומספר רישיון עורך דין _____ חתימת עורך הדין _____

נספח 8 הצהרה והתחייבות המציע בדבר עמידה בתנאי הסף הכלליים

אני הח"מ _____ ת.ז. _____ לאחר שהוזהרתי כי עלי לומר את האמת וכי אהיה צפוי לעונשים הקבועים בחוק אם לא אעשה כן, מצהיר/ה בזה כדלקמן:

הנני נותן תצהיר זה בשם _____ שהוא המציע (להלן – המציע) המבקש להתקשר עם עורך מכרז מס' 234/2017 – מתן שירותי אבטחה לעובדי ומתקני המשרד ושירותי מוקד אבטחה, במחוז תל אביב והמרכז (להלן – המכרז). אני מצהיר/ה כי הנני מוסמך/ת לתת תצהיר זה בשם המציע.

1. עיינתי בכל מסמכי המכרז, על כל נספחיו, ובכלל זה נספח השירותים הנדרשים ואופן הביצוע שלהם (נספח 1), הבנתי אותם והבאתי בחשבון את תוכנם באופן מלא בעת עריכת הצעתי והצעתי עונה על כל הדרישות המפורטות במכרז וכי כל תנאי המכרז, על נספחיו, מקובלים עליי במלואם ואני מתחייב כי ביכולתי לעמוד בהם. ברור ומוסכם עליי, כי ההצעה המוגשת היא שלמה ומלאה ומוצעת כיחידה אינטגרטיבית אחת והנני מצהיר כי אין סתירה בין רכיבי הצעתי השונים. הנני מצהיר ומתחייב כי הבנתי את מהות העבודה, כי אני מסכים לכל תנאיה וכי בטרם הגשתי את הצעתי, קיבלתי את מלוא המידע האפשרי, בדקתי את כל הנתונים, הפרטים והעובדות, כי הבאתי בחשבון את כל המידע, שנתקבל מהמשרד, וכי אני מודע ללוחות-הזמנים וליתר האילוצים, הכרוכים בביצועם של השירותים, ולא יהיו לי כל טענות בגין קשיים או אילוצים כאמור.

2. אין ולא יהיה לי, במהלך תקופת מתן השירותים, ובמהלך שלושה חודשים מתום תקופה זו, ניגוד עניינים מכל מין וסוג שהוא עם גורמים בעלי עניין בתחום מתן השירותים.

3. לא אייצג או אפעל מטעם כל גורם שהוא בתחום מתן השירותים, למעט מטעם המשרד, במהלך תקופת מתן השירותים בין הצדדים ושלושה חודשים לאחריה, אלא אם כן התקבל לכך אישור מראש ובכתב של המשרד ואודיע למשרד באופן מידי על כל נתון או מצב שבשלם אני, עלול להימצא במצב של ניגוד עניינים, מיד עם היוודע לי הנתון או המצב האמורים. המשרד רשאי לא לאשר לי התקשרות כאמור או לתת הוראות אחרות שיבטיחו העדר ניגוד עניינים, ואני אפעל בהתאם להוראות אלו, בהקשר זה.

4. הנני מצהיר כי כל זכויות הקניין בתוצרים, שיפותחו ויוכנו במהלך אספקתם של השירותים לפי מכרז זה, יהיו בבעלותם הבלעדית של המשרד. אין ולא יהיה באספקת השירותים למשרד או השימוש בהם ע"י המשרד לפי המכרז, הפרה של זכויות קניין רוחני או זכויות קנייניות של צד שלישי כלשהו. הנני מתחייב לשאת באחריות בלעדית על הפרתה של כל זכות קניין רוחני או זכות קניינית של צד שלישי ככל שתופר ואשפה את המשרד בכל מקרה של תביעה של צד שלישי בגין הפרת כל זכות כאמור. אני מצהיר/ה, כי זכויות הקניין בחלק מן התוצרים או השירותים הבאים או ככולם שייכות לצד שלישי:

- א. _____
ב. _____
ג. _____

ד.

- אישורים מאת הצד השלישי כאמור בדבר זכותי להציע לחברה תוצרים או שירותים אלו מצורפים בזאת.
5. אם אזכה במכרז, אעשה שימוש במוצרי תוכנה חוקיים ומקוריים בלבד למתן כל השירותים לפי המכרז.
6. אם אזכה במכרז, אפעל בהתאם לנהלי והנחיות אגף בכיר לביטחון וחירום למשרדי הרווחה והשירותים החברתיים ובהתאם למדיניות והנחיות המשרד המתעדכנים מעת לעת.
7. אם אזכה במכרז, בכל מסמך שיישלח על ידי למקבלי השירות מכוח המכרז, יצוין על המסמך כי השירות ניתן על ידי כשירות מטעם משרד העבודה הרווחה והשירותים החברתיים.

זהו שמי, להלן חתימתי, ותוכן תצהירי דלעיל אמת.

_____	_____	_____
חתימה/חותמת	שם החותם	תאריך

אישור עורך דין

אני הח"מ _____, עו"ד מאשר/ת כי ביום _____ הופיע/ה
בפני במשרדי אשר ברח' _____ בישוב /בעיר _____ מר / גב'
_____ שזיהה /תה עצמו/ה על ידי ת.ז. _____ / המוכר/ת לי
באופן אישי, ואחרי שהזהרתיו/ה כי עליו/ה להצהיר אמת וכי יהיה / תהיה צפוי/ה לעונשים
הקבועים בחוק אם לא יעשה / תעשה כן, חתם/ה בפני על התצהיר דלעיל.

_____	_____	_____
חתימה וחותמת	מספר רישיון	תאריך

נספח 9 אישור רואה חשבון על מחזור כספי הנובע ממתן שירותי אבטחה
(סעיף 2.2.1 למכרז, אמת מידה 2)

תאריך: _____

חברת _____

**הנדון: אישור על מחזור כספי הנובע ממתן שירותי אבטחה לכל אחת מהשנים שנסתיימו
ביום 31.12.2013, 31.12.2014 וביום 31.12.2015**

לבקשתכם וכרואי החשבון של חברתכם הרינו לאשר כדלקמן:

- א. הננו משמשים כרואי החשבון של חברתכם משנת _____.
- ב. הדוחות הכספיים המבוקרים/סקורים של חברתכם ליום _____ (או לחילופין ליום _____ וליום _____) (1) בוקרו/נסקרו (בהתאמה) על ידי משרדנו.
- לחילופין:** הדוחות הכספיים המבוקרים/סקורים של חברתכם ליום/ימים (1) _____ בוקרו על ידי רואי חשבון אחרים.
- ג. חוות הדעת/דוח הסקירה שניתנה לדוחות הכספיים המבוקרים/סקורים (בהתאמה) ליום/ימים (1) _____ אינה כוללת כל הסתייגות ו/או הפניית תשומת הלב או כל סטייה אחרת מהנוסח האחיד (2).
- לחילופין:** חוות הדעת / דוח הסקירה שניתנה לדוחות הכספיים המבוקרים/סקורים (בהתאמה) ליום/ימים (1) _____ כוללת חריגה מהנוסח האחיד אולם אין לחריגה זו השלכה על המידע המפורט בסעיף ד' להלן.
- לחילופין:** חוות הדעת / דוח הסקירה שניתנה לדוחות הכספיים המבוקרים/סקורים (בהתאמה) ליום/ימים (1) _____ כוללת חריגה מהנוסח האחיד אשר יש לה השלכות כמפורט לעיל על המידע המפורט בסעיף ד' להלן.
- ד. בהתאם לדוחות הכספיים האמורים המבוקרים/סקורים המחזור הכספי הנובע ממתן שירותי אבטחה **לשנים 2013, 2014 ו-2015 עמד על:**

שנה	דוח כספי ליום	מחזור שנתי (כולל מע"מ)
2013		
2014		
2015		

בכבוד רב,

רואי חשבון

הערות:

- לצרכי מכתב זה חוות הדעת הכוללות תוספות המפורטות בדוגמאות לתקן ביקורת מספר 99, יראו אותן כחוות דעת ללא סטייה מהנוסח האחיד.
- נוסח דיווח זה נקבע על ידי ועדה משותפת של מינהל הרכש הממשלתי ושל לשכת רואי החשבון בישראל – אוגוסט 2009.
- יודפס על נייר לוגו של משרד הרו"ח.

נספח 10 תצהיר בדבר קיום חובות בעניין שמירת זכויות עובדים

אני הח"מ _____, נושא ת.ז. _____, לאחר שהוזהרתי כי עלי לומר את האמת וכי אהיה צפוי לעונשים הקבועים בחוק אם לא אעשה כן, מצהיר/ה בזה כדלקמן:

1. הנני נותן תצהיר זה בשם _____ שהוא המציע במסגרת מכרז מס' 234/2017 – **מתן שירותי אבטחה לעובדי ומתקני המשרד ושירותי מוקד אבטחה, במחוז תל אביב והמרכז (להלן – "המציע" ו"המכרז", בהתאמה) המבקש להתקשר עם המשרד. אני מצהיר/ה כי הנני מוסמך/ת לתת תצהיר זה בשם המציע.**

2. אני מצהיר כי המציע מקיים ויקיים בכל תקופת ההסכם שייחתם עמו אם ייבחר כזוכה, לגבי העובדים, שיועסקו על-ידו לצורך אספקת השירותים לפי המכרז, את האמור בחוקי העבודה המפורטים להלן וכן את שנקבע בצווי ההרחבה ובהסכמים הקיבוציים הרלוונטיים לענף האבטחה:

- פקודת תאונות ומחלות משלוח יד (הודעה), 1945
- פקודת הבטיחות בעבודה, 1946
- חוק החיילים המשוחררים (החזרה לעבודה), תש"ט-1949
- חוק שעות עבודה ומנוחה, תשי"א-1951
- חוק חופשה שנתית, תשי"א-1951
- חוק החניכות, תשי"ג-1953
- חוק עבודת הנוער, תשי"ג-1953
- חוק עבודת נשים, תשי"ד-1954
- חוק ארגון הפיקוח על העבודה, תשי"ד-1954
- חוק הגנת השכר, תשי"ח-1958
- חוק שירות התעסוקה, תשי"ט-1959
- חוק שירות עבודה בשעת חירום, תשכ"ז-1967
- חוק הביטוח הלאומי [נוסח משולב], תשנ"ה-1995
- חוק הסכמים קיבוציים, תשי"ז-1957
- חוק שכר מינימום, תשמ"ז-1987
- חוק שוויון ההזדמנויות בעבודה, תשמ"ח-1988
- חוק עובדים זרים (העסקה שלא כדין), תשנ"א-1991
- חוק העסקת עובדים על ידי קבלני כוח אדם, תשנ"ו-1996
- פרק ד' לחוק שוויון זכויות לאנשים עם מוגבלות, תשנ"ח-1998
- סעיף 8 לחוק למניעת הטרדה מינית, תשנ"ח-1998
- חוק הודעה מוקדמת לפיטורים ולהתפטרות, תשס"א-2001
- סעיף 29 לחוק מידע גנטי, תשס"א-2000
- חוק הודעה לעובד (תנאי עבודה), תשס"ב-2002
- חוק הגנה על עובדים בשעת חירום, תשס"ו-2006

מכרז פומבי דו-שלבי מס'
234/2017

- סעיף 5א לחוק הגנה על עובדים (חשיפת עבירות ופגיעה בטוהר המידות או במנהל התקין), תשנ"ז-1997.

3. הנני מצהיר כי התקיים בספק אחד מאלה: **(יש לסמן X בסעיף המתאים)**

המציע ובעל הזיקה אליו, הורשעו / לא הורשעו (יש למחוק את המיותר) בפסק דין חלוט בעבירה לפי חוק עובדים זרים בשנה שקדמה למועד חתימת ההצהרה.

אם המציע או בעל הזיקה אליו הורשעו בפסק דין חלוט בשתי עבירות או יותר לפי חוק עובדים זרים – ההרשעה האחרונה לא הייתה בשלוש השנים שקדמו למועד חתימת ההצהרה.

4. הנני מצהיר כי המציע ו/או בעלי זיקה בו, לרבות בעלי שליטה ו/או חברות אחרות שבשליטת מי מבעלי השליטה במציע, הורשעו / לא הורשעו **(יש למחוק את המיותר)** בגין הפרת דיני העבודה. יש לפרט לפי העניין **הרשעות פליליות ופסקי דין חלוטים** אם ניתנו:

5. הנני מצהיר כי הושתו / לא הושתו **(יש למחוק את המיותר)** על המציע ו/או בעלי זיקה בו **קנסות** בגין הפרת דיני העבודה על ידי מינהל ההסדרה והאכיפה בשנתיים האחרונות הקודמות למועד האחרון להגשת ההצעות. יש לפרט לפי העניין:

6. הנני מצהיר כי הושתו / לא הושתו **(יש למחוק את המיותר)** על המציע ו/או בעלי זיקה בו **עיצומים כספיים** בגין הפרת דיני העבודה על ידי מינהל ההסדרה והאכיפה שלוש השנים האחרונות הקודמות למועד האחרון להגשת ההצעות בהתאם לחוק הגברת האכיפה של דיני העבודה, התשע"ב-2011. יש לפרט לפי העניין:

חתימת המציע:

_____ תאריך _____ שם החותם _____ חתימה/חותמת

אישור עורך דין

אני הח"מ _____, עו"ד מאשר/ת כי ביום _____ הופיעה בפני
במשרדי אשר ברח' _____ בישוב / בעיר _____ מר / גבי
_____ שזיהה / תה עצמו/ה על ידי ת.ז. _____ / המוכר/ת לי באופן אישי,
ואחרי שהזהרתיו/ה כי עליו/ה להצהיר אמת וכי יהיה / תהיה צפוי/ה לעונשים הקבועים בחוק אם לא יעשה /
תעשה כן, חתם/ה בפני על התצהיר דלעיל.

_____ חתימה וחותמת

_____ מספר רישיון

_____ תאריך

נספח 11 תצהיר בדבר תשלום שכר לעובדי הספק כמתחייב מדיני העבודה

נספח זה מוגש במסגרת מכרז מס' 234/2017 – מתן שירותי אבטחה לעובדי ומתקני המשרד ושירותי מוקד אבטחה, במחוז תל אביב והמרכז (להלן: "המכרז").

אני הח"מ _____, נושא ת.ז. _____, לאחר שהוזהרתי כי עלי לומר את האמת וכי אהיה צפוי לעונשים הקבועים בחוק אם לא אעשה כן, מצהיר/ה בזה כדלקמן:

הנני נותן תצהיר זה בשם _____ שהוא המציע במסגרת המכרז (להלן – "המציע") המבקש להתקשר עם המשרד. אני מצהיר/ה כי הנני מוסמך/ת לתת תצהיר זה בשם המציע. הנני מצהיר כי שילמתי בקביעות בשנה האחרונה שכר לכל עובדי כמתחייב מדיני העבודה, צווי הרחבה, ההסכמים הקיבוציים וההסכמים האישיים, ככל שהם חלים עלי, ובכל מקרה לא פחות משכר מינימום כחוק ותשלומים סוציאליים. הנני מתחייב לקיים את כל דיני העבודה במהלך כל תקופת ההתקשרות עם המשרד.

חתימת המציע:

_____ תאריך
_____ שם החותם
_____ חתימה/חותמת

אישור עורך דין

אני הח"מ _____, עו"ד מאשר/ת כי ביום _____ הופיע/ה בפני במשרדי אשר ברח' _____ בישוב / בעיר _____ מר / גב' _____ שזיהה / תה עצמו/ה על ידי ת.ז. _____ / המוכר/ת לי באופן אישי, ואחרי שהזהרתי/ה כי עליו/ה להצהיר אמת וכי יהיה / תהיה צפוי/ה לעונשים הקבועים בחוק אם לא יעשה / תעשה כן, חתם/ה בפני על התצהיר דלעיל.

_____ תאריך
_____ מספר רישיון
_____ חתימה וחותמת

נספח 12 תצהיר בדבר התחייבות לאי-העסקה של עובדים זרים (למעט מומחי חוץ)

נספח זה מוגש במסגרת מכרז מס' 234/2017 – מתן שירותי אבטחה לעובדי ומתקני המשרד ושירותי מוקד אבטחה, במחוז תל אביב והמרכז (להלן: "המכרז").

אני הח"מ _____, נושא ת.ז. _____, לאחר שהוזהרתי כי עלי לומר את האמת וכי אהיה צפוי לעונשים הקבועים בחוק אם לא אעשה כן, מצהיר/ה בזה כדלקמן:

- הנני נותן תצהיר זה בשם _____ שהוא המציע במסגרת המכרז (להלן – "המציע") המבקש להתקשר עם המשרד. אני מצהיר/ה כי הנני מוסמך/ת לתת תצהיר זה בשם המציע.
- הנני מתחייב, כי לצורך אספקת השירותים נושא המכרז, לא יועסקו עובדים זרים למעט מומחי חוץ, וזאת בין במישרין ובין בעקיפין, בין אם על ידי המציע הזוכה במכרז ובין באמצעות קבלן כוח אדם, קבלן משנה או כל גורם אחר עמו יתקשר הספק הזוכה.
- הנני מצהיר כי ידוע לו כי הפרת ההתחייבות האמור לעיל, תהווה הפרה יסודית של הסכם ההתקשרות שייחתם עם המציע הזוכה במכרז, והמשרד יהיה רשאי, לפי שיקול דעתו, לבטל את החוזה או לחלט את הערבות שברשותו, או שניהם יחד, וזאת מבלי לגרוע מזכויות המשרד על פי כל דין, לרבות חוק החוזים (תרופות בשל הפרת חוזה), תשל"א-1970.
- הנני מצהיר כי שמי הוא _____, כי החתימה המופיעה בשולי גיליון זה היא חתימתי וכי תוכן הצהרתי אמת.

חתימת המציע:

_____ תאריך
_____ שם החותם
_____ חתימה/חותמת

אישור עורך דין

אני הח"מ _____, עו"ד מאשר/ת כי ביום _____ הופיע/ה בפני במשרדי אשר ברח' _____ בישוב/בעיר _____ מר / גב' _____ שזיהה / תה עצמו/ה על ידי ת.ז. _____ / המוכר/ת לי באופן אישי, ואחרי שהזהרתי/ה כי עליו/ה להצהיר אמת וכי יהיה / תהיה צפוי/ה לעונשים הקבועים בחוק אם לא יעשה / תעשה כן, חתם/ה בפני על התצהיר דלעיל.

_____ תאריך
_____ מספר רישיון
_____ חתימה וחותמת

נספח 13 הצהרת המעביד על אודות עלות השכר

אני הח"מ _____, ת.ז. _____, לאחר שהוזהרתי, כי עלי לומר את האמת וכי אהיה צפוי/ה לעונשים הקבועים בחוק אם לא אעשה כן, מצהיר/ה בזה כדלקמן:

הנני נותן/נת תצהיר זה בשם _____, שהוא המציע (להלן – "המציע"), המבקש להתקשר עם משרד העבודה הרווחה והשירותים החברתיים – במסגרת מכרז מס' 234/2017 – מתן שירותי אבטחה לעובדי ומתקני המשרד ושירותי מוקד אבטחה, במחוז תל אביב והמרכז.

אני מצהיר/ה, כי הנני מוסמך/ת לתת תצהיר זה בשם המציע.

1. השכר שישולם על ידנו למאבטח להתקשרות עבור שעת עבודה ביום חול רגיל לא יפחת מ- _____ ש"ח לשעה.

2. עלות השכר למעביד לשעת עבודה למאבטח, כולל כל המרכיבים המפורטים בנספח התמחירי שצירפנו, לא תפחת מ- _____ ש"ח לשעה. בהתאם לנקבע בתקנות להגברת האכיפה של דיני העבודה (רכיבי השכר המרכיבים את ערך שעת העבודה עובדי קבלן), התשע"ב-2012, המתעדכנים על ידי שר הכלכלה.

3. המחירים כפופים לשינויים בשכר המינימום ובתנאים הסוציאליים בהתאם לטבלה המצורפת המהווה חלק בלתי נפרד מתנאי המכרז (הודעת חשכ"ל ה' 7.11.3.3).

4. זאת ועוד, המשרד מצהיר כי הוא מתכוון לוודא כי הספק משלם לעובדיו את זכויותיהם על פי חוק וכי במידה ויימצא כי לא שולמו כל עלויות התנאים הסוציאליים האמורות, התוספת שיקבל הספק תיגזר מן הסכום אשר שולם לעובדים בפועל, והנושא יועבר לבירור ביחידת הביקורת בחשב הכללי זאת בנוסף על זכותו של המשרד לפעול כלפי הספק על פי דין. דהיינו, הסכום אשר ייגרע מן העובדים, יקוזז מהתשלום שיועבר לספק.

5. על מנת לעודד מצוינות בקרב העובדים, מתחייב הספק לשלם, אחת לשנה ולא יאוחר מחודש אפריל בכל שנה, מענק מצוינות לעובדים מצטיינים בגובה 1% מבסיס השכר המצרפי של עובדי הספק באותה שנה ועל פי אמות מידה שתקבע המדינה מעת לעת שיפורסמו בהודעה, "מספר אמות מידה להענקת מענק מצוינות לעובדי קבלן", מס' ה-7.11.3.4. יובהר כי הספק מתחייב לשלם בכל שנה את הסכום הכולל במלואו.

א. שכר הבסיס לחישוב מצוינות בעבודה יהיה הסך הכולל של רכיבי שכר היסוד בתוספת גמול בעד עבודה בשעות נוספות, אם ישנם, וקצובת נסיעה בתקופה אשר בעדה משולם המענק.
ב. המענק שישולם לא יובא בחשבון לעניין פיצויי פיטורין או ערך שעה ולא יופרשו בגינו הפרשות כלשהן (לרבות הפרשות לקופת גמל, ובכלל זה קרן פנסיה וקרן השתלמות).

6. שי לחג

א. הספק יעניק לעובד שי בטובין במועדים שבהם ניתן השי לעובדי המדינה (כגון: סלסלת שי לט"ו בשבט, משלוח מנות בפורים וכו') בשווי השתתפות המשרד שניתנה לעובד המדינה. הספק יזוכה במלוא סכום שווי המתנה שקבע המשרד.
ב. המשרד יעביר לקבלן דרישה לרכישת שי בטובין לחג (כגון: סלסלת שי לט"ו בשבט, משלוח מנות בפורים וכו').

מכרז פומבי דו-שלבי מס'
234/2017

- ג. שווי ההשתתפות בתשלום לקבלן יהיה שווה לסכום השתתפות המשרד בשי המחולק לעובדי המדינה ללא סכום ההשתתפות של ועדי העובדים, אם ישנה השתתפות כאמור.
- ד. התשלום לקבלן עבור השי ייעשה כנגד הצגת חשבונית והצהרת הקבלן כי השי בטובין ניתן לכלל העובדים.
- ה. הקבלן יעניק שי לעובד אשר היה מועסק בתחילת החודש שבו חל ערב ראש השנה או חל ערב פסח, לפי העניין. השי לא יוענק בטובין או בשווה כסף כגון תלושי קנייה.
- ו. עובד המועסק בחלקיות משרה יהיה זכאי לשי לחג בהתאם לחלקיות משרתו.
- ז. גובה השי השנתי ייקבע ויתעדכן בהתאם לעדכונים שיחולו לגבי השתתפות המדינה בשי לחג המוענק לעובדים המועסקים בשירות המדינה, כמפורט בחוזרי נציבות שירות המדינה לעניין זה. השי יינתן בשני חלקים, חלקו לקראת חג הפסח וחלקו לקראת ראש השנה.

הצהרת המציע:

הננו מצהירים כי ביכולתנו המקצועית והארגונית לספק את השרות עפ"י כל תנאי המכרז, כי אנו מסכימים לכל התנאים ובהתאם ערכנו את הצעתנו הנ"ל.
הננו מצהירים כי ערך השעה הכולל את התוספת הנדרשת, כולל את כל עלויותיי, לרבות: שכר העובדים (כולל שינויים בשכר המינימום, אם וכאשר יהיו), ציוד וביגוד, הכשרות, הפעלת מוקד, נסיעות, הבראה וכיו"ב וכן את רכיבי הרווח המבוקשים.
הננו מצהירים כי יודע לנו ששכר העובדים הנדרשים לצורך אספקת השירותים במכרז זה גבוה מהשכר המינימאלי המפורט בהודעה מס' 7.11.3.3 ה. הננו מצהירים שנשלם לעובדים שיועסקו במסגרת מכרז זה כל הזכויות סוציאליות להן זכאים עובדי הקבלן בהתאם לשכר הבסיס שנקבע במכרז.

חתימת המציע:

תפקיד

שם המציע

תאריך

נספח 14 נספח תמחירי

יש לצרף נספח תמחירי מלא זה עבור מאבטח, כדוגמת הנספח התמחירי אשר בהודעת תכ"ם 7.11.3.3 ה' המצ"ב כנספח 21ב' + 23%, כפי הנדרש בתנאי הסף בסעיף 2.2.9 למכרז, וכמפורט בסעיף ז לנספח 1).

הערות והוראות למילוי			
שכר היסוד הנדרש בהוראת תכ"ם 7.11.3.3 ה' בתוספת 23%.	35.06 ₪	שכר בסיס* עובד שמירה	1.
סכום המשקף 4.62% משכר הבסיס* כאמור בשורה 1.	1.62 ₪	חופשה	2.
סכום המשקף 3.47% משכר הבסיס* כאמור בשורה 1.	1.22 ₪	חגים	3.
סכום קבוע של 1.32 ₪.	1.32 ₪	הבראה	4.
סכום המשקף 8.46% משכר הבסיס* כאמור בשורה 1.	2.96 ₪	פנסיה	5.
סכום המשקף 9.4% משכר הבסיס* כאמור בשורה 1.	3.30 ₪	פיצויים	6.
סכום המשקף 5.05% משכר הבסיס* כאמור בשורה 1.	1.77 ₪	ביטוח לאומי	7.
סכום המשקף 8.46% משכר הבסיס* כאמור בשורה 1.	2.96 ₪	קרן השתלמות	8.
סך כל הסכומים בשורות לעיל.	50.21 ₪	סה"כ	9.

* שכר בסיס הוא השכר המינימלי המשולם בפועל במכרז זה – שכר יסוד נדרש בהוראת תכ"ם 7.11.3.3 ה' בתוספת 23%.

- בנוסף למפורט בטבלה זו ישלם הספק עבור נסיעות, הפרשות לגמל בגין החזר הוצאות ועבור מחלה. רכיבי שכר אלו ישולמו לפי ביצוע בפועל בהתאם למפורט בהודעת התכ"ם 7.11.3.3 ה'.
- מודגש כי האמור בנספח תמחירי זה מתייחס לשכרו של מאבטח בסיסי בלבד. עבור אנשי האבטחה האחרים ישלם הספק בהתאם למפורט בסעיף ז.4 לנספח 1, ובהתאמה ישלם את יתר רכיבי השכר הנדרשים.
- למען הסר ספק, יובהר, כי המעביד חייב בכל מקרה לעמוד בהתחייבויותיו הנובעות מכל חוק, דין, הסכם או צו הרחבה גם אם אינן מופיעות בטבלאות שלהלן או מופיעות באופן חסר, וכי במקום בו המרכיב בטבלה מטיב עם העובד לעומת הוראות הדין יש לפעול בהתאם לטבלה.

התחייבות המציע:

הריני מתחייב כי במידה ואזכה באספקת השירותים במסגרת מכרז מס' 234/2017 – מתן שירותי אבטחה לעובדי ומתקני המשרד ושירותי מוקד אבטחה, במחוז תל אביב והמרכז, אשלם לכל עובדיי בהתאם לנדרש בחוק ובהוראות המכרז ובהתאם לנספח תמחירי זה.

חתימת המציע:

תאריך _____ שם החותם _____ חתימה/חותמת _____

נספח 15 ניסיון המציע והמלצות לבדיקת עמידה בתנאי הסף והענקת ציוני איכות

אני הח"מ _____, ת.ז. _____, לאחר שהוזהרתי, כי עלי לומר את האמת וכי אהיה צפוי/ה לעונשים הקבועים בחוק אם לא אעשה כן, מצהיר/ה בזה כדלקמן:

הנני נותן/נת תצהיר זה בשם _____, שהוא המציע (להלן – "המציע"), המבקש להתקשר עם משרד העבודה הרווחה והשירותים החברתיים – במסגרת מכרז מס' 234/2017 – מתן שירותי אבטחה לעובדי ומתקני המשרד ושירותי מוקד אבטחה, במחוז תל אביב והמרכז.

אני מצהיר/ה, כי הנני מוסמך/ת לתת תצהיר זה בשם המציע.

הערות כלליות:

- בעת מילוי הטבלאות ביחס למציע ניתן להוסיף שורות, ככל הנדרש, כל זמן שכל שורה כוללת את כל העמודות הנדרשות.
- על המציע למלא את טבלאות הניסיון לפי סדר כרונולוגי של תאריך סיום מתן השירות
- מובהר בזה כי, בדיקת עמידתו של המציע בתנאי הסף וניקודו באמות המידה יערכו על סמך הנתונים המפורטים בטבלאות המצורפות בלבד.
- מובהר כי טווח השנים המצוין בנספח זה מתייחס במשותף לתנאי הסף ואמות המידה כפי שנקבעו במכרז. בכל מקרה בדיקת הניסיון תתבצע בהתאם לדרישות כפי שנקבעו במכרז.
- הנספח, וכל עמוד נוסף שיצורף אליו, ייחתמו על ידי עורך-דין (לאימות) ועל-ידי רו"ח (לזיהוי בלבד).
- לעניין חתימת רו"ח לשם זיהוי בלבד, יש להחתים את רואה החשבון גם בסמוך לטבלה שנבדקה על ידו (סעיף 1.3 להלן).

1. ניסיון המציע

- 1.1 המציע עומד בתנאי הסף לניסיון כמפורט בסעיף 2.2.10 למכרז.
- 1.2 על המציע למלא בטבלה שלהלן את הגופים ציבוריים או גופים פרטיים גדולים להם סיפק שירותי אבטחה, בהיקף של 50,000 שעות בכל שנה לפחות, לכל לקוח, ולמשך של שנתיים ברצף לפחות במהלך חמש השנים האחרונות הקודמות למועד האחרון להגשת ההצעות (סעיף 2.2.10 למכרז, אמת מידה 1):

שם איש קשר ופרטי התקשרות	מס' המאבטחים המינימאלי בו זמנית במשמרת בכל מתקן	מס' מתקני אבטחה	היקף העבודה (שעות אבטחה בשנה)	שנות מתן השירות			פרטים בדבר השירותים או מהות השירות שניתן על-ידי המציע	שם הגוף / הארגון לו ניתן השירות
				ת.תחילה	ת.סיום	סה"כ חודשי עבודה במצטבר		
				___/___/___	___/___/___			
				___/___/___	___/___/___			
				___/___/___	___/___/___			
				___/___/___	___/___/___			

* ניתן להוסיף שורות, ככל הנדרש, כל זמן שכל שורה כוללת את כל העמודות דלעיל.

להוכחת האמור בסעיף זה על המציע לצרף בנוסף אישור רואה-חשבון בנוסח המופיע בנספח 17 למכרז.

1.3 על המציע לציין את מספר העובדים המועסקים על ידו כמאבטחים חמושים לצורת מתן שירותי אבטחה נכון למועד האחרון להגשת ההצעות (סעיף 2.2.11 למכרז):

נכון למועד האחרון להגשת ההצעות מועסקים על ידי המציע _____ מאבטחים חמושים לצורת מתן שירותי אבטחה.

להוכחת האמור בסעיף זה על המציע לצרף בנוסף אישור רואה-חשבון בנוסח המופיע בנספח 16 למכרז.

1.4 על המציע למלא בטבלה שלהלן את פרטי הסניפים הפעילים שבהחזקת המציע במחוזות הבאים: מחוז חיפה, מחוז ירושלים ומחוז דרום כהגדרתם במכרז זה, נכון למועד האחרון להגשת ההצעות (אמת מידה 3):

מספר כלי הנשק הרשומים בסניף	מועד פתיחת הסניף (חודש ושנה)	כתובת הסניף	מחוז הסניף
	___/___/___		
	___/___/___		
	___/___/___		
	___/___/___		

* ניתן להוסיף שורות, ככל הנדרש, כל זמן שכל שורה כוללת את כל העמודות דלעיל.

עבור כל סניף מוצג יש לצרף העתק נאמן למקור של רישיון "מפעל ראוי", "רישיון מיוחד" ורשימת כלי הנשק מהמערכת של המשרד לביטחון פנים עבור כל סניף, תקף למועד האחרון להגשת ההצעות.

1.5 המלצות ביחס למציע (אמת מידה 4)

לצורך הערכת שביעות הרצון מהמציע מתוקף התקשרויות קודמות יבחן המשרד המלצות בכתב מלפחות שני גופים ציבוריים או גופים פרטיים גדולים, כהגדרתם במכרז זה, אשר קיבלו מהמציע במהלך חמש השנים האחרונות הקודמות למועד האחרון להגשת ההצעות שירותי אבטחה, כהגדרתם במכרז זה, על המציע לפרט את פרטי ההתקשרות עם הממליצים בטבלה שלהלן:

שם הגוף	תיאור הפעילות שבוצעה מולו	מספר שעות אבטחה בשנה	שנות הפעילות	שם הממליץ	טלפון ממליץ	טלפון נייד

מכרז פומבי דו-שלבי מס'
 234/2017

שם הגוף	תיאור הפעילות שבוצעה מולו	מספר שעות אבטחה בשנה	שנות הפעילות	שם הממליץ	טלפון ממליץ	טלפון נייד

* ניתן להוסיף שורות, ככל הנדרש, כל זמן שכל שורה כוללת את כל העמודות דלעיל.

חתימת המציע:

_____ תאריך
 _____ שם החותם
 _____ חתימה/חותמת

אישור עורך דין

אני הח"מ _____, עו"ד מאשר/ת כי ביום _____ הופיעה בפני במשרדי אשר ברח' _____ בישוב/בעיר _____ מר / גב' _____ שזיהה / תה עצמו/ה על ידי ת.ז. _____ / המוכר/ת לי באופן אישי, ואחרי שהזהרתיו/ה כי עליו/ה להצהיר אמת וכי יהיה / תהיה צפוי/ה לעונשים הקבועים בחוק אם לא יעשה / תעשה כן, חתם/ה בפני על התצהיר דלעיל.

_____ תאריך
 _____ מספר רישיון
 _____ חתימה וחותמת

חתימת רו"ח לשם זיהוי בלבד

_____ תאריך	_____ שם מלא של רו"ח	_____ חתימה וחותמת
-------------	----------------------	--------------------

נספח 16 אישור רואה חשבון על העסקת עובדים על ידי המציע

(סעיף 2.2.11 למכרז)

תאריך: _____

לכבוד

(שם המציע) _____

הנדון: אישור על העסקה של מאבטחים על ידי המציע נכון למועד האחרון להגשת הצעות

אנו משרד רו"ח _____, רואי החשבון המבקר של _____ (להלן: "המציע") (החברה המגישה הצעה למכרז מס' 234/2017 – מתן שירותי אבטחה לעובדי ומתקני המשרד ושירותי מוקד אבטחה, במחוז תל אביב והמרכז) (להלן – "המכרז"), מאשר/ת כי ביקרנו את ההצהרה של המציע בדבר העסקת מאבטחים, המועסקים על ידו הכלולה בסעיף 1.3 לנספח 15 להצעה למכרז של המציע המתייחסת למועד האחרון להגשת הצעות המצורפת בזאת ומסומנת בחותמת משרדנו לשם זיהוי בלבד. הצהרה זו הינה באחריות ההנהלה של המציע. אחריותנו היא לחוות דעה על ההצהרה בהתבסס על ביקורתנו. ערכנו את ביקורתנו בהתאם לתקני ביקורת מקובלים בישראל ונקטנו את אותם נהלי ביקורת אשר ראינו אותם כדרושים לפי הנסיבות. הביקורת בוצעה במטרה להשיג מידה סבירה של בטחון שאין בהצהרה הנ"ל הצגה מוטעית מהותית. ביקורת כוללת בדיקה מדגמית של ראיות התומכות בסכומים ובמידע שבהצהרה. ביקורת כוללת גם בחינה של כללי החשבונאות שיושמו ושל האומדנים המשמעותיים שנעשו על ידי ההנהלה של המציע וכן הערכת נאותות ההצגה בהצהרה בכללותה. אנו סבורים שביקורתנו מספקת בסיס נאות לחוות דעתנו.

לדעתנו, ההצהרה בדבר אישור על העסקה של מאבטחים על ידי המציע נכון למועד האחרון להגשת הצעות הכלולה בסעיף 1.3 לנספח 15 להצעת המציע משקפת באופן נאות מכל הבחינות המהותיות את המפורט בה וזאת בהתאם לרשומות עליהם התבססה.

בכבוד רב,

רואי חשבון

* יצינו התאריכים בהתאם לנדרש במסמכי המכרז.

הערות:

- נוסח דיווח זה של רואה החשבון המבקר נקבע על ידי ועדה משותפת למנהל הרכש הממשלתי וללשכת רואי החשבון בישראל – אוגוסט 2009.
- יודפס על נייר לוגו של משרד הרו"ח.

נספח 17 אישור רואה חשבון על היקף עבודה של מתן שירותי אבטחה
(סעיף 2.2.10 למכרז)

תאריך: _____

לכבוד _____
(שם המציע)

הנדון: היקף שעות של מתן שירותי אבטחה שסופקו על ידי המציע במהלך חמש השנים האחרונות
הקודמות למועד האחרון להגשת ההצעות

אנו משרד רו"ח _____, רואי החשבון המבקר של _____ (להלן: "המציע") (החברה המגישה הצעה למכרז מס' 234/2017 – מתן שירותי אבטחה לעובדי ומתקני המשרד ושירותי מוקד אבטחה, במחוז תל אביב והמרכז) (להלן – "המכרז"), מאשר/ת כי ביקרנו את ההצהרה של המציע בדבר היקף שעות של מתן שירותי אבטחה שסופקו על ידו הכלולה הכלולה בסעיף 1.2 לנספח 15 להצעה למכרז של המציע המתייחסת למהלך חמש השנים האחרונות הקודמות למועד האחרון להגשת ההצעות המצורפת בזאת ומסומנת בחותמת משרדנו לשם זיהוי בלבד. הצהרה זו הינה באחריות ההנהלה של המציע. אחריותנו היא לחוות דעה על ההצהרה בהתבסס על ביקורתנו. ערכנו את ביקורתנו בהתאם לתקני ביקורת מקובלים בישראל ונקטנו את אותם נהלי ביקורת אשר ראינו אותם כדרושים לפי הנסיבות. הביקורת בוצעה במטרה להשיג מידה סבירה של בטחון שאין בהצהרה הנ"ל הצגה מוטעית מהותית. ביקורת כוללת בדיקה מדגמית של ראיות התומכות בסכומים ובמידע שבהצהרה. ביקורת כוללת גם בחינה של כללי החשבונאות שישומו ושל האומדנים המשמעותיים שנעשו על ידי ההנהלה של המציע וכן הערכת נאותות ההצגה בהצהרה בכללותה. אנו סבורים שביקורתנו מספקת בסיס נאות לחוות דעתנו. לדעתנו, ההצהרה בדבר היקף שעות של מתן שירותי אבטחה שסופקו על ידי המציע במהלך חמש השנים האחרונות הקודמות למועד האחרון להגשת ההצעות משקפת באופן נאות מכל הבחינות המהותיות את המפורט בה וזאת בהתאם לרשומות עליהם התבססה.

בכבוד רב,

רואי חשבון

הערות:

- נוסח דיווח זה של רואה החשבון המבקר נקבע על ידי ועדה משותפת למנהל הרכש הממשלתי וללשכת רואי החשבון בישראל – אוגוסט 2009.
- יודפס על נייר לוגו של משרד הרו"ח.

נספח 18 חלקים חסויים בהצעה

אני, המציע במכרז מס' 234/2017 – מתן שירותי אבטחה לעובדי ומתקני המשרד ושירותי מוקד אבטחה, במחוז תל אביב והמרכז מבקש, שלא תינתן זכות עיון בסעיפים הבאים בהצעתי, בשל היותם סוד מסחרי או מקצועי:

מוסכם עלי, כי אם ועדת המכרזים תקבל את בקשתי הנ"ל, אזי אותם סעיפים יהיו חסויים בפני ביתר ההצעות, שיוגשו למכרז זה.

הערה: כאמור בתת-סעיף 4.3.9 למכרז, מציע המבקש חלקים חסויים בהצעה מתבקש להמציא עותק נוסף של ההצעה, שבה החלקים החסויים מושחרים.

חתימת המציע:

_____	_____	_____
חתימה/חותמת	שם החותם	תאריך

נספח 19 נוהל הגרלה לבחירת הזוכה למכרז

1. **ועדת הגרלה**

חברי ועדת המכרזים המשרדית (יו"ר הוועדה, נציג חשבות ונציג לשכה משפטית) יהיו חברי ועדת ההגרלה ויו"ר הוועדה יהיה נציג נוסף של הלשכה המשפטית.
2. **נוהל עבודה**
 - א. עם קבלת החלטת ועדת המכרזים המשרדית אודות הצורך בקיום הגרלה, תשלח למציעים שאמורים לקחת חלק בהגרלה, הודעה על מועד עריכת ההגרלה ועל האפשרות לשלוח נציגים מטעמם להגרלה. מציע אשר לא ישלח נציג מטעמו, תיערך ההגרלה שלא בנוכחות נציגו.
 - ב. ועדת ההגרלה תרשום פרוטוקול אשר יתעד את מהלך ההגרלה ותוצאותיה. הפרוטוקול יחתם על ידי כל חברי הוועדה.
 - ג. ועדת ההגרלה תיידע את המציעים בדבר תוצאות ההגרלה.
 - ד. שמות המציעים אשר השתתפו בהגרלה יהיו פתוחים לעיון.
3. **שיטת ההגרלה**
 - א. הוועדה תכין רשימה של המציעים המשתתפים בהגרלה ופתק השתתפות זהה לכל מציע עליו יירשם שמו ומספרו הסידורי.
 - ב. כל פתק השתתפות יחתם בידי חברי הוועדה.
 - ג. פתקי ההשתתפות יקופלו ויוכנסו לתוך קופסה.
 - ד. יו"ר הוועדה ישלף פתק השתתפות אחד מן הקופסה.
 - ה. המציע אשר שמו ומספרו יופיעו על הפתק שהוצא - יוכרז כזוכה בהגרלה לצורך מתן השירות, ולאף אחד מהמציעים האחרים לא תהיינה כל טענות או השגות על כך.

נספח 20 הצהרה בדבר הסכמה לפרסום הסכם ההתקשרות
 (סעיף 4.12 למכרז)

אני הח"מ _____ ת.ז. _____ מצהיר/ה בזה כדלקמן:

הנני נותן הצהרה זו בשם _____ שהוא המציע (להלן – "המציע") המבקש להתקשר עם המשרד במסגרת מכרז מס' 234/2017 – מתן שירותי אבטחה לעובדי ומתקני המשרד ושירותי מוקד אבטחה, במחוז תל אביב והמרכז (להלן – "המכרז").

אני מצהיר/ה כי הנני מוסמך/ת לתת הצהרה זו בשם המציע.

ידוע לי כי, ככל שאבחר כזוכה במסגרת המכרז, ההסכם שיחתם עמי יפורסם במלואו באתר חופש המידע המרכזי שכתובתו www.foi.gov.il, וזאת בתוך חודש ימים מיום חתימתו בהתאם להחלטת ממשלה מס' 1116 מיום 29.12.2013 שעניינה פרסום היתרים ומסמכי התקשרות בין רשויות המדינה לגופים פרטיים (להלן – "החלטת הממשלה"), כאמור בסעיף 4.12 למכרז.

(יש לסמן X במקום המתאים)

הנני מסכים לפרסם את ההסכם החתום על ידי במלואו.

הנני מבקש שלא לפרסם את החלקים הבאים בהסכם, בשל היותם סוד מסחרי או מקצועי, בהתאם לאמור בהחלטת הממשלה, וזאת מהנימוקים הבאים (חובה לנמק ולפרט):

מס'	סעיף בהסכם	החלקים אשר המציע מבקש שישארו חסויים	נימוק הבקשה (מתוקף איזה חוק / אסמכתא)
1.			
2.			
3.			
4.			
5.			

* ניתן להוסיף שורות, ככל הנדרש, כל זמן שכל שורה כוללת את כל העמודות דלעיל.

ידוע לי כי ההחלטה הסופית באשר לחסיון המידע המפורט לעיל תהיה נתונה אך ורק למשרד וכי המשרד יהיה רשאי, על-פי שיקול-דעתו הבלעדי, לדחות את התנגדותי לפרסום החלקים בהסכם שפורטו על ידי לעיל, בין היתר, אם מצא כי לא מתקיים חריג בדין לפרסום ההתקשרות או אם השתכנע כי בנסיבות העניין משקלו של האינטרס הציבורי בגילוי המידע עולה על עוצמת הנזק צפויה לי כתוצאה מפרסום המידע.

ידוע לי במידה והמשרד ידחה את התנגדותי לפרסום החלקים בהסכם שפורטו על ידי לעיל, הנני רשאי לעתור כנגד ההחלטה בתוך 21 ימים כאמור בסעיף 4(ז) להחלטת הממשלה. זהו שמי, להלן חתימתי, ותוכן הצהרתי דלעיל אמת.

חתימה/חותמת

שם החותם



מדינת ישראל
 משרד העבודה הרווחה והשירותים
 החברתיים
 אגף מנהל ומשק ומכרזים



נספח 21 הצעת מחיר

מובהר כי טופס זה יצורף במעטפה אטומה נפרדת שתכיל את טופס זה בלבד (בשני עותקים)
 אין לצרף את הצעת המחיר ליתר מסמכי המכרז.

תאריך: _____

לכבוד
 משרד העבודה הרווחה והשירותים החברתיים
 ועדת המכרזים המשרדית
 ירושלים

הנדון: הצעת מחיר

להלן הצעת המחיר במסגרת מכרז מס' 234/2017 – מתן שירותי אבטחה לעובדי ומתקני המשרד ושירותי מוקד אבטחה, במחוז תל אביב והמרכז (להלן – "המכרז"),
 כנדרש במסמכי המכרז והדרישות המפורטות במפרט, בהסכם, בנספחים ובמסמכי המכרז:

מ.ס.	רכיב בהצעת המחיר	יחידת מידה	משקל בהצעת המחיר*	מחיר מוצע ליחידה אחת (בש"ח, ללא מע"מ)	סה"כ ציון לרכיב
A	B	C	E	F	G
1.	תמורה לשעת מאבטח – המחיר המוצע לתוספת לשעת עובד מעבר למחיר שישולם לעובדים (הכולל את שכר העובדים ועלות השכר כפי שמפורטים בנספח 21א', בנספח 21ב' ובסעיף ז לנספח 1 אשר ישולמו לפי ביצוע בפועל), לא כולל מע"מ. התוספת הנדרשת תכלול את כל הרכיבים הנדרשים ע"י המציע לצורך מתן השירות. יודגש כי הצעת המחיר לרכיב זה תהיה אחידה לכל סוגי המאבטחים השונים.	שעה אחת	$E_1=140,000$	$F_1=$ _____	$G_1=$ $F_1 \times E_1$
2.	תוספת מחיר אופציונלית לתמורה שעת עבודה של מאבטח, בנוסף למחיר שהוצע ברכיב 1 בטבלה זו, במקרה שהמשרד ידרוש במהלך תקופת ההתקשרות כי כל המאבטחים יידרשו לעבור קורס אבטחה מתקדם (רמה ב'), בהתאם למפורט בסעיף ח.5 לנספח 1 – תוספת זו תגלם את כל עלויות הספק הנובעות מהדרישה להכשרת	שעה אחת	$E_2=4,200$	$F_2=$ _____	$G_2=$ $F_2 \times E_2$

עמוד 149, מתוך 218 עמודים

חתימת מורשה חתימה מטעם המציע (בראשי תיבות): _____

(מעודכן ידני: 7.5.17) גרסה סופית מאושרת לפרסום

נספח 21א' הוראה מס. 7.11.0.3 בנושא הגנה על זכויות עובדים

שם ההוראה: הגנה על זכויות עובדים המועסקים על ידי קבלני שירותים בתחומי השמירה, האבטחה והניקיון	
פרק ראשי: התקשרויות ורכישות	מספר הוראה: 7.11.3
פרק משני: התקשרויות מיוחדות	מהדורה: 13

מילות מפתח:

זכויות, עובדים, קבלני שירותים, שמירה, אבטחה, ניקיון

1. כללי

- 1.1. משרדי הממשלה מקיימים מכרזים והסכמי התקשרות עם קבלני שירותים בתחומי השמירה, האבטחה והניקיון.
- 1.2. הוראה זו מוסיפה על האמור בכל דין, לרבות חוק עסקאות גופים ציבוריים, תשל"ו-1976, [חוק חובת המכרזים, תשנ"ב-1992](#), [חוק הגברת האכיפה של דיני העבודה, תשע"ב, 2011](#), חוקי העבודה, הסכמים קיבוציים, צווי הרחבה והוראות תכ"ס המסדירות התקשרויות ופיקוח על ביצוען מכוח סעיף 24 לתקנות חובת המכרזים.
- 1.3. נספח התמחיר שבו מפורטים מרכיבי השכר לעובדים (בהתאם לחלקיות משרה) [בהודעה "עלות שכר למעביד לכל שעת עבודה בתחום הניקיון"](#), מס' ה. 7.11.3.2 ובהודעה ["עלות שכר למעביד לכל שעת עבודה בתחום השמירה והאבטחה מס' ה. 7.11.3.3"](#) הוא חלק בלתי-נפרד מהוראה זו.
- 1.4. מנכ"ל המשרד יודא יישום הוראה זו לצורך קיום זכויות עובדי קבלני השירותים. יישום ההוראה יקנה למנכ"ל ולמשרד הגנות בדין פלילי ואזרחי, כפי שנקבע [בחוק הגברת האכיפה של דיני העבודה, תשע"ב, 2011](#).
- 1.5. **הוראות מכרזים והסכמי התקשרות של משרדי הממשלה עם קבלני השירותים יותאמו להוראה זו.**

2. מטרת המסמך

- 2.1. להסדיר היבטים שונים בהתקשרות משרדי ממשלה ויחידות סמך (להלן: "משרדי הממשלה") עם קבלני שירותים (להלן: "הקבלנים"), כדי לאתר ולמנוע תופעות של הפרת זכויות עובדים המועסקים על ידי הקבלנים במשרדי הממשלה.

3. הגדרות

- 3.1 בעל זיקה – כהגדרתו בסעיף 2ב לחוק עסקאות גופים ציבוריים, תשל"ו-1976.
- 3.2 בעל עניין – כמשמעותו בחוק ניירות ערך, תשכ"ח-1968.
- 3.3 הגורם האחראי במשרד - סמנכ"ל בכיר למינהל ומשאבי אנוש במשרד
- 3.4 הממונה – מפקח עבודה בכיר שמינה שר התעשייה המסחר והתעסוקה.
- 3.5 חוק להגברת האכיפה – חוק הגברת האכיפה של דיני העבודה, תשע"ב, 2011.
- 3.6 קופת גמל – קרן או תכנית ביטוח שניתן לגביהן אישור קופת גמל לפי הוראות סעיף 13 של חוק הפיקוח על שירותים פיננסיים (קופות גמל), תשס"ה-2005.
- 3.7 שירותים – שירותי שמירה, אבטחה וניקיון.
- 3.8 תצהיר בכתב – כמשמעותו בסימן א' לפרק ב' לפקודת הראיות (נוסח חדש), תשל"א-1971.
- 3.9 ראה הגדרות נוספות ב**הוראת תכ"ס "הגדרות בנושא התקשרויות ורכישות", מס' 7.1.1**.

4. הנחיות לביצוע

- 4.1 תנאי סף להשתתפות במכרזים למתן שירותים בתחומי השמירה, האבטחה והניקיון
 - 4.1.1 למציע רישיון לעסוק כקבלן שירות כמשמעותו בחוק העסקת עובדים על ידי קבלני כוח אדם, תשנ"ו-1996.
 - 4.1.2 המשרד לא יתקשר עם ספק, אלא אם התקיימו כל אלה:
 - 4.1.2.1 עד מועד ההתקשרות לא הורשעו הספק ובעל הזיקה אליו, כהגדרתו בחוק עסקאות גופים ציבוריים, תשל"ו-1976, ביותר משתי עבירות בגין הפרת חוקי העבודה המפורטים בנספח ג (רשימת החוקים המפורטים בתוספת השלישית בחוק להגברת האכיפה של דיני העבודה, תשע"ב-2011) ונספח ד, ואם הורשעו ביותר משתי עבירות – כי במועד ההתקשרות חלפו שלוש שנים לפחות ממועד ההרשעה האחרונה;
 - 4.1.2.2 בשלוש השנים שקדמו למועד ההתקשרות לא הוטלו על הספק או על בעל הזיקה אליו, כהגדרתו בחוק עסקאות גופים ציבוריים, תשל"ו-1976, עיצומים כספיים בשל יותר משש הפרות המהוות עבירה, בגין הפרת חוקי העבודה המפורטים בנספח ג ובנספח ד; לעניין זה יראו מספר הפרות שבגינם הוטל עיצום כספי כהפרה אחת, אם ניתן אישור מנהל מינהל ההסדרה והאכיפה במשרד הכלכלה כי ההפרות בוצעו כלפי עובד אחד בתקופה אחת שעל בסיסה משתלם לו שכר.
 - 4.1.3 התחייבות המציע, כי לצורך ביצוע העבודות נשוא ההסכם, לא יועסקו עובדים זרים כמפורט ב**הוראת תכ"ס, "עידוד העסקת עובדים ישראלים במסגרת התקשרויות הממשלה", מס' 7.12.9**.
- 4.2 מסמכים שעל המציע להגיש בעת הגשת ההצעה למכרז
 - 4.2.1 העתק נאמן למקור של הרישיון לעסוק כקבלן שירות כמשמעותו בחוק העסקת עובדים על ידי קבלני כוח אדם, תשנ"ו-1996.

מכרז פומבי דו-שלבי מס'
234/2017

- 4.2.2 תצהיר של המציע ושל בעלי הזיקה בו, בדבר קיום חובותיו בעניין שמירת זכויות עובדים על פי דיני עבודה, צווי ההרחבה וההסכמים הקיבוציים החלים על המציע כמעסיק לצורך אספקת השירותים [ראה [נספח א – רשימת חוקי העבודה](#)]. בתצהיר יפורט, בין היתר, המידע הבא:
- 4.2.2.1 ההרשעות הפליליות של המציע בגין הפרת דיני עבודה.
- 4.2.2.2 ההרשעות הפליליות של בעלי השליטה במציע בגין הפרת דיני עבודה.
- 4.2.2.3 ההרשעות הפליליות של חברות אחרות בשליטת מי מבעלי השליטה (אם קיימות) בגין הפרת דיני עבודה.
- 4.2.2.4 פסקי דין חלוטים בגין הפרת דיני עבודה.
- 4.2.2.5 כל הקנסות שהושתו על כל הנ"ל בגין הפרה של חוקי העבודה על ידי מינהל ההסדרה והאכיפה במשרד התעשייה המסחר והתעסוקה (להלן: "הכלכלה"), בשנתיים האחרונות שקדמו למועד האחרון להגשת ההצעות.
- 4.2.2.6 כל העיצומים הכספיים שהושתו על כל הנ"ל בגין הפרה של חוקי העבודה על ידי מינהל ההסדרה והאכיפה בכלכלה, בשלוש השנים האחרונות שקדמו למועד האחרון להגשת ההצעות, [בהתאם לחוק הגברת האכיפה של דיני העבודה, תשע"ב-2011](#).
- 4.2.3 תצהיר ובו התחייבות כי לצורך ביצוע העבודות נשוא ההסכם, לא יועסקו עובדים זרים כמפורט [בהוראת תכ"ס, "עידוד העסקת עובדים ישראלים במסגרת התקשרויות הממשלה"](#), [מס' 7.12.9](#).
- 4.2.4 אישור מטעם מינהל ההסדרה והאכיפה במשרד הכלכלה בדבר הרשעות ב-3 השנים האחרונות שקדמו למועד האחרון להגשת ההצעה, קנסות בשנה האחרונה ועיצומים כספיים ב-3 השנים האחרונות שקדמו למועד האחרון להגשת ההצעה, אם היו, או היעדר הרשעות. ראה נוהל קבלת האישור [בהודעה, "נוהל קבלת אישור בדבר הרשעות וקנסות בגין הפרת חוקי העבודה"](#), [מס' 7.11.3.1.ה](#).
- 4.2.5 נספח התמחיר המפרט את מרכיבי השכר לעובדים [ראה [הודעה, "עלות שכר למעביד לכל שעת עבודה בתחום הניקיון"](#), מס' 7.11.3.2.ה] ו**הודעה "עלות שכר למעביד לכל שעת עבודה בתחום השמירה והאבטחה"**, [מס' 7.11.3.3.ה](#)] וכן את עלות השכר המינימלית אשר המציע ישלם לעובדיו.
- 4.2.6 נוסח מלא וחתום של הצהרת המעביד על אודות עלות השכר [ראה [נספח ו – עלות השכר למעביד](#)].
- 4.2.7 הצהרה כי הצעתו כוללת את עלות השכר למעביד וכן עלויות נוספות בגין ההסכם, כולל רווח למתן השירותים המבוקשים במסגרת המכרז.
- 4.3 תנאים לדחיית הצעה בהתאם לתקנה 6 א' לתקנות חובת המכרזים
- 4.3.1 ככלל, ועדת המכרזים תדחה הצעה המקיימת אחד מהתנאים בסעיפים 4.3.1.1 ו-4.9.15.2 המפורטים להלן. אולם הוועדה רשאית להחליט מטעמים מיוחדים שיירשמו בפרוטוקול שלא לדחות הצעה במכרז. זאת, אף אם התקיים לגביה אחד התנאים בהתחשב בין היתר בהתנהלותו של המציע בדרך כלל בכל הקשור לשמירת זכויות עובדים וכן ביחס שבין היקף הפעילות של המציע שבשלה הורשע או נקנס בשל הפרת דיני העבודה לבין היקף פעילותו הכולל:

מכרז פומבי דו-שלבי מס'
234/2017

- 4.3.1.1. במקרים שבהם הורשע המציע או מי מבעלי הזיקה אליו ב-3 השנים האחרונות שקדמו למועד האחרון להגשת הצעות במכרז בעברה פלילית אחת לפחות הנוגעת לחוקי העבודה המפורטים בנספח א – רשימת חוקי העבודה.
- 4.3.1.2. במקרים שבהם נקנס המציע או מי מבעלי הזיקה אליו על ידי מינהל ההסדרה והאכיפה במשרד הכלכלה ביותר משני קנסות בגין עברות על חוקי העבודה [המפורטים בנספח א – רשימת חוקי העבודה] בשנה האחרונה שקדמה למועד האחרון להגשת הצעות במכרז. מספר קנסות בגין אותה עברה ייספרו כקנסות שונים.
- 4.4. תנאי לפסילת הצעה
- במקרה שלהלן לוועדת המכרזים לא יהיה שיקול דעת כאמור בסעיף 4.3 והוועדה תפסול את ההצעה על סף:**
- 4.4.1. **הצעות שעולה מהן כי בקיום ההתקשרות ייפגעו זכויות עובדים.** ועדת המכרזים תבחן תנאי זה בהצעה בהתאם לעלויות השכר המפורטות בנספח התמחיר, עלויות נוספות בהתאם לדרישות שנקבעו במסמכי המכרז ועצם קיומו של רווח לספק בלבד.
- 4.5. ציון סף להתמודדות במכרזים
- 4.5.1. ציוני מבדק זכויות עובדים נקבעים על ידי חטיבת הביקורת באגף החשב הכללי ומפורסמים בקובץ המצורף להוראת תכ"ס, "מערך מרכזי לביקורת על זכויות עובדים המועסקים על ידי קבלני שירותים בתחומי השמירה, האבטחה, הניקיון וההסעדה", מס' 7.11.4.
- 4.5.2. משרד האוצר פועל לתיקון תקנות חוק חובת המכרזים, שלפיו קבלן שירות בתחום שמירה, אבטחה, ניקיון או הסעדה, אשר קיבל ציון מבדק נמוך בשל הפרת זכויות עובדים בתחומים אלו כפי שייקבע בתקנות חוק חובת המכרזים, התשנ"ג-1993, לא יוכל להגיש הצעות במכרזים שמפרסמת המדינה בתחומים אלו לתקופה שתיקבע בתקנות.
- 4.6. אמות מידה לבחירת הצעה
- 4.6.1. ועדת המכרזים תהיה רשאית להתחשב כאמת מידה לבדיקת הצעה בהתנהלותו של המציע בנוגע לשמירת זכויות עובדים (לפי תקנה 22(א)(6) בתקנות חובת המכרזים התשנ"ג-1993). לרבות בקיומה של חוות דעת שלילית בכתב או בדוח ביקורת שלילי בעניין זה, מאת משרד שאתו התקשר המציע במהלך 3 השנים שקדמו למועד האחרון להגשת הצעות וכן בנתונים נוספים בנוגע לשמירה על זכויות עובדים, אשר הוגשו במסגרת המסמכים שהוגשו במועד הגשת הצעה למכרז.
- 4.6.2. ועדת המכרזים תכלול במסגרת אמות המידה את ציוני מבדק זכויות עובדים, המפורסמים בקובץ המצורף להוראת תכ"ס, "מערך מרכזי לביקורת על זכויות עובדים המועסקים על ידי קבלני שירותים בתחומי השמירה, האבטחה, הניקיון וההסעדה", מס' 7.11.4. ציון מבדק זכויות העובדים יהווה 40% מאמות המידה לבחירת ההצעה במכרז.
- 4.6.3. דירוג קבלן שירותים במכרז, ביגו טרם פורסם ציון מבדק זכויות עובדים, ייקבע על פי מדדי איכות ומחיר בלבד, כאשר משקל ציון מבדק זכויות עובדים במכרז יוקצה באופן יחסי בין אמות המידה האחרות במכרז.

מכרז פומבי דו-שלבי מס'
234/2017

4.6.4. אם ייוודע לעורך המכרז שהמזיע או בעל הזיקה אליו, אשר קיבל ציון מבדק סופי, ולאחר מכן הקים עסק, או תאגיד, או שהגיש הצעות למכרז באמצעות חברות (חברה בת, חברה אחות, חברה נכדה), בין היתר, כדי לחמוק מציון המבדק שקיבל בעבר, רשאי עורך המכרז, בתיאום עם הלשכה המשפטית ואגף הרישוי במשרד הכלכלה והמסחר, לייחס את ציון המבדק, שניתן בעבר למזיע, לעסק החדש שהקים או לחברה בקבוצה. ההחלטה בדבר ייחוס ציון המבדק כאמור תתקבל לאחר שיערך למזיע שימוע במסגרתו יציג את טענותיו.

4.7. סעיפים בהסכם ההתקשרות

4.7.1. בכל הסכם עם קבלן השירותים יכלול עורך המכרז של המשרד את הסעיפים הבאים:

4.7.1.1. הקבלן מתחייב לשלם לעובדים המועסקים על ידו, בקשר לביצועו של חוזה זה, כל תשלום או זכות המגיעים להם על פי כל דין, הסכם קיבוצי או צו הרחבה החלים עליהם וכן על פי הוראות חוזה זה (להלן: "הוראות הדין"). שכר השעה אשר ישולם על ידי הקבלן לעובדיו לא יפחת מעלות השכר כפי שהצהיר עליה במועד הגשת ההצעות למכרז, ובכל מקרה עלות זו לא תפחת מעלות השכר המינימלית הנקבעת על ידי שר הכלכלה ומתעדכנת מעת לעת. יובהר כי במקרים שבהם נספח התמחיר שנקבע במכרז מיטיב עם העובד לעומת הוראות הדין, יש לפעול בהתאם לקבוע בנספח התמחיר. הפרת סעיף זה היא הפרה יסודית של החוזה ועילה לביטולו המידי.

4.7.1.2. הקבלן מתחייב, במקרה הצורך, להסדיר את יחסי העבודה בינו לבין העובדים המועסקים על ידו לצורך חוזה זה בהסכם העסקה התואם את דרישות החוזה. הפרת סעיף זה היא הפרה יסודית של החוזה ועילה לביטולו המידי. אם יבקש הקבלן להיטיב עם עובדיו יותר מהקבוע בהסכם זה, הוא רשאי על פי שיקול דעתו בלבד לעשות כן ובלבד שיישא בכל עלות נוספת שתידרש.

4.7.1.3. הקבלן ימסור לכל עובד על פי חוזה זה תלוש שכר חודשי בהתאם לתיקון מס' 24 לחוק הגנת השכר, תשי"ח-1958. אם נמנע עובד מלאסוף את תלוש השכר שלו בפרק זמן של 30 יום, ישלח לו אותו הקבלן בדואר מיד לאחר המועד האמור.

4.7.1.4. הקבלן ימציא לכל עובדיו הודעה לפי [חוק הודעה לעובד \(תנאי עבודה\), תשס"ב-2002](#). לעובד שאינו קורא עברית תומצא הודעה לעיון בשפה המובנת לו. תנאי לתחילת ההתקשרות יהיה המצאת טופס הכולל את פרטי העובדים שקיבלו את ההודעה וכן הצהרה כי העובד קיבל את ההודעה, קרא אותה והבין את תוכנה, וזאת בצירוף נוסח ההודעה שנמסרה לעובד או נוסח ההודעה המעודכנת לעובד.

4.7.1.5. אחת לחצי שנה ימציא הקבלן למשרד הצהרה שהוא עומד בכל החובות והתשלומים החלים עליו לפי חוקי העבודה ולפי הסכם ההתקשרות כלפי עובדיו המוצבים באתרי המשרד ובמתקניו. על הצהרה להיות חתומה בידי מורשה חתימה מטעם קבלן השירותים ועל ידי עורך דין.

4.7.1.6. הקבלן יבטח את עובדיו בביטוח פנסיוני התואם את הקבוע [בצו ההרחבה לביטוח פנסיוני מקיף במשק לפי חוק הסכמים קיבוציים, תשי"ז-1957](#), (י"פ 5772 (29.1.08), 1736 (להלן: "צו ההרחבה"), בשינויים שיפורטו להלן:

מכרז פומבי דו-שלבי מס'
 234/2017

4.7.1.6.1 על הקבלן לא יחולו הסייגים הקבועים בסעיף 1.א.4 – 7 לצו ההרחבה.

4.7.1.6.2 על אף האמור בצו ההרחבה (ובעיקר בסעיף 6ד' לצו) שיעור ההפרשות מהשכר הפנסיוני לפוליסה אישית על שם העובד בקופת גמל (בהתאם לסעיף 13 של [חוק הפיקוח על שירותים פיננסיים \(קופות גמל\)](#), [התשס"ה-2005](#)), אשר להם מחויב הקבלן החל מיום העסקת העובד לצורך ביצוע ההתקשרות יהיה כדלקמן:

הפרשות המעביד	הפרשות העובד	הפרשות המעביד לפיצויים	סה"כ
7.5%	7%	8.33%	22.83%

4.7.1.6.3 על ההפרשה הפנסיונית לעמוד בכל התנאים המוגדרים בסעיף 14 [לחוק פיצוי פיטורים, התשכ"ג-1963](#).

4.7.1.6.4 על אף האמור בסעיפים 1.א.3 ו- 6ה' – 6ז' לצו ההרחבה (נוסח משולב) לפנסיה חובה, עובד המועסק על ידי הקבלן לצורך ביצוע חוזה זה יהיה זכאי לביטוח הפנסיוני ולביצוע ההפרשות בשיעורים המצוינים לעיל החל מיום העסקת העובד לצורך ביצוע ההתקשרות.

4.7.1.6.5 ההפקדות ותשלומי המעביד עבור פיצויי פיטורים לא ניתנים להחזרה למעביד גם במקרה שבו העובד הפסיק את עבודתו מרצונו.

4.7.1.6.6 למען הסר ספק, מובהר כי למרות הוראות סעיף 23 [לחוק הפיקוח על שירותים פיננסיים \(קופות גמל\)](#), [תשס"ה-2005](#), לא יהיה הקבלן רשאי למשוך את כספי התגמולים שנצברו בקופה, לרבות תגמולי המעסיק.

4.7.1.6.7 חל על הקבלן איסור לבצע את ההסדר הפנסיוני באמצעות סוכנות שהוא בעל עניין בה או שבעל עניין בקבלן הוא בעל עניין בסוכנות.

4.7.1.7 הקבלן מתחייב להפריש לקופת גמל בגין קצובת הנסיעה המשולמת לעובד. הפרשות כאמור יהיו כדלקמן:

הפרשות העובד	הפרשות המעביד	סה"כ
5%	5%	10%

4.7.1.8 [קרו השתלמות](#):

4.7.1.8.1 הקבלן מתחייב להפריש עבור העובדים תשלומים חודשיים לקרן השתלמות שתיבחר על ידי העובד,

4.7.1.8.2 הפרשות עבור הקרן, בין אם נבחרה קרן על ידי העובד ובין אם לאו, יבוצעו ובהתאם לכללים המפורסמים [בהודעה](#), ["עלות שכר למעביד לכל שעת עבודה בתחום הניקיון"](#), מס' [ה.7.11.3.2](#) ובהודעה, ["עלות שכר למעביד לכל שעת עבודה בתחום השמירה והאבטחה"](#), מס' [ה.7.11.3.3](#):

מכרז פומבי דו-שלבי מס'
 234/2017

סה"כ	הפרשות המעביד	הפרשות העובד
10%	7.5%	2.5%

4.7.2 הקבלן מתחייב, לא יאוחר מ-60 יום מיום החתימה על ההסכם, להעביר ל"גוף מוסדי"

ול"מוצר הפנסיוני" (כמשמעותם [בחוק הפיקוח על שירותים פיננסיים \(עיסוק ביעוץ פנסיוני ובשיווק פנסיוני\), תשס"ה-2005](#)) (אחד או יותר), שאליו מפקיד הספק את התשלומים הפנסיוניים עבור העובד (בסעיף זה – "הקופה") רשימה הכוללת את הפרטים הבאים:

4.7.2.1 שם פרטי, שם משפחה, מען העובד, מספר תעודת זהות, תאריך תחילת עבודה של העובד המועסק על ידו לצורך ביצוע חוזה זה, ושבינו מפריש הספק תשלומים פנסיוניים לקופה.

4.7.2.2 פירוט שכרו החודשי של העובד החל מיום החתימה על החוזה או החל מיום קליטתו של העובד או החל מהיום שהעובד התחיל לעבוד מכוח חוזה זה, לפי העניין.

4.7.2.3 העתק מהרשימה יועבר למזמין, מוחתם בחותמת "העתק זהה למקורי", וחתום על ידי עורך דין.

4.7.2.4 רישום חסר או כוזב של הדיווח יהיה הפרה יסודית של החוזה ועילה לביטולו.

4.7.2.5 דיווח זה יחזור על עצמו מדי 1 בחודש פברואר ו-1 בחודש אוגוסט של כל שנה. הדיווח יכלול גם את רשימת העובדים שהועסקו על ידי הספק לצורך ביצוע חוזה זה, ושסיימו את עבודתם אצלו מכל סיבה שהיא במהלך חצי השנה שקדמה למועד הדיווח.

4.7.2.6 ההוראות דלעיל יעוגנו ויפורטו בהודעה לעובד כמפורט בסעיף 4.7.1.4.

4.7.2.7 התקשרויות בתחום הניקיון:

4.7.2.7.1 הקבלן מתחייב לנהל רישום מרוכז ומסודר לוותק שנצבר לעובדיו.

חישוב הוותק יעשה בהתאם לכללים המפורסמים [בהודעה "עלות שכר למעביד לכל שעת עבודה בתחום הניקיון", מס' ה.7.11.3.2](#).

4.7.2.7.2 הקבלן מתחייב כי, במועד סיום ההתקשרות עם המשרד הממשלתי, יעביר למשרד ולקבלן הנכנס במקומו את רשימת העובדים שהועסקו על ידו לצורך מתן השירותים במשרד, וכן הוותק שצברו בהתאם לקבוע בסעיף 7 לצו ההרחבה בענף הניקיון מיום 01.03.2014.

4.7.3 כללי הצמדה

4.7.3.1 כללי הצמדה יחולקו לשניים. כללי הצמדה עבור רכיבים שהם שכר עבודה וכללי הצמדה עבור רכיבים שאינם שכר עבודה. לשם כך, יש לדרוש מקבלן השירותים לציין במסגרת הגשת הצעתו במכרז את היקף משרות כוח האדם אשר יועסק על ידו לצורך ביצוע ההתקשרות.

4.7.3.2 כללי הצמדה בעדכון רכיבי השכר: במקרה שעודכן רכיב מרכיבי ערך שעת העבודה מכוח הוראות חוק או צו הרחבה או כל הסכם שחתמה המדינה, יעודכן ערך שעת העבודה לנותן השירות בהתאם, במועד שבו חל עדכון הרכיבים. תקורת הקבלן לא תגדל בעקבות עליית ערך שעת עבודה. יובהר כי הקבלן מתחייב להעביר תוספות אלו לעובדיו במלואן.

מכרז פומבי דו-שלבי מס'
234/2017

- 4.7.3.2.1. במקרים בהם עובדי הקבלן מרוויחים שכר יסוד הגבוה מהשכר המינימלי המפורסם בהודעה, "עלות שכר למעביד לכל שעת עבודה בתחום הניקיון", מס' ה-7.11.3.2 או הודעה, "עלות שכר למעביד לכל שעת עבודה בתחום השמירה והאבטחה", מס' ה-7.11.3.3. עדכון בשכר היסוד המינימלי לא יגרור עליה מקבילה בשכר העובדים כל עוד שכרם גבוה מהשכר המעודכן אשר פורסם בהודעה.
- 4.7.3.3. התשלום עבור רכיבים שאינם שכר עבודה יוצמדו על פי הכללים הקבועים בהוראה, "כללי הצמדה", מס' 7.17.2.
- 4.7.4. הארכת התקשרות מתוקף אופציה הקיימת בהסכם או לפי כל דין תמומש רק לאחר שהקבלן ימציא למשרד רישיון בתוקף כאמור בסעיף 4.1.1 ותצהירים כאמור בסעיפים 4.1 ו-4.2, בנוגע לתקופה שחלפה מאז ראשית ההתקשרות. אם היו לקבלן הרשעות או קנסות כמפורט בסעיפים לעיל, תפעל ועדת המכרזים בהתאם לאמור בסעיפים 4.3 ו-4.4.
- 4.7.5. במסגרת השיקולים להארכת התקשרות מתוקף אופציה הקיימת בהסכם, יובא בחשבון על ידי ועדת מכרזים בין היתר ציון המבדק הסופי, אשר ניתן לקבלן השירותים.
- 4.7.6. הקבלן יפעיל מנגנון מסודר וקבוע המתעד את זמני נוכחות העובד במקום העבודה.
- 4.7.7. הקבלן יתחייב לעדכן את המזמין באופן מידי על כל התראה מנהלית שיקבל מהממונה בגין הפרה של חוקי העבודה המפורטים בנספח ב – רשימת החוקים המפורטים בתוספת השלישית בחוק להגברת האכיפה של דיני העבודה, התשע"ב-2011, וידווח למזמין על אופן תיקון ההפרה שנמצאה על ידי הממונה.
- 4.7.8. הקבלן יתחייב לשתף פעולה באופן מלא עם ביקורות שייערכו מטעם יחידת הביקורת באגף החשב הכללי, מינהל ההסדרה והאכיפה במשרד הכלכלה, רשות האוכלוסין וההגירה, משרד הממשלה וכל גורם מקצועי אשר ימונה על ידי החשב הכללי או על ידי משרד הממשלה לעניין שמירת זכויות עובדים. הפרת סעיף זה מהווה הפרה יסודית של החוזה ועילה לביטול המידי.
- 4.7.9. במסגרת הביקורת יידרש הקבלן להמציא, בין היתר, אישורים על תשלומים למס הכנסה, למוסד לביטוח לאומי, לקרנות פנסיה ולקופות גמל, תלושי שכר, דוחות נוכחות של העובדים המועסקים במשרד הממשלה וכן כל מסמך אחר הרלוונטי לביקורת לרבות קבצים ממוחשבים. הפרת סעיף זה מהווה הפרה יסודית של החוזה ועילה לביטול המידי.
- 4.7.10. במקרים שבהם נמצאה הפרה של זכויות עובדים, יועברו כל הממצאים בכתב לקבלן והעתקים יועברו למשרד שבו התבצעה העבודה. הקבלן יתחייב להמציא בתוך 30 ימים תצהיר מאת ההנהלה בצירוף חוות דעת רואה חשבון המפרט תיקון מלא של הליקויים, כולל תשלום רטרואקטיבי לעובדים שזכויותיהם הופרו. מובהר בזאת כי במקרה שהמשרד החליט על הפסקת ההתקשרות, לא יהיה בכך משום ויתור כלשהו על טענה או על תביעה למיצוי מלוא זכויות המשרד על פי תנאי ההתקשרות וכל דין.
- 4.7.11. הקבלן יתחייב להשיב בכתב בתוך 30 ימים על כל תלונה שתועבר אליו מהמשרד המתקשר בדבר פגיעה בזכויות העובדים המועסקים על ידו במשרד. בתשובתו יפרט הקבלן את הליך בדיקת התלונה ואת האופן שבו טופלה. המשרד יעדכן את יחידת הביקורת באגף החשב הכללי בהתאם.

- 4.7.12. הקבלן מתחייב לדווח למשרד אם נשלל ממנו הרישיון הקבוע בחוק העסקת עובדים על ידי קבלני כוח אדם, תשנ"ו-1996.
- 4.7.13. הקבלן מתחייב כי לצורך ביצוע העבודות נשוא ההסכם, לא יועסקו עובדים זרים על ידו בין במישרין ובין בעקיפין, וכן ידועים לו הצעדים שיינקטו נגדו במקרה שיפר סעיף זה בהסכם כמפורט בהוראת תכ"ס, "עידוד העסקת עובדים ישראלים במסגרת התקשרויות הממשלה", מס' 7.12.9.
- 4.7.14. הקבלן מתחייב לצרף לתלוש המשכורת הראשון הנמסר לכל עובד מטעמו הנותן שירות במשרד, הודעה בכתב בדבר מיקומה המדויק של תיבת התלונות שאליה יוכל העובד למסור הודעה למשרד בדבר פגיעה בזכויותיו על ידי הקבלן. בנוסף, יידרש הקבלן לצרף הודעה כאמור, מדי שנה, בתלוש המשכורת של חודש ינואר לכלל עובדיו הנותנים שירות במשרד.
- 4.7.15. על מנת לעודד מצוינות בקרב העובדים, מתחייב הקבלן לשלם, אחת לשנה ולא יאוחר מחודש אפריל בכל שנה, מענק מצוינות לעובדים מצטיינים בגובה 1% מבסיס השכר המצרפי של עובדי הקבלן באותה שנה כמפורט להלן ועל פי אמות מידה שתקבע המדינה מעת לעת שיפורסמו בהודעה, "אמות מידה להענקת מענק מצוינות לעובדי קבלן בתחומי השמירה, האבטחה והניקיון", מס' ה.7.11.3.4. יובהר כי הקבלן מתחייב לשלם בכל שנה את הסכום הכולל במלואו.
- 4.7.15.1. שכר הבסיס לחישוב מצוינות בעבודה יהיה הסך הכולל של רכיבי שכר היסוד המפורסם בהודעה, "עלות שכר למעביד לכל שעת עבודה בתחום הניקיון", מס' ה.7.11.3.2 או הודעה, "עלות שכר למעביד לכל שעת עבודה בתחום השמירה והאבטחה", מס' ה.7.11.3.3 (גם עבור עובדים ששכרם גבוה מהשכר הנקוב בהודעה), בתוספת גמול בעד עבודה בשעות נוספות או ביום מנוחה, ככל שהעובד זכאי להם, וקצובת נסיעה בתקופה אשר בעדה משולם המענק.
- 4.7.15.2. המענק שישולם, אינו מהווה שכר לכל דבר ועניין, לא יובא בחשבון לעניין פיצויי פיטורים או לחישוב ערך שעה, ולא יבצעו בגינת הפרשות כלשהן (לרבות הפרשות לקופת גמל, ובכלל זה קרן פנסיה וקרן השתלמות).
- 4.7.16. שי לחג
- 4.7.16.1. שי לרגל ראש השנה ולרגל חג הפסח לעובד שמירה:
- 4.7.16.1.1. הקבלן יעניק שי לעובד אשר היה מועסק בתחילת החודש שבו חל ערב ראש השנה או חל ערב פסח, לפי העניין. השי לא יוענק בטובין או בשווה כסף כגון תלושי קנייה.
- 4.7.16.1.2. עובד המועסק בחלקיות משרה יהיה זכאי לשי לחג בהתאם לחלקיות משרתו.
- 4.7.16.1.3. גובה השי השנתי ייקבע ויתעדכן בהתאם לעדכונים שיחולו לגבי השתתפות המדינה בשי לחג המוענק לעובדים המועסקים בשירות המדינה, כמפורט בחוזרי נציבות שירות המדינה לעניין זה. השי יינתן בשני חלקים, חלקו לקראת חג הפסח וחלקו לקראת ראש השנה.
- 4.7.16.2. שי לרגל ראש השנה ולרגל חג הפסח לעובדי ניקיון:

מכרז פומבי דו-שלבי מס'
234/2017

- 4.7.16.2.1. הקבלן יעניק שי לעובד המועסק לפחות ב 50% משרה או שעבד לפחות 93 שעות בחודש בממוצע בשלושת החודשים אשר קדמו לחג. עובד המועסק בהיקף משרה נמוך מהאמור לעיל יהיה זכאי לשי לחג בהתאם לחלקיות משרתו בשלושת החודשים שקדמו למתן השי. **השי לא יוענק בטובין או בשווה כסף כגון תלושי קנייה.**
- 4.7.16.2.2. גובה השי השנתי ייקבע ויתעדכן בהתאם למפורט ב**הודעה, "עלות שכר למעביד לכל שעת עבודה בתחום הניקיון", מס' ה.7.11.3.2.** השי יינתן בשני חלקים, חלקו לקראת חג הפסח וחלקו לקראת ראש השנה.
- 4.7.16.3. שי בטובין לחג
- 4.7.16.3.1. הקבלן יעניק לעובד שי בטובין במועדים שבהם ניתן השי לעובדי המדינה (כגון: סלסלת שי לט"ו בשבט, משלוח מנות בפורים וכו') בשווי השתתפות המשרד שניתנה לעובד המדינה. הקבלן יזוכה במלוא סכום שווי המתנה שקבע המשרד.
- 4.7.16.3.2. המשרד יעביר לקבלן דרישה לרכישת שי בטובין לחג (כגון: סלסלת שי לט"ו בשבט, משלוח מנות בפורים וכו').
- 4.7.16.3.3. שווי ההשתתפות בתשלום לקבלן יהיה שווה לסכום השתתפות המשרד בשי המחולק לעובדי המדינה ללא סכום ההשתתפות של ועדי העובדים, אם ישנה השתתפות כאמור.
- 4.7.16.3.4. התשלום לקבלן עבור השי ייעשה כנגד הצגת חשבונית והצהרת הקבלן כי השי בטובין ניתן לכלל העובדים.
- 4.8. תשלום ייחודי בהנחיית החשב הכללי
- 4.8.1. הנחייה זו מטרתה לחזק את ההגנה על השתכרותם של עובדי הקבלן בתחום האבטחה, השמירה והניקיון, בקיומן של נסיבות מיוחדות עקב סופת שלגים או הקדמת מועד הבחירות לכנסת ישראל (להלן: "נסיבות מיוחדות"), אשר מונעות מן העובד להתייצב לעבודתו או לחילופין להשלים את שעות עבודתו. הגנה זו מוענקת נוכח מאפייניה הייחודיים של אוכלוסייה זו ותנאי העסקה הייחודיים שלה.
- 4.8.1.1. בעת קיומן של נסיבות מיוחדות אשר בעטיין נמנע מעובד הקבלן מלהתייצב במקום העבודה או מלהשלים את שעות עבודתו, בסמכותו של החשב הכללי, על פי שיקול דעתו הבלעדי, להנחות כי ישולם לעובד הקבלן במשרדי הממשלה תשלום בגין שעות עבודה שנמנע מלבצע או להשלים - כולן או מקצתן.
- 4.8.1.2. השעות בגינן ישולם התשלום הייחודי יקבעו בהתאם לנסיבות ועל-פי שיקול דעתו הבלעדי של החשב הכללי.
- 4.8.1.3. החשבים במשרדי הממשלה ישלמו לקבלן בגין העלות האמורה בסעיף 4.8.1.1 בכפוף לבדיקה ובקרה אחר ביצוע התשלומים כאמור.
- 4.8.1.4. הנחיית החשב הכללי בדבר מתן התשלום האמור, הינה על פי שיקול דעתו, ואין כל תחולה להוראות נציבות שירות המדינה בדבר עובדי המדינה לעניין זה. ואולם, יובהר כי ככל שיינתן תשלום כאמור, ברי כי לא יחרוג תשלום שעות זה מההנחייה שניתנה בעניין זה לגבי עובדי מדינה.

- 4.9. ניהול ההתקשרות מול הקבלן הזוכה
- 4.9.1. המשרד ישלם לקבלן בפועל סכום שישקף לכל הפחות את עלות השכר המינימלית ואת העלויות הנוספות כולל רווח בהתאם להצעת הקבלן במועד הגשת ההצעות במכרז ובכפוף לזכויות המזמין כמפורט בהסכם.
- 4.9.2. יחידת הביקורת באגף החשב הכללי תערוך אחת לתשעה חודשים ביקורת על התקשרויות משרדי הממשלה עם קבלני שירותים לקיום דיני העבודה המפורטים ב**נספח א – רשימת חוקי העבודה**. מטרת הביקורת היא בדיקת היעדר הפרות בדיני עבודה במסגרת ביצוע ההתקשרות. הביקורת כאמור ייעשו בהתאם להוראות תכ"ם שייקבעו ויחליפו את הבדיקות שבוצעו על ידי המשרדים.
- 4.9.3. רואה החשבון אשר ביצע את הביקורת ימסור בסיום הביקורת חוות דעת בנוגע להצהרת ההנהלה בדבר היעדר הפרות בדיני העבודה במסגרת ביצוע ההתקשרות בהתאם ל**נספח ד - הצהרה בדבר תשלום שכר מינימום והיעדר הפרות בדיני עבודה במסגרת ההתקשרות עם המשרד הממשלתי וחוות דעת רואה חשבון על הצהרת הנהלה**. כמו כן ימסור רואה החשבון דוח המפרט את ממצאי הביקורת. יחידת הביקורת תעביר את הממצאים לחשב המשרד הרלוונטי, לתיקון הליקויים ולהתייחסות.
- 4.9.4. במקרים שבהם נמצאו בביקורת הפרות אשר קבלן השירותים לא פעל לתיקון באופן מידי, ייערך שימוע על ידי יחידת הביקורת בנוכחות קבלן השירותים, הלשכה המשפטית של המשרד, חשב המשרד ונציגים רלוונטיים מהמשרד, ובמהלכו יידונו תוצאות הדוח וההפרות הדורשות תיקון.
- 4.9.5. אי תיקון ההפרות תוך פרק זמן סביר יגרום לחשיפה לאחריות אזרחית ו/או פלילית כמתואר בסעיף 4.10 להלן. על כן לאחר השימוע, יוודאו הגורמים המקצועיים במשרד האחראים לביצוע ההתקשרות כי ההפרות תוקנו על ידי קבלן השירותים בשיתוף פעולה עם חשב המשרד, הלשכה המשפטית במשרדו ובאמצעות רואי החשבון מטעם המערך המרכזי. חשב המשרד ידווח ליחידת הביקורת אודות תיקון ההפרות.
- 4.9.6. במקרה של אי תיקון ההפרות תוך פרק זמן סביר שהוגדר בשימוע, יפעלו הגורמים המקצועיים האחראים על ביצוע ההתקשרות בשיתוף החשב לחילוט הערבות של קבלן השירותים ו/או תפעל ועדת המכרזים לביטול החוזה עמו, בהתאם ל**חוק הגברת האכיפה של דיני העבודה, תשע"ב, 2011**. חשב המשרד יעדכן בהתאם את יחידת הביקורת.
- 4.9.7. אחת לשנה יוודא חשב המשרד כי הקבלן אשר זכה במכרז של המשרד הממשלתי נושא ברישיון כקבוע ב**חוק העסקת עובדים על ידי קבלני כוח אדם, תשנ"ו-1996**. לביצוע מעקב כאמור ראה רשימת קבלני שירות המפורסמת על ידי משרד הכלכלה באתר האינטרנט שכתובתו <http://www.moital.gov.il/NR/exeres/0117DC7A-8D3E-4B46-AC15-9D5CB226FCD4.htm>
- 4.9.8. כל שינוי בתנאי הסכם ההתקשרות או כל פרשנות של סעיף בהסכם מחייבים אישור בכתב של היועץ המשפטי ושל חשב המשרד (או מי מטעמם).
- 4.9.9. בהתאם לאמור בסעיף 4.7.12, ולצורך דווח יעיל במקום העבודה למסירת הודעה על פגיעה בזכויות עובדים, הסמנכ"ל הבכיר למינהל ומשאבי אנוש יתקין במקום בולט וגלוי תיבה לקבלת תלונות מאת עובדי הקבלן (להלן: "תיבת תלונות"). הודעה בדבר מיקום התיבה תועבר

מכרז פומבי דו-שלבי מס'
234/2017

- לקבלן השירות במועד חתימת ההסכם. בנוסף, ייתלה בלוח המודעות של המשרד נוסח הודעה המפורט [בנספח ה – נוסח הודעה במשרד על תיבת התלונות](#).
- 4.9.10 הסמנכ"ל הבכיר למינהל ומשאבי אנוש יהיה אחראי על מינוי עובד לריקון תיבת התלונות אחת לשבוע. במקרה שנמצאו תלונות בתיבה, יעבירם באופן מידי לגורמים הרלוונטיים במשרד, ובכלל זה, המנהל הכללי של המשרד, חשב המשרד, היועץ המשפטי ויחידת הביקורת של החשב הכללי במשרד האוצר, וזאת לשם בירור המידע שצוין בתלונה.
- 4.9.11 הסמנכ"ל הבכיר למינהל ומשאבי אנוש יודא כי עובדי ניקיון, שמירה ואבטחה יהיו רשאים לרכוש ארוחה בכל משרד שקיים בו מזנון מסובסד, תמורת סכום זהה לסכום שמשלם עובד המדינה המועסק באותו מקום עבודה, תמורת אותה ארוחה.
- 4.9.12 הסמנכ"ל הבכיר למינהל ומשאבי אנוש ידאג להקצאת מקום בטוח לעובדים לאחסון חפציהם האישיים בזמן העבודה וכן למקום ראוי וסביר שבו יוכלו לנוח ולהתרענן בהפסקה.
- 4.10. הגברת אכיפת חוקי עבודה
- 4.10.1 חוק הגברת האכיפה של דיני העבודה, תשע"ב, 2011 קובע כללי אכיפה מינהלית, אחריות אזרחית ופלילית נגד מזמין שירות, קרי משרדי הממשלה, בתחומים שפורטו לעיל. משרדי הממשלה יעשו כל שביכולתם על מנת למנוע מקרים של הפרת זכויות עובדים על ידי קבלני שירותים. **יישום הוראה זו לרבות כריתת חוזה בהתאם למפורט בסעיף 4.6.1 יקנה למשרד ולמנהל הכללי שלו הגנות בזמן אזורי ופלילי.**
- 4.10.2 ההוראות הקבועות בסעיפים שלהלן נועדו להנחות את המשרד בהתמודדות עם סוגיות שונות בהתקשרויות לרכישת שירותי ניקיון, אבטחה ושמירה הנובעות מהוראות חוק הגברת האכיפה. להלן דרכי הפעולה שעל המשרד לנקוט במקרים השונים:
- 4.10.3 הטלת עיצום כספי על מזמין שירות
- 4.10.3.1 במקרה שהתקבלה הודעה מאת הממונה על דרישת תשלום שנמסרה לקבלן או התראה מאת הממונה על הפרת חובות הקבלן לפי דיני העבודה המפורטים [בנספח ב – רשימת החוקים המפורטים בתוספת השלישית בחוק להגברת האכיפה של דיני העבודה, תשע"ב-2011](#), ידרוש הגורם האחראי במשרד בכתב באופן מידי מהקבלן ויתרה בו כי אי-תיקון ההפרה מהווה עילה לביטול ההתקשרות. הגורם האחראי במשרד יידע את המנהל הכללי של המשרד, יושב ראש ועדת המכרזים ויחידת הביקורת בחשב הכללי על אודות ההודעה כאמור.
- 4.10.3.2 במקרה שההפרה לא תוקנה על ידי הקבלן לשביעות רצון מזמין השירות בתוך 21 יום ממועד קבלת הודעת הממונה, הגורם האחראי במשרד יפעל לביטול החוזה תוך חילוט הערובה שנתן הקבלן. אי-ביצוע האמור יכול להביא להטלת עיצומים כספיים על המשרד או להטלת אחריות פלילית על המנהל הכללי של המשרד, כאמור בסעיף 4.10.5, בגין הפרת זכויות עובדים.
- 4.10.4 אחריות אזרחית על מזמין שרות
- 4.10.4.1 הטלת אחריות אזרחית על המשרד בשל הפרת חובת הקבלן בגין הפרת חוקי עבודה המפורטים [בנספח ב – רשימת החוקים המפורטים בתוספת השלישית בחוק להגברת האכיפה של דיני העבודה, תשע"ב-2011](#) וצווי הרחבה המפורטים [בנספח ג – רשימת צווי הרחבה](#) כלפי עובדו תחול אם השירות ניתן במשרד

מכרז פומבי דו-שלבי מס'
234/2017

- באמצעות 4 עובדי קבלן לפחות (בין שמועסקים על ידי אותו קבלן ובין שלא) במהלך תקופה רצופה של 6 חודשים באופן קבוע ורציף.
- 4.10.4.2 במקרה שהתקבלה במשרד הודעה על העברת דרישה לקבלן למילוי חובותיו כמעסיק מאת העובד או ארגון העובדים היציג באותו מקום עבודה או ארגון העובדים שהעובד חבר בו, ובאין ארגון כאמור על ידי ארגון העוסק בקידום זכויותיהם של עובדים או הודעה ממפקח העבודה כי יש לו מידע ולפיו הקבלן לא מילא את החובה כלפי עובדו (להלן: "ההודעה"), ידרוש הגורם האחראי במשרד בכתב באופן מידי מהקבלן לתקן את ההפרה ולקבל בתוך 21 יום את התייחסותו להודעה. הגורם האחראי במשרד יידע את המנהל הכללי, יושב ראש ועדת המכרזים ויחידת הביקורת בחשב הכללי וכן את הגורם הפונה על אודות קבלת הודעה והטיפול בה.
- 4.10.4.3 בתוך 14 יום מקבלת הודעת הדרישה יפעל הגורם האחראי במשרד לבדיקה וביקורת באשר להודעת הדרישה ותיקון ההפרה אם ישנה.
- 4.10.4.4 בתוך 21 יום מיום קבלת הודעת הדרישה, אם התברר כי אכן קיימת הפרה כאמור בהודעת הדרישה, והקבלן טרם תיקן אותה, תעביר ועדת המכרזים הודעה לקבלן כי אם ההפרה לא תתוקן תוך 7 ימים לשביעות רצון מזמין השירות, יחל המזמין בהליכי ביטול החוזה תוך חילוט הערבות שנתן הקבלן ופרסום מכרז חדש. אי-ביצוע האמור עשוי להביא להטלת אחריות אזרחית על המשרד.
- 4.10.5 אחריות פלילית על מנהל כללי של המשרד
- 4.10.5.1 הפר קבלן את חוקי העבודה המנויים בנספח ב – רשימת החוקים המפורטים בתוספת השלישית בחוק להגברת האכיפה של דיני העבודה, התשע"ב-2011, רשאי הממונה לשלוח למנהל הכללי של המשרד מזמין השירות התראה ולפיה עליו לפעול לתיקון ההפרה בידי הקבלן או לפעול בתום לב לביטול החוזה של המשרד עם הקבלן ולחילוט הערובה שנתן הקבלן, בפרק הזמן הנקוב בהתראה.
- 4.10.5.2 לא תוקנה ההפרה בידי הקבלן או לא פעל המשרד בתום לב לביטול החוזה עם הקבלן ולחילוט ערובה שנתן הקבלן כאמור בהתראה, תחול אחריות פלילית על המנהל הכללי של המשרד, אלא אם כן הוכיח כי עשה כל שניתן בנסיבות העניין לקיום חובתו.
- 4.10.5.3 המנהל הכללי של המשרד חייב לפקח ולעשות כל שניתן למניעת חתימה על חוזה שלא כלולים בו הסעיפים 4.2.5 ו-4.7.1.1 בידי המשרד. הפרת חובה זו דינה קנס. למרות האמור לעיל, נחתם חוזה כאמור בידי המשרד, תחול אחריות פלילית על המנהל הכללי של המשרד, אלא אם כן הוכיח שעשה כל שניתן כדי למנוע את העברה.
- 4.10.6 ביקורת בהתקשרויות עקיפות
- על מנת לחזק את ההגנה על השתכרותם של עובדי שירותים מתחומי השמירה, האבטחה והניקיון, במקרים בהם המשרד הממשלתי אינו מתקשר באופן ישיר עם ספקי השירותים, אלא ההתקשרות נעשית באמצעות גורם שלישי מתווך (להלן: "חברת ניהול"), יש לפעול כדלקמן:

מכרז פומבי דו-שלבי מס'
234/2017

- 4.10.6.1. בכל הסכם התקשרות של המדינה עם חברת ניהול, תתחייב חברת הניהול לבצע ביקורת במטרה לוודא שנשמרות זכויותיהם של עובדי ספקי השירותים כאמור לעיל על-פי כל דין, הסכם קיבוצי ו/או צווי הרחבה בענף השמירה, האבטחה והניקיון ו/או הנחיות החשב הכללי.
- 4.10.6.2. הביקורת תתבצע בהתאם לחוק להגברת האכיפה של דיני העבודה, התשע"ב-2011, ותקנותיו.
- 4.10.6.3. בתום כל שנה קלנדרית ממועד החתימה על ההסכם, תבצע חברת הניהול ביקורת בהתאם לחוק להגברת האכיפה של דיני העבודה, התשע"ב-2011, כלפי העובדים המועסקים על ידה ו/או באמצעות ספק השירותים.
- 4.10.6.4. הארכת התקשרות בין המדינה לחברת ניהול, מתוקף אופציה הקיימת בהסכם או לפי כל דין, תמומש רק לאחר שחברת הניהול תמציא למשרד הממשלתי בתום כל שנה קלנדרית, הצהרה חתומה בידי מורשה חתימה מטעם חברת הניהול ועל ידי עורך דין, לפיה חברת הניהול ביצעה ביקורת בעניין מתן השירותים לקיום דיני העבודה.
- 4.10.6.5. חברת הניהול תעביר למשרד העתק של דוח הביקורת הסופי תוך 30 ימים ממועד השלמתו ולא יאוחר מתום כל שנה קלנדרית ממועד חתימה על ההסכם.
- 4.10.6.6. המשרד הממשלתי יעביר את דוחות הביקורת ליחידת הביקורת באגף החשב הכללי. יחידת הביקורת תהא רשאית לבחון את דוחות הביקורת. ככל שיימצא ליקוי בדוח הביקורת, תיידע יחידת הביקורת את הגורם האחראי במשרד.
- 4.10.6.7. באחריות הגורם האחראי במשרד לבחון את דוח הביקורת. ככל שיימצא ליקוי בדוח הביקורת, יטפל הגורם האחראי במשרד בממצאים מול חברת הניהול, שתעשה כל שביכולתה לתיקון ההפרה בידי ספק השירותים.
- 4.10.6.7.1. אי תיקון ההפרות תוך פרק זמן סביר יאפשר לגורם האחראי במשרד להשתמש בעת הצורך בכלים המשפטיים העומדים לרשותו מכוח הסכם ההתקשרות ומכוח החוק.

5. מסמכים ישימים

- 5.1. [חוק הבנקאות \(רישוי\), תשמ"א-1981.](#)
- 5.2. [חוק הגברת האכיפה של דיני העבודה, תשע"ב, 2011.](#)
- 5.3. [חוק הגנת השכר, תשי"ח-1958.](#)
- 5.4. [חוק הודעה לעובד \(תנאי עבודה\), תשס"ב-2002.](#)
- 5.5. [חוק העסקת עובדים על ידי קבלני כוח אדם, תשנ"ו-1996.](#)
- 5.6. [חוק הפיקוח על שירותים פיננסיים \(קופות גמל\), תשס"ה-2005.](#)
- 5.7. [חוק חובת המכרזים, תשנ"ב-1992.](#)
- 5.8. [חוק ניירות ערך, תשכ"ח-1968.](#)
- 5.9. [חוק פיצוי פיטורים, התשכ"ג-1963.](#)
- 5.10. [חוק שכר מינימום, תשמ"ז-1987.](#)
- 5.11. [תקנות חובת המכרזים תשנ"ג-1993.](#)

- 5.12. [פקודת הראיות \(נוסח חדש\), תשל"א-1971.](#)
- 5.13. [צו ההרחבה לביטוח פנסיוני מקיף במשק לפי חוק הסכמים קיבוציים, תשי"ז-1957.](#)
- 5.14. [התקשי"ר, "סכומי השתתפות המשרדים ויחידות הסמך בשי לחגים ובפעולות חברה ותרבות לעובדים פעילים וגמלאים", פרק 06.41.](#)
- 5.15. [הוראת תכ"ס, "הגדרות בנושא התקשרויות ורכישות", מס' 7.1.1.](#)
- 5.16. [הוראת תכ"ס, "מערך מרכזי לביקורת על זכויות עובדים המועסקים על ידי קבלני שירותים בתחומי השמירה, האבטחה, הניקיון וההסעדה", מס' 7.11.4.](#)
- 5.17. [הוראת תכ"ס, "עידוד העסקת עובדים ישראלים במסגרת התקשרויות הממשלה", מס' 7.12.9.](#)
- 5.18. [הוראה, "כללי הצמדה", מס' 7.17.2.](#)
- 5.19. [הודעה, "נוהל קבלת אישור בדבר הרשעות וקנסות בגין הפרת חוקי העבודה", מס' ה.7.11.3.1.](#)
- 5.20. [הודעה, "עלות שכר למעביד לכל שעת עבודה בתחום הניקיון", מס' ה.7.11.3.2.](#)
- 5.21. [הודעה, "עלות שכר למעביד לכל שעת עבודה בתחום האבטחה והשמירה", מס' ה.7.11.3.3.](#)
- 5.22. [הודעה, "אמות מידה להענקת מענק מצוינות לעובדי קבלן בתחומי השמירה, האבטחה והניקיון", מס' ה.7.11.3.4.](#)
- 5.23. [אתר האינטרנט של מינהלת ההסדרה והאכיפה במשרד הכלכלה שכתובתו:
<http://www.tamas.gov.il/NR/exeres/9A74A6C7-F74C-44D9-B131-5574F05E72DD.htm>](#)
6. **נספחים**
- 6.1. [נספח א – רשימת חוקי העבודה.](#)
- 6.2. [נספח ב – רשימת החוקים המפורטים בתוספת השלישית בחוק להגברת האכיפה של דיני העבודה, התשע"ב-2011.](#)
- 6.3. [נספח ג – רשימת צווי הרחבה.](#)
- 6.4. [נספח ד – הצהרה בדבר תשלום שכר מינימום והעדר הפרות בדיני עבודה במסגרת ההתקשרות עם המשרד הממשלתי וחוות דעת רואה חשבון על הצהרת הנהלה.](#)
- 6.5. [נספח ה – נוסח הודעה במשרד על תיבת התלונות.](#)
- 6.6. [נספח ו – עלות השכר למעביד.](#)
- 6.7. [נספח ז – טבלת שינויים שבוצעו בהוראה.](#)

נספח א – [רשימת חוקי העבודה]

קבלן יתחייב בכתב לקיים בתקופת הסכם ההתקשרות את האמור בחוקים הבאים:

- פקודת תאונות ומחלות משלוח יד (הודעה), 1945.
- פקודת הבטיחות בעבודה, 1946.
- חוק החיילים המשוחררים (החזרה לעבודה), תשי"ט-1949.
- חוק שעות עבודה ומנוחה, תשי"א-1951.
- חוק חופשה שנתית, תשי"א-1951.
- חוק החניכות, תשי"ג-1953.
- חוק עבודת הנוער, תשי"ג-1953.
- חוק עבודת נשים, תשי"ד-1954.
- חוק ארגון הפיקוח על העבודה, תשי"ד-1954.
- חוק הגנת השכר, תשי"ח-1958.
- חוק שירות התעסוקה, תשי"ט-1959.
- חוק שירות עבודה בשעת חירום, תשכ"ז-1967.
- חוק הביטוח הלאומי (נוסח משולב), תשנ"ה-1995.
- חוק הסכמים קיבוציים, תשי"ז-1957.
- חוק שכר מינימום, תשמ"ז-1987.
- חוק שוויון ההזדמנויות בעבודה, תשמ"ח-1988.
- חוק עובדים זרים (העסקה שלא כדין), תשנ"א-1991.
- חוק העסקת עובדים על ידי קבלני כוח אדם, תשנ"ו-1996.
- חוק שוויון זכויות לאנשים עם מוגבלות, תשנ"ח-1998, פרק ד'.
- חוק למניעת הטרדה מינית, תשנ"ח-1988, סעיף 8.
- חוק הודעה מוקדמת לפיטורים ולהתפטרות, תשס"א-2001.
- חוק מידע גנטי, תשס"א-2000, סעיף 29.
- חוק הודעה לעובד (תנאי עבודה), תשס"ב-2002.
- חוק הגנה על עובדים בשעת חירום, תשס"ו-2006.
- חוק הגנה על עובדים (חשיפת עבירות ופגיעה בטוהר המידות או במינהל התקין), תשנ"ז-1997, סעיף א5.

נספח ב – [רשימת החוקים המפורטים בתוספת שלישית לחוק הגברת האכיפה של דיני העבודה,
התשע"ב-2011]

- [מתן חופשה שנתית לפי פרק שני לחוק חופשה שנתית.](#)
- [תשלום דמי חופשה לפי סעיפים 10 ו-11 לחוק חופשה שנתית.](#)
- [תשלום פדיון חופשה לפי סעיף 13 לחוק חופשה שנתית.](#)
- [איסור העסקה בשעות נוספות שאינה מותרת או בלא היתר לפי סעיף 6 לחוק שעות עבודה ומנוחה.](#)
- [איסור העסקה בשעות נוספות או במנוחה השבועית שלא בהתאם להוראות היתר שניתן לפי הוראות הפרק הרביעי לחוק שעות עבודה ומנוחה.](#)
- [איסור העסקה במנוחה שבועית בלא היתר, לפי סעיף 9 לחוק שעות עבודה ומנוחה.](#)
- [תשלום גמול שעות נוספות לפי סעיף 16 לחוק שעות עבודה ומנוחה.](#)
- [תשלום גמול עבודה במנוחה השבועית לפי סעיף 17 לחוק שעות עבודה ומנוחה.](#)
- [איסור העסקת נער מעבר לשעות העבודה הקבועות בסעיף 20 לחוק עבודת הנוער.](#)
- [איסור העסקת נער במנוחה השבועית לפי סעיף 21 לחוק עבודת הנוער.](#)
- [איסור העסקת נער בעבודת לילה בלא היתר לפי סעיף 24 לחוק עבודת הנוער.](#)
- [איסור העסקת נער בעבודת לילה שלא בהתאם להוראות היתר לפי סעיף 25 לחוק עבודת הנוער.](#)
- [איסור ניכוי סכומים משכרו של עובד לפי סעיף 25 לחוק הגנת השכר – כשניכוי הסכומים היה ביזמת המזמין או לפי הוראותיו.](#)
- [העברת סכומים שנוכו ליעדם, לפי סעיף 25 לחוק הגנת השכר.](#)
- [איסור הלנת שכר לפי סעיף 25ב\(ב1\) לחוק הגנת השכר.](#)
- [תשלום שכר מינימום לפי חוק שכר מינימום.](#)
- [תשלום שכר מינימום לפי הסכם קיבוצי כללי ענפי שהורחב בצו הרחבה, לפי סעיף 33ד\(ב\) לחוק הסכמים קיבוציים, התשי"ז-1957.](#)
- [תשלומים מכוח צווי הרחבה בעניין פנסיה.](#)

נספח ג – [רשימת צווי הרחבה]

- [צו הרחבה בדבר תשלום דמי הבראה.](#)
- [צו הרחבה לעניין השתתפות המעביד בהוצאות נסיעה לעבודה וממנה.](#)
- [צו הרחבה לפנסיה חובה.](#)
- [צו הרחבה – הסכם מסגרת 1995.](#)
- [צו הרחבה בדבר תשלום תוספת יוקר.](#)
- [צו הרחבה בענף הניקיון ואחזקה 2014.](#)
- [צו הרחבה בענף השמירה והאבטחה 2014.](#)



מדינת ישראל
 משרד העבודה הרווחה והשירותים החברתיים
 אגף מנהל ומשק ומכרזים



מכרז פומבי דו-שלבי מס'
 234/2017

נספח ד – [הצהרה בדבר תשלום שכר מינימום והיעדר הפרות בדיני עבודה במסגרת
 ההתקשרות עם משרד XXX וחוות דעת רואה חשבון על הצהרת הנהלה]

תאריך: XX/MM/YY

לכבוד
 משרד ממשלתי

א.ג.נ.,

הנדון: הצהרה בדבר תשלום שכר מינימום והיעדר הפרות בדיני עבודה במסגרת ההתקשרות עם משרד XXX

אני הח"מ _____ מנכ"ל ו- _____ סמנכ"ל הכספים של חברת _____ (להלן: "החברה")

מצהירים בזאת כדלקמן:

- א. החברה ח.פ. מספר _____ שילמה בקביעות לכל עובדיה המועסקים במסגרת ההתקשרות שבנדון, שכר שאינו נמוך משכר המינימום לפי חוק שכר מינימום התשמ"ז-1987 ותקנותיו וכן הבראה, גמל ופיצויים/פנסיה בהתאם להסכם ההתקשרות שבנדון.
- ב. בנוסף, החברה לא הפרה את חוק חובת עבודת הנוער, התשי"ג-1953 במסגרת ההתקשרות.

על החתום:

מנכ"ל: _____

סמנכ"ל כספים: _____

תאריך: _____

תאריך: XX/MM/YY

לכבוד

א.ג.נ.,

הנדון: חברת _____ חוות דעת רו"ח _____
 בהתייחס להצהרה מיום XX/MM/YY

עמוד 169, מתוך 218 עמודים

חתימת מורשה חתימה מטעם המציע (בראשי תיבות): _____



מדינת ישראל
משרד העבודה הרווחה והשירותים החברתיים
אגף מנהל ומשק ומכרזים



מכרז פומבי דו-שלבי מס'
234/2017

לבקשתכם וכרואי החשבון מטעם חשבות משרד XXXX, בדקנו את האמור בהצהרה הנ"ל שהוצגה במכתב מיום בדבר "תשלום שכר מינימום והיעדר הפרות בדיני עבודה במסגרת ההתקשרות עם משרד XXX והמצורפת בזאת ומסומנת בחותמת משרדנו לשם זיהוי בלבד.

הצהרה זו היא באחריות הנהלת _____ . אחריותנו היא לחוות דעה על ההצהרה הנ"ל בהתבסס על ביקורתנו. ערכנו את ביקורתנו בהתאם לנוהל הביקורת שגובש לנושא זה על ידי לשכת רו"ח ויחידת הביקורת בחשכ"ל מיום 1/2/10. על פי נוהל הביקורת, נדרש מאתנו לתכנן את הביקורת ולבצעה על בסיס הנוהל האמור כדי להשיג מידה סבירה של ביטחון שאין באמור בהצהרה הנ"ל הצגה מטעה מהותית. הביקורת כוללת בדיקה מדגמית – כמפורט בנוהל – של ראיות התומכות במידע שבהצהרה הנ"ל. אנו סבורים שביקורתנו מספקת בסיס סביר לחוות דעתנו. לדעתנו, בהתבסס על ביקורתנו, האמור בהצהרה הנ"ל משקף באופן נאות מכל הבחינות המהותיות את המפורט בה.

בכבוד רב
משרד רו"ח XXXX

נספח ה – [נוסח הודעה במשרד על תיבת התלונות]

אל ציבור עובדי חברות השמירה, הניקיון וההסעדה-

הודעה בדבר קיום תיבת תלונות

הנכם רשאים להגיש תלונה בתיבה זו אם לדעתכם נפגעות זכויותיכם ו/או תנאי העסקתכם.

דוגמאות לאי שמירת זכויות: אי תשלום שעות נוספות, אי הפרשה לפנסיה, אי תשלום ימי חופשה, ניכויים אסורים, אי תשלום תוספת ותק, הלנת שכר וכדומה.

כמו כן, ניתן להתלונן בדרכים הבאות:

- מוקד הטלפוני של משרד הכלכלה במספר **1-800-354-354** (השירות ניתן בשפות עברית, ערבית, רוסית ואנגלית).
- מוקד יחידת הביקורת בחשב הכללי במשרד האוצר במספר **054-75-999-98** בימי ג' בין השעות 09:00 – 15:00.
- טופס תלונה באתר:

<http://www.mof.gov.il/Pages/Kablan.aspx>

נספח ו – [עלות השכר למעביד]

הצהרת המעביד

1. השכר שישולם על ידינו לעובד עבור שעת עבודה ביום חול רגיל לא יפחת מ- _____ שקלים חדשים לשעה.
 2. עלות השכר למעביד לשעת עבודה, כולל כל המרכיבים המפורטים בנספח התמחיר שצירפנו, לא תפחת מ- _____ שקלים חדשים לשעה.
- עלות השכר תעודכן בהתאם לשינויים מכוח הוראות חוק או צו הרחבה או כל הסכם שחתמה המדינה.

פרטי המעביד: _____

תאריך: _____

חתימה: _____

נספח ז – [טבלת שינויים שבוצעו בהוראה]

מהדורה חדשה	תאריך ביצוע עדכון	סעיף/ים מושפע/ים	תיאור עדכון/נימוקים
02	10.05.2009	4.3, 4.1	ביצוע חלוקה לתנאי סף ולתנאים לדחיית הצעה בהתאם לתיקון בתח"ם
		4.5.1	הוספת סעיפים חדשים להסכם ההתקשרות בהתאם להמלצות ועדה בין-משרדית להסדרת התקשרויות עתירות כוח אדם
03	24.01.2010	4.1.1	הוספת תנאי סף של חובת רישוי קבלני שירותים בהתאם לשינוי בחוק העסקת קבלני כח אדם, תשנ"ו-1996
04	16.03.2010	4.6	הוספת נוהל ביקורת לצורך בדיקת היעדר הפרות בדיני עבודה במסגרת ביצוע ההתקשרות ונספחים ב-ג בהתאמה
05	23.06.2010	4.1.3	הוספת תנאי סף של התחייבות לאי-העסקת עובדים זרים במסגרת המכרז
06	13.12.2012	עדכון מרבית סעיפי ההוראה	שכתוב ההוראה בעקבות כניסה לתוקף של חוק הגברת האכיפה של דיני עבודה התשע"ב-2011 והסכם קיבוצי מיוחד מיום 4.12.12 בין המדינה להסתדרות.

מכרז פומבי דו-שלבי מס'
 234/2017

<p>הבהרות לעניין יישום ההסכם הקיבוצי המיוחד וחוק הגברת האכיפה של דיני העבודה התשע"ב-2011</p>	<p>4.5.2 4.6.1.9.1 4.6.3 4.7.4 4.7.5 נספח ו'</p>	<p>24.06.2013</p>	<p>07</p>
<p>הוספת הגדרה של בעל זיקה</p>	<p>3.2</p>	<p>14.09.2014</p>	<p>08</p>
<p>עדכון בשיעורי ההפרשות</p>	<p>4.6.1.6.2</p>		
<p>הוספת סעיף לעניין קרן השתלמות בהתקשרויות בתחום הניקיון</p>	<p>4.6.1.9.2</p>		
<p>עדכון הסעיף לעניין שי לחג</p>	<p>4.6.15</p>		
<p>הוספת סעיף לעניין הקצאת מקום לאחסון חפצים אישיים ומנוחה</p>	<p>4.7.12</p>		
<p>הוספת סעיף לעניין קבלת שי לחג לעובדים שלא עומדים בקריטריונים</p>	<p>4.7.13.1</p>		
<p>עדכון לעניין קרן השתלמות בהתאם לצו הרחבה בענף השמירה מיום 1.11.14</p>	<p>4.6.1.9</p>	<p>01.11.2014</p>	<p>09</p>
<p>הוספת סעיף לעניין קבלת שי לחג לעובד המועסק בחלקיות משרה בהתאם לצו הרחבה בענף השמירה מיום 1.11.14</p>	<p>4.6.15.2.2</p>		
<p>עדכון רשימת צווי הרחבה</p>	<p>נספח ד'</p>		

מכרז פומבי דו-שלבי מס'
 234/2017

תשלום ייחודי בהנחיית החשב הכללי. תוקף הנחייה זו מיום 01.01.2015	הוספת סעיף 4.7	11.05.2015	10
עדכון שיעור הפרשת מעסיק לפנסיה החל מיום 01.07.2015.	4.6.1.6.2	01.07.2015	11
עדכון תשלום ייחודי בהנחיית החשב הכללי	סעיף 4.7	22.07.2015	12
הוספת סעיף בדבר ציון סף להתמודדות במכרזים	4.5	22.11.2016	13
עדכון סעיף בנושא אמות מידה לבחירת הצעה	4.6		
הוספת סעיף בדבר ביקורת בהתקשרויות עקיפות	4.10.6		
שכתוב מרבית סעיפי ההוראה	כל ההוראה		

נספח 21ב' הודעה מס. ה.7.11.3.3 בנושא עלות שכר למעביד לכל שעת עבודה בתחום השמירה והאבטחה

עלות שכר למעביד לכל שעת עבודה בתחום השמירה והאבטחה		הודעה:
התקשרויות ורכישות	פרק ראשי:	 <p>משרד האוצר אגף החשב הכללי תכ"ס – התקשרויות ורכישות</p>
התקשרויות מיוחדות	פרק משני:	
7.11.3	הוראה מקשרת:	
ה.7.11.3.3	מספר הודעה:	
12	מהדורה:	

1. כללי

- 1.1 הודעה זו מציגה למשרדים את מרכיבי השכר המינימאליים שעל המעביד לשלם לעובדים בתחום השמירה וכן מרכיבים נוספים שאליהם נדרשת ועדת המכרזים להתייחס בעת בדיקת ההצעות, על מנת שיוכלו לוודא כי המעביד מתחייב לשלם את כל מרכיבי השכר הנדרשים ללא מתן פרשנות וכי לא ייפגעו זכויות עובדים.
- 1.2 התחשיב שלעיל בוצע לפי 186 שעות עבודה חודשיות עבור משרה מלאה.
- 1.3 הטבלאות המופיעות בסעיף 2. נכונות למועד פרסום ההוראה. במשך הזמן יתכנו שינויים בתעריפים השונים הנובעים משינוי שכר המינימום ומשינוי חוקים והוראות שונות בתחום. **על המשרד לוודא כי טבלת רכיבי השכר עדכנית למועד עריכת המכרז. במקרה שבו נקבע במכרז תעריף הגבוה מהתעריף המינימלי המחושב לעיל יש לעדכן את רכיבי השכר האחרים בהתאם.**
- 1.4 למען הסר ספק, יובהר, כי המעביד חייב בכל מקרה לעמוד בהתחייבויותיו הנובעות מכל חוק, דין, הסכם או צו הרחבה גם אם אינן מופיעות בטבלאות שלהלן או מופיעות באופן חסר, וכי במקום בו המרכיב בטבלה מטיב עם העובד לעומת הוראות הדין יש לפעול בהתאם לטבלה.

2. נספח תמחירי לעובדי השמירה

- 2.1 הנספח התמחירי שלהלן הינו מיום 01.01.2017 בהתאם להסכם הקיבוצי המיוחד מיום 04.12.2012 וצוין הרחבה מיום 02.10.2014 ומיום 22.12.2016.

הערות		
שכר היסוד החודשי לעובד שמירה ולאחראי על עובדי השמירה, המוגדר בחוזה שבין המדינה לקבלן השמירה, יעמוד על 5,300 ₪ לחודש עבור משרה מלאה, קרי 28.5 ₪ לשעת עבודה. מקור: צו הרחבה בענף השמירה מיום 22 בדצמבר 2016. חוק שכר מינימום, התשמ"ז-1987.	28.5 ₪	שכר יסוד עובד שמירה
12 ימי חופשה בתשלום בארבע השנים הראשונות, הכול בהתאם לחוק חופשה שנתית, תשי"א-1951 . ראה פירוט זכאות לשנים הבאות בסעיף 3.5. מקור: חוק חופשה שנתית, תשי"א-1951 וצו הרחבה בענף השמירה מיום 02 באוקטובר 2014, סעיף 15.	1.32 ₪ (4.62%)	חופשה

הערות		
<p>העובדים זכאים ל- 9 ימי חג בשנה. הזכאות לימי חג הינה במקרים בהם העובדים עבדו יום לפני ויום אחרי החג אלא אם נעדרו בהסכמת המעסיק.</p> <p><u>מקור: צו ההרחבה בענף השמירה מיום 02 באוקטובר 2014, סעיף 19.</u></p>	<p>0.99 ₪ (3.47%)</p>	<p>חגים</p>
<p>ערך יום הבראה לשנת 2016 עומד על 421 ₪ ליום.</p> <p>הזכאות לדמי הבראה הינה מיום העבודה הראשון ותשולם לעובד כרכיב נפרד שישולם לצד שכר השעה.</p> <p>תעריף זה כולל בתוכו תשלום הבראה גם עבור ימי החג, החופשה והמחלה.</p> <p>יובהר כי רכיב השעה של דמי הבראה לא ישולם עבור העסקה מעבר להיקף משרה מלאה (186 שעות חודשיות).</p> <p>ראה פירוט הזכאות לימי הבראה בסעיף 3.6.</p> <p><u>מקור: צו ההרחבה בענף השמירה מיום 02 באוקטובר 2014 והסכם קיבוצי מיוחד מיום 04.12.2012.</u></p>	<p>1.32 ₪</p>	<p>הבראה</p>
<p>הפרשה לקופת גמל, המשולמת לקצבה לפנסיה, כהגדרתה בחוק הפיקוח על שירותים פיננסיים (קופות גמל), התשס"ה-2005, תעשה על שם העובד, החל מהיום הראשון להעסקתו לצורך ביצוע ההתקשרות - ובהתאם לכללים הנהוגים לגבי עובדי מדינה, בכלל הדירוגים המיוצגים על ידי ההסתדרות הכללית.</p> <p>ההפרשה תתבצע על שכר יסוד בתוספת דמי הבראה, ימי חג, דמי חופשה, ימי מחלה, תשלום עבור ימי מילואים ודמי לידה.</p> <p>במקרה שהעובד עבד שעות נוספות או שעבד ביום המנוחה יש להפריש גם בגין תמורת עבודה זו.</p> <p><u>מקור: צו ההרחבה לביטוח פנסיוני מקיף במשק לפי חוק הסכמים קיבוציים, תשי"ז-1957, הסכם קיבוצי מיוחד מיום 04.12.2014 וצו הרחבה מיום 02.10.2014.</u></p>	<p>2.41 ₪ (7.5%)</p>	<p>פנסיה</p>

הערות		
<p>הפרשה לקופת גמל לפיצויים, כהגדרתה בחוק הפיקוח על שירותים פיננסיים (קופות גמל), התשס"ה-2005, תיעשה על שם העובד החל מהיום הראשון להעסקתו לצורך ביצוע ההתקשרות. זאת למרות האמור בסעיף 6' לצו ההרחבה (נוסח משולב) לפנסיה חובה.</p> <p>ההפרשה תתבצע על שכר היסוד בתוספת דמי הבראה, ימי חג, דמי חופשה, ימי מחלה, תשלום עבור ימי מילואים ודמי לידה.</p> <p>במקרה שהעובד עבד שעות נוספות יש להפריש בגין עבודה זו בלבד 6%. יובהר כי שיעור הפרשה זה יהיה בעד העבודה הנוספת שבוצעה (125% או 150%, לפי העניין).</p> <p>במקרה שהעובד עבד ביום המנוחה בגין שכר היסוד יש להפריש 8.33% ובגין התוספת לעבודה בשבת יש להפריש 6%.</p> <p>מקור: חוק פיצויי פיטורין, תשכ"ג-1963, הסכם קיבוצי מיוחד מיום 04.12.2012 וצו הרחבה מיום 02.10.2014.</p>	<p>2.68 ₪ (8.33%)</p>	<p>פיצויים</p>
<p>עד לשכר של 60% מהשכר הממוצע משולם 3.45% ביטוח לאומי. מעבר לשכר זה משולם 7.5%.</p> <p>יודגש כי בחישוב רכיבי השכר בטבלה זו נלקח בחשבון התעריף הנמוך, וזאת בשל העובדה שמרבית העובדים משתכרים עד 60% מהשכר הממוצע במשק.</p> <p>ביטוח לאומי משולם על מרכיבים נוספים כמפורט בחוק הביטוח הלאומי מעבר לשכר היסוד כגון: חופשה, ותק, חגים, נסיעות, הבראה, מתנות לחגים, סבסוד ארוחות.</p> <p>מקור: חוק הביטוח הלאומי (נוסח משולב), תשנ"ה-1995.</p>	<p>1.11 ₪ (3.45%)</p>	<p>ביטוח לאומי</p>

הערות		
<p>החל מיום 1.11.2014 הקבלן מחויב לבצע הפרשה לקרן השתלמות לטובת העובד החל מהיום הראשון להעסקת העובד אצל קבלן השירותים. תשלום זה יבוצע עבור עובדים גם אם לא הודיעו לקבלן על זהות קרן ההשתלמות.</p> <p>ההפרשה תבצע על רכיב שכר היסוד החודשי הנקוב בהודעה זו (גם עבור עובדים ששכרם גבוה מהשכר לעיל) בתוספת דמי הבראה. ההפרשה תבצע גם על ימי חופשה, חג ומחלה.</p> <p>יובהר כי ההפרשה לא תבוצע עבור עבודה בשעות נוספות או עבור הגמול המשתלם עבור עבודה ביום המנוחה.</p> <p>כלומר, תבצע הפרשה רק עבור השכר הרגיל המשולם בגין עבודה ביום המנוחה.</p> <p>אחת לשנה הקבלן ימציא אישור רו"ח לביצוע ההפקדות לקרן השתלמות לעובדים.</p> <p><u>מקור: הסכם קיבוצי מיוחד מיום 4.12.2012 וצו הרחבה מיום 02.10.2014</u></p>	<p>2.41 ₪ (7.5%)</p>	<p>קרן השתלמות</p>
	<p>40.72</p>	<p>סה"כ</p>

להלן רכיבי שכר נוספים אשר ישולמו על פי הביצוע:

<p>יש להתאים את תשלום הנסיעות על פי עלות הנסיעות בפועל לעובד עד לתקרה המתעדכנת מעת לעת בצו ההרחבה. התקרה הנוכחית היא 26.4 ₪ ליום עבודה.</p> <p>במקרה בו הקבלן מספק שירותי הסעות המשרד ישלם לקבלן עלות תעריף חופשי חודשי באזור קבלת השירותים אלא אם נקבע אחרת בתנאי המכרז.</p> <p><u>מקור: צו הרחבה בדבר השתתפות המעביד בהוצאות נסיעה לעבודה וממנה לפי חוק הסכמים קיבוציים, התשי"ז-1957.</u></p>		<p>נסיעות</p>
<p>הפרשות לגמל יעשו על החזרי הוצאות נסיעה בלבד לקופה אישית על שם העובד החל מהיום הראשון להעסקתו.</p> <p>רכיב זה לא ישולם במקרה בו הקבלן מספק שירותי הסעות לעובדים.</p> <p><u>מקור: הסכם קיבוצי מיוחד מיום 4.12.2012 וצו הרחבה מיום 02.10.2014</u></p>	<p>(5%)</p>	<p>הפרשות לגמל בגין החזר הוצאות</p>

<p>תשלום זה יבוצע על ידי המשרד כנגד קבלת אישור רואה חשבון על ביצוע התשלומים בפועל אחת לחודש. יובהר כי המזמין ישלם לקבלן לפי צבירת ימי המחלה של העובד <u>בחברה בתקופת ההתקשרות עם המשרד הממשלתי או לפי צבירת ימי המחלה של העובד בתקופת עבודתו במשרד הממשלתי</u>. אין באמור כדי לגרוע מחובותיו החוקיות של הקבלן כלפי העובד.</p> <p>התשלום לדמי מחלה יבוצע בהתאם להוראות חוק דמי מחלה התשל"ו-1976, אולם על אף האמור בחוק זה תקופת הזכאות לדמי מחלה תהייה יומיים לכל חודש שהעובד עבד אצל אותו מעביד או באותו מקום עבודה ובסה"כ 24 ימי מחלה אך לא יותר מ-130 יום, בניכוי התקופה שבעדה קיבל העובד דמי מחלה על פי חוק דמי מחלה.</p> <p>בגין רכיב זה ישולמו כל רכיבי השכר הסוציאליים (פנסיה, פיצויים, קרן השתלמות ועלויות מעביד ביטוח לאומי).</p> <p><u>מקור: חוק דמי מחלה, התשל"ו-1976 וצו ההרחבה בענף השמירה מיום 02.10.2014.</u></p>		<p>מחלה</p>
---	--	-------------

3. תוספות נוספות המשולמות לפי העניין לעובדי שמירה ואבטחה

- 3.1 שעות נוספות – יש לשלם שעות נוספות על פי החוק וצו ההרחבה בענף השמירה במקרה שהעובד ביצע שעות נוספות בפועל.
- 3.2 חופשה מסיבות משפחתיות – כל עובד המועסק 6 חודשי עבודה ומעלה זכאי לחופשה בתשלום בנוסף לימי החופשה בתשלום להם זכאי לפי סעיף 3.5 כדלקמן:
 - 3.2.1 לרגל נישואין זכאי העובד ל-3 ימי חופשה.
 - 3.2.2 לרגל נישואי בנו/בתו זכאי העובד ל-1 יום חופשה.
 - 3.2.3 לרגל לידת בן/בת זכאי העובד ל-1 יום חופשה.
- 3.3 היעדרות ביום הזיכרון – עובד שבן משפחתו נהרג במהלך שירותו הצבאי ו/או בעקבות פעולות איבה יהיה זכאי להיעדר מעבודתו ביום הזיכרון ולקבל תשלום בגין יום עבודה מלא מבלי לגרוע מחופשתו או לנכות משכרו. לעניין זה "בן משפחתו" – בנו/ בתו/ אביו/ אמו/ בן או בת/זוג/אחיו/אחותו/סבו/סבתו.
- 3.4 ימי אבל – בתקופת אבל זכאי העובד להעדר מעבודתו לתקופה שלא תעלה על 7 ימים ויהיה זכאי לשכר מלא בגין ימי היעדרותו מהעבודה מבלי לגרוע מחופשתו או לנכות משכרו.
- יובהר כי, ימי החופשה כאמור בסעיפים 3.2-3.4 הם בנוסף לימי החופשה השנתית להם זכאי העובד.
- 3.5 ימי חופשה – כל עובד זכאי לחופשה שנתית בשכר, כמפורט להלן:

מספר ימי חופשה	מספר שנות עבודה אצל המעסיק או במקום העבודה
12 ימי עבודה	1 – 4
13 ימי עבודה	5

18 ימי עבודה	6
19 ימי עבודה	7 – 8
23 ימי עבודה	9 ואילך

3.6. ימי הבראה – העובד יהיה זכאי לדמי הבראה, בהתאם לוותק שצבר אצל הקבלן או אצל קבלנים אחרים בממשלה. הכרה בוותק אצל קבלנים אחרים בממשלה, תעשה בכפוף להמצאת אישור העסקה מאת קבלן השירותים על תקופת עבודתו של העובד במשרד, בהתאם לאמור לעיל.

מספר ימי הבראה	תקופת העבודה (בשנים)
7	עד 3 שנים
9	4-10
10	11-15
11	16-19
12	20-24
13	מהשנה ה- 25 ואילך

3.7. מענק מצוינות – ישולם כנגד אישור רואה חשבון על ביצוע התשלום לעובדי ניקיון ואחראי ניקיון מצטיינים על בסיס אמות מידה שנקבעו על ידי המדינה בהודעת תכ"ס, "אמות מידה להענקת מענק מצוינות לעובדי קבלן", מס' 7.11.3.4.

3.7.1. גובה המענק יהיה 1% מסך הרכיבים הבאים המשולמים לקבלן: שכר היסוד המפורסם בהודעה זו (גם עבור עובדים ששכרם גבוה מהשכר הנקוב לעיל), גמול בעד עבודה בשעות נוספות או ביום מנוחה (ככל שהעובד זכאי להם) וקצובת הנסיעה.

3.7.2. המענק ישולם לא יאוחר ממשכורת חודש אפריל שלאחר תום התקופה בעדה משולם המענק.

3.7.3. המענק שישולם, אינו מהווה שכר לכל דבר ועניין, לא יובא בחשבון לעניין פיצויי פיטורים או לחישוב ערך שעה, ולא יבצעו בגינו הפרשות כלשהן (לרבות הפרשות לקופת גמל, ובכלל זה קרן פנסיה וקרן השתלמות).

3.7.4. בגין תשלום זה יש לשלם לקבלן תוספת בגין הפרשות לביטוח לאומי בהתאם לשיעור ההפרשה שלו כמעסיק.

3.8. שי לחג – גובה השי לרגל כל אחד מהחגים (ראש השנה וחג הפסח) יעודכן על פי התעריף המעודכן בשירות המדינה. נכון ליום פרסום הודעה זו, גובה השי לחג יעמוד על 212.5 ש"ח. השי לא יוענק בטובין או בשווה כסף (כגון, תלושי קנייה). גובה השי וכללי הזכאות לשי יעודכנו בהתאם לקבוע בהוראת התכ"ס, "הגנה על זכויות עובדים המועסקים בהתקשרויות בתחומי השמירה והניקיון", מס' 7.11.3.

3.8.1. תשלום כאמור יבוצע לאחר הצגת אישור רואה חשבון על ביצוע התשלום לעובדים.

3.8.2. בגין תשלום זה יש לשלם לקבלן תוספת בגין הפרשות לביטוח לאומי בהתאם לשיעור ההפרשה שלו כמעסיק.

4. מרכיבי עלות נוספים

4.1. נוסף לאמור לעיל בעת ניתוח ההצעות, על ועדת המכרזים לבחון מרכיבי עלות נוספים כגון ביגוד, והכל בהתאם לדרישות המכרז. זאת על מנת לוודא כי אין מדובר בהצעת הפסד וכי לא ייפגעו זכויות עובדים.

5. נספחים

5.1. נספח א – [טבלת שינויים שבוצעו בהודעה](#).

**נספח א
 טבלת שינויים שבוצעו בהודעה**

טבלת שינויים			
מהדורה	תאריך	סעיף/ים מושפע/ים	תיאור השינוי / נימוקים
11	30.06.2016	נספח תמחירי	עדכון נספח תמחירי בהתאם להעלאת שכר המינימום במשק.
		3.2	הבהרה לעניין חופשה מסיבות משפחתיות. הבהרה בגין תשלום מחלה. עדכון שיעור הפרשות ביטוח לאומי.
		3.5	עדכון טבלת זכאות לימי חופשה.
		3.8	הבהרה לעניין שי לחג.
12	01.01.2017	נספח תמחירי	עדכון נספח תמחירי בהתאם לצו הרחבה בענף השמירה והאבטחה מיום 22.12.2016.
		3.5	עדכון טבלת זכאות לימי חופשה.

נספח 22 הסכם התקשרות

יובהר כי בשלב הגשת ההצעה המציע נדרש לצרף את ההסכם כאשר הוא חתום בתחתית כל עמוד על ידי מורשה חתימה מטעמו במקום המתאים. המציע אינו נדרש בשלב הגשת ההצעה לחתום על ההסכם בעמוד האחרון המיועד לחתימת הספק ואינו נדרש לאמת את חתימתו בחתימת עורך-דין.

שנחתם בירושלים, ביום _____ בחודש _____ בשנת _____

בין: ממשלת ישראל, בשם מדינת ישראל המיוצגת ע"י משרד העבודה הרווחה והשירותים החברתיים (שתיקרא להלן – "המשרד")

מצד אחד

לבין: שם הספק: _____
הרשום אצל רשם ה_____
במספר רישום: _____
וכתובתה לצרכי הסכם זה: _____
(שתיקרא להלן – "הספק")

מצד שני

מבוא

- הואיל:** והמשרד פרסם מכרז מס' 234/2017 – מתן שירותי אבטחה לעובדי ומתקני המשרד ושירותי מוקד אבטחה, במחוז תל אביב והמרכז (להלן: "המכרז") כמפורט במכרז על נספחיו המצ"ב כנספח להסכם זה;
- והואיל:** והספק הציע לספק למשרד שירותים נשוא המכרז לרבות מתן השירותים המפורטים במכרז על נספחיו ובהצעת הספק על נספחיה המצ"ב כנספח להסכם זה (להלן: "ההצעה");
- והואיל:** והספק זכה במכרז בכפוף להתחייבותו למלא אחר כל תנאי הסכם זה;
- והואיל:** והמשרד מעוניין בקבלת השירותים, המפורטים בהסכם זה, במכרז ובהצעה, באופן, במועדים ובתנאים, הכל כמפורט בהסכם זה, במכרז ובהצעה (להלן: "השירותים");
- והואיל:** והצדדים מסכימים כי ההתקשרות ביניהם תהיה על בסיס קבלני ולא תיצור יחסי עבודה בין המשרד לבין הספק, וזאת בהתחשב בתנאי ההתקשרות שאינם הולמים התקשרות במסגרת יחסי עבודה;
- והואיל:** והצדדים מעוניינים להסדיר בהסכם זה את כל היחסים המשפטיים ביניהם בכל הקשור לקבלת השירותים;

לפיכך הותנה והוסכם בין הצדדים כדלקמן:

- 1. הצהרות יסוד של הצדדים**
- 1.1. המשרד מצהיר בזאת בהתאם להוראות חוק יסודות התקציב, התשמ"ה-1985 כי ההוצאה וההרשאה להתחייב הכרוכים בהסכם זה תוקצבו בחוק התקציב השנתי לשנת הכספים שבהם נחתם.
- 1.2. הספק מצהיר בזה כי הוא כשיר ומורשה על פי כל דין לספק למשרד את השירותים המפורטים בהסכם זה; וכי מתן השירותים על ידו למשרד בהתאם להסכם זה אינו פוגע בזכויות צד ג' כלשהו, לרבות בכל הקשור לזכויות קניין רוחני של צד ג' כלשהו.
- 1.3. עוד מצהיר בזאת הספק כי יש לו את היכולת והאמצעים הדרושים לרבות האמצעים הכספיים ומשאבי האנוש העומדים לרשותו וכן את הידע המקצועי הניסיון והמומחיות הנדרשים לשם מתן השירותים.
- 2. היתרים רישיונות ואישורים**
- 2.1. הספק מצהיר ומתחייב בזאת כדלקמן:

מכרז פומבי דו-שלבי מס'
234/2017

- 2.1.1. כי הוא מחזיק במסמכים והאישורים התקפים בהתאם להוראות כל דין לרבות המסמכים והאישורים התקפים מאת הרשויות המוסמכות. הספק מתחייב להציג למשרד בכל עת שידרוש.
- 2.1.2. כי הוא מחזיק באישור תקף בדבר ניהול תקין שהוצא על-ידי הרשם האחראי על המרשם בו הוא רשום (סעיף זה יחול רק על עמותות וחברות הרשומות גם לפי חוק הנאמנות).
- 2.2. מובהר כי נכונותם של הצהרות הספק המפורטים בסעיף זה על כל חלקיו היא תנאי מהותי בהסכם זה. אי נכונות הצהרות אלה או חלקם, בין בעת חתימת הסכם זה ובין בכל מועד שלאחר מכן ייחשב כהפרה יסודית של הסכם זה מצד הספק.
- 2.3. הספק מתחייב להודיע למשרד מיד על כל שינוי שיחול בתוקף הצהרותיו, לרבות על ביטול אישור הניהול התקין וכן על כל צו שניתן כנגדו והאוסר או מגביל את יכולתו ליתן את השירותים בהתאם להסכם על נספחיו.
- 2.4. הספק יתחייב לעדכן את המשרד באופן מדי על:
- 2.5. כל התראה מנהלית שיקבל מהממונה בגין הפרה של חוקי העבודה המפורטים בתוספת השלישית בחוק להגברת האכיפה של דיני העבודה, התשע"ב-2011, וידווח למשרד על אופן תיקון ההפרה שנמצאה על ידי הממונה.
- 2.6. הספק מתחייב לדווח למשרד אם נשלל ממנו הרישיון לעסוק כקבלן שירות בהתאם לחוק העסקת עובדים על ידי קבלני כוח אדם, תשנ"ו-1996.

3. תקופת ההסכם

- 3.1. הסכם זה נעשה לתקופה של שנה אחת מיום _____ ועד יום _____ (להלן: "תקופת ההסכם").
- 3.2. למשרד בלבד קיימת אופציה להארכת ההסכם בארבע שנים נוספות, שנה או חלק ממנה בכל פעם, עד לסך כולל של חמש שנים מהמועד שקבעה ועדת המכרזים כמועד לתחילת מתן השירותים על ידי הספק לפי מכרז זה, בכפוף לאישור התקציב מדי שנה בשנה, בהתאם ובכפוף למגבלות חוק התקציב, להוראות כל דין לרבות הוראות חוק התקציב, הוראות חוק חובת המכרזים, התקנות שהותקנו מכוחו ותנאי ההסכם שייחתם עם הספק.
- 3.3. במסגרת השיקולים להארכת התקשרות מתוקף אופציה הקיימת בהסכם, יובא בחשבון על ידי ועדת מכרזים בין היתר ציון המבדק הסופי, אשר ניתן לספק.
- 3.4. הארכת התקשרות בין המדינה לספק, מתוקף אופציה הקיימת בהסכם או לפי כל דין, תמומש רק לאחר שהספק ימציא למשרד בתום כל שנה קלנדרית, הצהרה חתומה בידי מורשה חתימה מטעם הספק ועל ידי עורך דין, לפיה חברת הניהול ביצעה ביקורת בעניין מתן השירותים לקיום דיני העבודה. הספק יעביר למשרד העתק של דוח הביקורת הסופי תוך 30 ימים ממועד השלמתו ולא יאוחר מתום כל שנה קלנדרית ממועד חתימה על ההסכם.
- 3.5. ששת החודשים הראשונים להתקשרות יהיו תקופת ניסיון, אשר במהלכה יהא המשרד רשאי לבטל את ההתקשרות עם הספק בהתראה בכתב בת 30 ימים מראש, וזאת מבלי שיאלץ לנמק את הסיבה להפסקת ההתקשרות.
- 3.6. המשרד יהיה רשאי להביא הסכם זה לידי גמר כולו או כל חלק ממנו תוך תקופת ההסכם בהתראה של 30 (שלושים) ימים מראש.
- 3.7. במקרה של הפרה חמורה של ההסכם מצד הספק, או במקרה של ביצוע פשע על ידו או על ידי אחד ממנהליו או נושאי המשרה שבו – יהיה המשרד, באישור המנהל הכללי, רשאי לבטל הסכם זה ללא התראה מוקדמת.
- 3.8. הארכת התקשרות מתוקף אופציה הקיימת בהסכם או לפי כל דין תמומש רק לאחר שהספק ימציא למשרד רישיון בתוקף כאמור בסעיף 2.2.2 ותצהירים כאמור בסעיפים 2.2.2 ו-2.2.3 למסמכי המכרז, בנוגע לתקופה שחלפה מאז ראשית ההתקשרות. אם היו לספק הרשעות או קנסות כמפורט בסעיפים לעיל, תפעל ועדת המכרזים בהתאם לאמור בסעיף 4.9.15 למכרז.
- 3.9. מובהר כי הספק אינו זכאי להארכת ההסכם מעבר לקבוע בו אלא בהסכמת המשרד, והמשרד יהיה רשאי לפעול בעניין זה – כבכל עניין אחר – בהתאם לשיקול דעתו הבלעדי.
- 3.10. בכל מקרה של הפסקת ההסכם מכל סיבה שהיא, הספק מחויב להעביר למשרד את כל החומר שברשותו והשייך למשרד או את כל העבודה שעשה עבור המשרד עד להפסקת ההסכם, ללא דיחוי וללא שום פגיעה בנוסף ומבלי לגרוע מחובתו של הספק על פי האמור בסעיף 24.22 להלן.

- מובהר כי הספק אינו רשאי לעכב אצלו חומר כלשהו מכל סיבה שהיא, לרבות לא בשל תשלום המגיע לו.
- 3.11. למען הסר ספק מובהר כי ההוראות בדבר שמירת סודיות וזכויות יוצרים יחולו גם לאחר הפסקת הסכם זה.
- 3.12. לעניין ספק שהוא חברה או שותפות בלבד, במהלך תקופת ההתקשרות יידרש הספק להציג בפני המשרד או נציג מטעמו נסח חברה / שותפות עדכני בהתאם להוראת תכ"ס 7.4.6. אי הצגת הנסח כאמור תוך 30 יום ממועד הדרישה יהווה עילה להפסקת התקשרות המשרד עם הספק.
- 3.13. הספק מתחייב כי בכל מקרה של סיום ההסכם, מכל סיבה שהיא, הוא ישתף פעולה ככל שיידרש על מנת לאפשר למשרד המשך קבלת שירותים כראוי, וזאת בין היתר על ידי העברה מסודרת ויעילה של כל הנדרש בהתאם להנחיות המשרד. מבלי לגרוע מכל האמור לעיל, עם סיום ההתקשרות מכל סיבה שהיא, יפעל הספק בהתאם למפורט להלן:
- 3.13.1. יידע את כל העובדים המועסקים על ידי הספק מיד לאחר הודעת מי מהצדדים על סיום ההתקשרות.
- 3.13.2. יידע את משכיר המבנה, ככל שמדובר במבנה מושכר, בדבר סיום ההתקשרות ומועדו.
- 3.13.3. ישלם את כל ההוצאות הדרושות לצורך סיום ההפעלה במקום.
- 3.13.4. יפעל בהתאם להוראות שיינתנו לו בעניין זה על ידי המשרד.
- 3.13.5. ימשיך את מתן השירותים כפי שיידרש על ידי המשרד.
- 3.13.6. הספק לא יהיה זכאי לתשלום הוצאה ו/או פיצוי בגין הפסקת ההתקשרות מעבר לתמורה הראויה בעבור השירותים שביצע להנחת דעתו ושביעות רצון המשרד, עד למועד הפסקת ההתקשרות וזאת בכפוף לאמור בסעיף 5 להלן.
- 3.13.7. מבלי לגרוע מכל האמור לעיל, הספק מתחייב לפעול ולנקוט בכל האמצעים העומדים לרשותו על מנת לצמצם את הנזק כתוצאה מהפסקת ההתקשרות.
- 3.13.8. בתקופת ההודעה המוקדמת על הספק למלא באופן מלא ומקצועי את כל התנאים, ההתחייבויות ונהלי העבודה וכל המוטל עליו על פי תנאי המכרז וההסכם וזאת עד לסיום ההתקשרות. לעניין זה, "הודעה מוקדמת" – כאמור בסעיף 3.6 לעיל.

4. היקף השירות

- 4.1. היקף השירותים שיסופקו במסגרת מכרז זה הינו _____ שעות בשנה.
- 4.2. היקף ההתקשרות השנתית יהא כהסכם מסגרת והביצוע יהא מותנה בכיסוי תקציבי מתאים ובאישור הזמנות ע"י החשבות עפ"י המפורט בסעיף 5 להלן.
- 4.3. היקף השירותים מפורטים בנספח להסכם. יצוין כי אומדן מספר השעות הוא הערכה בלבד ואין המשרד מתחייב לרכוש שירותים בהיקף שעות זה או בכל היקף שעות אחר.
- 4.4. למשרד שמורה האופציה להרחיב את ההתקשרות בעד 50% מהיקף ההתקשרות המשוער לפי המכרז לפי שיקול דעתו הבלעדי, בהתאם לצרכי המשרד ובכפוף לשיקולים תקציביים ולאישור ועדת המכרזים המשרדית.
- 4.5. מובהר כי המשרד שומר לעצמו את הזכות, בכפוף לאמור ברישאה של סעיף זה, להרחיב את ההתקשרות למתן השירותים נושא מכרז זה לאחד או יותר משאר מחוזות המשרד – מחוז חיפה והצפון, מחוז ירושלים ומחוז דרום, כהגדרתם במכרז זה.
- 4.6. המשרד יהא רשאי תוך תקופת ההסכם, בהודעה מוקדמת של פרק זמן סביר, לצמצם את היקף השירותים מכל סיבה שתיראה לו, והמחיר יופחת בהתאם על בסיס מחירי ההסכם והספק מסכים לכך מראש.
- 4.7. התשלום עבור הרחבת היקף השירותים יהיה בהתאם להצעת המחיר של הספק ובהתאם לאמור במכרז.

5. התמורה

- 5.1. בתמורה לביצוע כל השירותים הנדרשים, ישלם המשרד לספק בכפוף ועל פי הסכום המצוין בטופס הצעת המחיר שהגיש הספק.
- 5.2. ברור ומוסכם לכל כי התמורה המצוינת בסעיף 5.6 להלן, אשר מתבססת על הצעת המחיר המצורפת כנספח להסכם, מכילה את כלל העלויות הנדרשות לביצוע הסכם זה לרבות שכר עובדי הקבלן, עלויות זכויות סוציאליות החלות על המעביד, שכ"ד וביטול זמן, רכישת ציוד, חומרים

מכרז פומבי דו-שלבי מס'
234/2017

- וטפסים, הוצאות משרדיות, ביטוחים, עלויות תפעול, ניהול ורווח הספק כל דרישה מדרישות מכרז זה וכן כל מס או היטל נוסף לפי חוק למעט מע"מ.
- 5.3 מודגש בזאת כי המשרד ישלם לזוכה עבור אספקת שירותי אבטחה והפעלת מוקד בכפוף לכך שהעבודה בוצעה לשביעות רצונו המלאה של נציג המשרד.
- 5.4 ביצוע חלקי של עבודה אחת או יותר מבין העבודות הנכללות בשירותים, לא יזכה את הספק בתשלום כלשהו עבור אותה עבודה, אלא אם הוא נובע מסיום החוזה שלא מחמת הפרתו ויחולו אז התנאים המופיעים בסעיף 2 בהתאמה.
- 5.5 אין באמור לעיל, לגרוע מחובת הספק לעובדים לפי חוקי ודיני העבודה הנהוגים בישראל.
- 5.6 מנגנון התשלום
- המחיר שישולם לספק יהיה בהתאם להצעת המחיר שהגיש לפי המפורט להלן:
- 5.6.1 **תוספת מחיר לשעת מאבטח** הינה: _____ ₪ לשעה, לפני מע"מ. התוספת הנדרשת תכלול את כל הרכיבים הנדרשים ע"י המציע לצורך מתן השירות. יודגש כי הצעת המחיר לרכיב זה תהיה אחידה לכל סוגי המאבטחים השונים. בנוסף ישולמו לספק שכר שעה לעובדים השונים בהתאם למפורט להלן, ובהתאם לאמור בהוראת תכ"ס 7.11.3.3 והודעה ה. 7.11.3.3:
- 5.6.1.1 שכר מאבטח - 23% מעל שכר-בסיס המצוין בהודעת תכ"ס 7.11.3.3. ה' ועלויות השכר של העובד ע"פ המצוין בנספח התמחירי אשר הגיש הספק, וסך הכל בסך של 50.21 ₪ לשעה, לפני מע"מ;
- 5.6.1.2 שכר מאבטח בכיר - 30% מעל שכר-בסיס המצוין בהודעת תכ"ס 7.11.3.3. ה' ועלויות השכר של העובד, וסך הכל בסך של 53.11 ₪ לשעה, לפני מע"מ;
- 5.6.1.3 שכר מאבטח בית/לשכת השר (אופציונלי) - 40% מעל שכר-בסיס המצוין בהודעת תכ"ס 7.11.3.3. ה', ועלויות השכר של העובד בסך של: 57.24 ₪ לשעה, לפני מע"מ;
- 5.6.1.4 שכר אחראי אבטחה מקומי - 50% מעל שכר-בסיס המצוין בהודעת תכ"ס 7.11.3.3. ה', ועלויות השכר של העובד בסך של: 61.38 ₪ לשעה, לפני מע"מ;
- 5.6.1.5 שכר מנהל מוקד מחוזי - שכר-בסיס ברוטו של 8,500 ₪, שיעודכן בתוספת של 2% מדי שנה.
- 5.6.2 **תוספת מחיר אופציונלית** לתמורה לשעת עבודה של מאבטח, בנוסף למחיר המפורט בסעיף 5.6.1 לעיל **במקרה שהמשרד ידרוש במהלך תקופת ההתקשרות כי כל המאבטחים יידרשו לעבור קורס אבטחה מתקדם (רמה ב')**, בהתאם למפורט בסעיף ח.5.1 ד. לנספח 1 – תוספת זו תגלם את כל עלויות הספק הנובעות מהדרישה להכשרת המאבטחים ברמה מתקדמת, לרבות קורסי ריענון, הכשרות למפקחי לילה וכיו"ב - _____ ₪ לשעה, לפני מע"מ.
- 5.6.3 **מחיר חודשי להפעלת רכז האבטחה האופציונלי** (מעבר לשני רכזי האבטחה הנדרשים וכולל כל העלויות הכרוכות בהפעלת הרכז, לרבות העמדת ציוד ורכב) הינה: _____ ₪ לשעה, לפני מע"מ.
- 5.7 **מובהר כי המשרד לא ישלם תוספת מחיר נפרדת עבור אספקת שירותי מוקד, העסקה של מפעילי מוקד, איש קשר בכיר, מפקח לילה ושני רכזי אבטחה וכל יתר השירותים הנדרשים במכרז, ועל המציעים לגלם את העלות של השירותים הנ"ל בהצעת המחיר. עוד מובהר כי, התמורה המפורטת לעיל הינה סופית ועבור כלל השירותים הנדרשים במכרז.**
- 5.8 אחת לחודש במהלך תקופת הסכם זה יצרף הספק בפורטל את מסמכי חשבונית מס או חשבון, בהתאם לדין החל על הספק (להלן: דרישת תשלום), חתום אלקטרונית ואת המסמכים הנלווים המשמשים כאסמכתא, כולל בדין וחשבון על הפעילות שבוצעה במהלך החודש החולף ברמת השירות וברמת שעות העבודה שבוצעו בחודש החולף במכפלת המחיר שהוצע לאותו סוג עובד, כמפורט להלן:
- 5.8.1 דו"ח בו תפורט העבודה ומספר השעות שבוצעו בפועל על ידי עובדי הספק במהלך החודש החולף.
- 5.8.2 פירוט שעות שמי (לפי עובדים), לרבות איחורים, אי הגעה לעבודה, עובדים חלופיים וכיו"ב.
- 5.8.3 העתקי הזמנות חתומות כדין לעבודות מיוחדות ביחס לחודש החולף, אם בוצעו.

מכרז פומבי דו-שלבי מס'
234/2017

- 5.8.4. פירוט התשלומים ששילם הספק בפועל לעובדיו בתלושי השכר בגין נסיעות, זכויות סוציאליות וכיו"ב רכיבי שכרם של העובדים. הספק יצרף לחשבונית עותק מתלושי השכר האלו.
- 5.8.5. חוות דעת נציג המשרד לעניין שביעות רצון מהשירותים לחודש החולף, ליקויים וקנסות שהוחלט להטיל לעניין אותו חודש.
- 5.8.6. המשרד יהיה רשאי לדרוש מהספק להעביר דיווחים נוספים לפי שיקול דעתו ולפי הצורך.
- 5.9. התשלומים יבוצעו רק לאחר שהדרישה תאושר ע"י נציג המשרד וע"י שאר הגורמים המוסמכים במשרד.
- 5.10. הרשות בידי המשרד לאשר את דרישת התשלום ואת הדין וחשבון במלואם או בחלקם. לא אישר המשרד את דרישת התשלום במלואה, על המשרד להודיע לספק בתוך שלושים יום מיום קבלת הדין וחשבון, איזה חלק מן הדוח ומדרישת התשלום מקובל עליו, ולנמק מדוע לא קיבל את החלקים שאינם מקובלים עליו.
- 5.11. הספק מתחייב להחזיר למשרד מיד כל סכום עודף שקיבל מהמשרד. המשרד רשאי לקזז מכל תשלום המגיע לספק בגין סכום עודף שקיבל מהמשרד.
- 5.12. התשלום כפוף לאישור של ועדת המכרזים המשרדית, אישור תקציב המדינה מדי שנה ובקיום תקציב בפועל. ההתקשרות כולה כפופה למגבלות כל דין, הוראות חוק חובת המכרזים, התקנות שהותקנו על פיו, הוראות התכ"מ, תנאי ההסכם שייחתם עם הספק והוצאת הזמנת עבודה חתומה ומאושרת כדין.
- 5.13. תנאי תשלום
- 5.13.1. התשלום יבוצע בהתאם למנגנון התשלום של החשב הכללי:
- 5.13.1.1. חשבון/חשבונית אשר יוגשו בתאריכים 1-15 בחודש, ישולם בתחילת מועד התשלום הממשלתי של החודש העוקב.
- 5.13.1.2. חשבון/חשבונית אשר יוגשו בתאריכים 16-24 בחודש, ישולם בחודש העוקב לפי יום הגשת החשבון, כלומר בדיוק 30 יום מיום הגשת החשבון.
- 5.13.2. ספירת ימי האשראי לתשלום לספק תחל ממועד הזנת חשבון תקין בפורטל ובכלל זה כל המסמכים הנלווים הנדרשים.
- 5.13.3. במקרה שהחשבון נמצא לא תקין ונדחה על ידי המשרד יידרש הספק להגיש את הדיווח והמסמכים מחדש. מניין ימי האשראי יתחיל ממועד דיווח החשבון המתוקן.
- 5.13.4. במקרה שנשלחה לספק דרישה להשלמת מסמכים, מניין ימי האשראי יוקפא בהתאם ליום בו נדרשה השלמת המסמכים. לאחר השלמת המסמכים תמשיך ספירת ימי האשראי.
- 5.13.5. חשבון/חשבונית אשר יוגשו בתאריכים 25-31 בחודש, ישולם ב-24 בחודש העוקב דהיינו בסוף מועד התשלום הממשלתי של החודש העוקב.
- 5.14. הספק ישלם לעובד כדלקמן:
- 5.14.1. לפי הנספח התמחירי שצורף להצעתו המצ"ב כנספח להסכם, הכולל זכויות סוציאליות אשר בכל מקרה לא יפחת מהתשלום לפי הודעת חשכ"ל ה' 7.11.3.3.
- 5.14.2. השכר לעובדים והתנאים הסוציאליים יהיו כפופים לשינויים בשכר המינימום הוראות חוק או צווי הרחבה וכן כל הסכם שחתמה עליו המדינה ובהתאם לכל דין.
- 5.14.3. זאת ועוד, המשרד מצהיר כי הוא מתכוון לוודא כי הספק משלם לעובדיו את זכויותיהם על פי חוק וכי במידה ויימצא כי לא שולמו כל עלויות התנאים הסוציאליים האמורות, התוספת שיקבל הספק תיגזר מן הסכום אשר שולם לעובדים בפועל, והנושא יועבר לביורר ביחידת הביקורת בחשב הכללי, זאת בנוסף על זכותו של המשרד לפעול כלפי הספק על פי דין. דהיינו, הסכום אשר ייגרע מן העובדים, יקוזז מהתשלום שיועבר לספק.
- 5.14.4. עידוד מצוינות בקרב העובדים:
- 5.14.4.1. על מנת לעודד מצוינות בקרב העובדים, מתחייב הספק לשלם, אחת לשנה ולא יאוחר מחודש אפריל בכל שנה, מענק מצוינות לעובדים מצטיינים בגובה 1% מבסיס השכר המצרפי של עובדי הקבלן באותה

מכרז פומבי דו-שלבי מס'
 234/2017

- שנה ועל פי אמות מידה שתקבע המדינה מעת לעת שיפורסמו בהודעה, "מספר אמות מידה להענקת מענק מצוינות לעובדי קבלן", מס' ה.7.11.3.4. יובהר כי הספק מתחייב לשלם בכל שנה את הסכום הכולל במלואו.
- 5.14.4.2. שכר הבסיס לחישוב מצוינות בעבודה יהיה הסך הכולל של רכיבי שכר היסוד בתוספת גמול בעד עבודה בשעות נוספות, אם ישנם, וקצובת נסיעה בתקופה אשר בעדה משולם המענק.
- 5.14.4.3. המענק שישולם לא יובא בחשבון לעניין פיצויי פיטורין או ערך שעה ולא יופרשו בגינו הפרשות כלשהן.
- 5.15. שי לחג
- 5.15.1. הספק יעניק לעובד שי בטובין במועדים שבהם ניתן השי לעובדי המדינה (כגון: סלסלת שי לט"ו בשבט, משלוח מנות בפורים וכו') בשווי השתתפות המשרד שניתנה לעובד המדינה. הספק יזכה במלוא סכום שווי המתנה שקבע המשרד.
- 5.15.2. המשרד יעביר לקבלן דרישה לרכישת שי בטובין לחג (כגון: סלסלת שי לט"ו בשבט, משלוח מנות בפורים וכו').
- 5.15.3. שווי ההשתתפות בתשלום לקבלן יהיה שווה לסכום השתתפות המשרד בשי המחולק לעובדי המדינה ללא סכום ההשתתפות של ועדי העובדים, אם ישנה השתתפות כאמור.
- 5.15.4. התשלום לקבלן עבור השי ייעשה כנגד הצגת חשבונית והצהרת הקבלן כי השי בטובין ניתן לכלל העובדים.
- 5.15.5. הקבלן יעניק שי לעובד אשר היה מועסק בתחילת החודש שבו חל ערב ראש השנה או חל ערב פסח, לפי העניין. השי לא יוענק בטובין או בשווה כסף כגון תלושי קנייה.
- 5.15.6. עובד המועסק בחלקיות משרה יהיה זכאי לשי לחג בהתאם לחלקיות משרתו.
- 5.15.7. גובה השי השנתי ייקבע ויתעדכן בהתאם לעדכונים שיחולו לגבי השתתפות המדינה בשי לחג המוענק לעובדים המועסקים בשירות המדינה, כמפורט בחוזרי נציבות שירות המדינה לעניין זה. השי יינתן בשני חלקים, חלקו לקראת חג הפסח וחלקו לקראת ראש השנה.
- 5.16. הצמדה
- 5.16.1. המחירים (עבור רכיבים שהם שכר עבודה ועבור רכיבים שאינם שכר עבודה) יעודכנו בהתאם להוראות החשכ"ל (החשב הכללי במשרד האוצר) בנושא הצמדה (הוראות תכ"ס 7.17.2 ו-7.17.3), ובנושא הגנה על זכויות עובדים המועסקים על ידי קבלני שירותים מס' 7.11.3, המתעדכנות מעת לעת וכמפורט בנספח 22' למכרז.
- 5.16.2. "יום הבסיס" לצורך עדכון המחירים כאמור בסעיף 5.16.1 לעיל, וכמפורט בנספח 22' למכרז, הוא המועד האחרון להגשת ההצעות במכרז – 26/06/2017.
6. קיזוז
- 6.1. הספק מסכים ומצהיר בזאת כי המשרד יהא רשאי לקזז מהתמורה שעל המשרד לשלם לספק עפ"י הסכם זה כל סכום המגיע למשרד מהספק עפ"י הסכם זה או מכוח כל הסכם אחר.
7. התחייבויות הספק בהעסקת עובדיו
- 7.1. הספק מתחייב לשלם את משכורתם של עובדיו, עבור ביצוע השירותים, במועד ובצירוף תלושי שכר חודשי מודפס וסגור. בו יפורטו באופן מלא כל פרטי מרכיבי השכר. הספק ינהל את חישובי השכר במערכת ממוחשבת שתדפיס את תלושי השכר ותפיק את הדו"חות על מרכיבי השכר.
- 7.2. המשרד יתקין במקום בולט וגלוי תיבה לקבלת תלונות מאת עובדי הספק (להלן: "תיבת תלונות"). הודעה בדבר מיקום התיבה תועבר לספק במועד חתימת ההסכם.
- 7.3. המשרד יהיה אחראי על מינוי עובד לריקון תיבת התלונות אחת לשבוע. במקרה שנמצאו תלונות בתיבה, הן יועברו באופן מידי לגורמים הרלוונטיים אצל הספק.
- 7.4. הספק מתחייב לצרף לתלושי המשכורת הראשון הנמסר לכל עובד מטעמו הנותן שירות במשרד, הודעה בכתב בדבר מיקומה המדויק של תיבת התלונות שאליה יוכל העובד למסור הודעה למשרד בדבר פגיעה בזכויותיו על ידי הספק. בנוסף, יידרש הספק לצרף הודעה כאמור, מדי שנה, בתלושי המשכורת של חודש ינואר לכלל עובדיו הנותנים שירות במשרד.

מכרז פומבי דו-שלבי מס'
234/2017

- 7.5. בתלושי השכר המונפקים ע"י הספק לעובדיו, יפורטו כל רכיבי השכר, מס' שעות העבודה (שעות נוספות יופיעו בנפרד) באותו חודש, שכר בגין שעת עבודה, הפרשות מעביד וכיוצא בזה.
- 7.6. שכר העבודה של עובדי הספק ישולם להם על ידי הספק, לא יאוחר מה- 10 בחודש עבור החודש שעבר.
- 7.7. עד ה- 10 בחודש יעביר הספק לכל עובד את פירוט השעות שעבד בחודש הקודם לפי תאריכים.
- 7.8. הספק יפעיל מנגנון מסודר וקבוע המתעד את נוכחות העובד במקום העבודה כמפורט בנספח 1 למכרז.
- 7.9. על הספק לקיים את האמור בכל דין הרלוונטי לתנאים הסוציאליים ולרווחת העובדים: חוקים, תקנות והסכמים, כפי שיהיו בתוקף מעת לעת, לרבות אלו המפורטים בנספח 10 למכרז וכן חוקים רלוונטיים אחרים שיחוקקו בעתיד. כמו כן, על הספק יחולו כל המיסים ותשלומי החובה האחרים שמעביד חייב לשלם בהתאם לדין ולנוהג, לרבות תשלומים לביטוח לאומי, ביטוח בריאות, פנסיה ויתר הזכויות הסוציאליות, כשהספק לבדו יהא אחראי לכל תביעה של מי מעובדיו הנובעות מיחסי עבודה שבינו לבין מי מעובדיו בתקופת הסכם זה.
- 7.10. **ארוחה מסובסדת**
הספק יוודא כי עובד האבטחה יהיה רשאי לרכוש ארוחה בכל משרד שקיים בו מזנון מסובסד, תמורת סכום זהה לסכום שמשלם עובד המדינה המועסק באותו מקום עבודה, תמורת אותה ארוחה.
- 7.11. **שכר בסיס:**
7.11.1. שכר עובדי הספק או מי מטעמו אשר יועסקו במסגרת התקשרות זו נקבע ע"י המשרד כמפורט בסעיף 7.9 לנספח 1 ובשום אופן לא יפחת מהשכר המינימלי.
7.11.2. מובהר להלן, כי התשלום לשעה של עובד שעתי ושכר ברוטו שנקבע לעובד גלובלי הינו שכר הבסיס של עובד הספק, ויופיע בתלוש המשכורת של העובד כשכר בסיס.
7.11.3. כמו כן יובהר, כי המשרד יערוך בדיקות תקופתיות על מנת לוודא שהספק עומד במחויבותו לשלם לעובדים את השכר אליו הוא מחויב על פי המפורט בטופס הצעת המחיר. הפרת התחייבותו של הספק לספק תשלום לעובדיו בהתאם להתחייבות המופיעה בהצעת המחיר תחשב להפרה יסודית של תנאי ההסכם ותהווה עילה לביטולו המידי ונקיטת צעדים משפטיים.
7.11.4. יובהר כי תעריפי השכר לא כוללים תנאים סוציאליים, נסיעות וכיו"ב. כמצוין בסעיף 7.9 ובהצהרת הספק בנספח 13 למכרז.
7.11.5. שכר הבסיס יהווה בסיס לחישוב כל הזכויות סוציאליות להן זכאים עובדי הספק.
- 7.12. **תנאים סוציאליים ורווחת העובדים**
7.12.1. על הספק לקיים את האמור בכל דין רלוונטי: חוקים, תקנות, הסכמים, כפי שיהיו בתוקף מעת לעת וכן חוקים רלוונטיים אחרים שיחוקקו בעתיד; לרבות הוראות החוקים להלן והתקנות שהותקנו מכוחם והמפורטים בנספח 21 ב' למכרז.
7.12.2. הספק מתחייב לקיים בכל תקופת ההסכם לגבי העובדים שיועסקו על ידו במתן השירותים נשוא הסכם זה, את המתחייב לפי כל דין וכן לקיים את האמור בהוראות ההסכמים הקיבוציים הכלליים הרלוונטיים ו/או הסכם קיבוצי המאחד או כפי שהסכמים אלה יוארכו, או יותקנו בעתיד לרבות צווי הרחבה שהוצאו וכן לקיים את הוראות ודרישות ההסכם המפורטות בסעיף זה.
- 7.13. **שעות נוספות ותעריפי שעות עבודה מיוחדים:**
7.13.1. הספק ישלם לעובדיו בהתאם למוגדר בצו ההרחבה, דהיינו:
7.13.1.1. עבור השעתיים הנוספות הראשונות יקבל העובד 125% לכל שעת עבודה נוספת.
7.13.1.2. עבור כל שעת עבודה נוספת (מעל ל-2) יקבל העובד 150% לכל שעה.
7.13.1.3. יובהר כי התשלום לעובדי הספק עבור שעות נוספות שבוצעו בפועל ישולם ע"י הספק, ללא כל השתתפות מצד המשרד.
7.13.1.4. בביצוע עבודה בשבתות וחגי ישראל ישלם ספק לעובדיו תוספת של 50% לפחות לשכר הבסיס.
- 7.14. **הוצאות נסיעה:**
7.14.1. הספק ישלם את הוצאות הנסיעה של עובדיו הלוך וחזור, כחוק.

- 7.14.2. למען הסר ספק, בגין ימים בהם אין תחבורה ציבורית, ישלם הספק לעובדיו לפחות לפי התעריף המקסימאלי הקבוע בצו ההרחבה (מיוולי 2004) בדבר השתתפות המעביד בהוצאות נסיעה לעבודה וממנה, או שידאג להסעת עובדיו במקרים חריגים בהם יצטרכו המאבטחים להגיע למקום מרוחק שאינו מקום עבודתם הספק ידאג להסיעם ולהחזירם.
- 7.15. **דיווח בדבר תנאי העסקת עובדים:**
- 7.15.1. אחת לשלושה חודשים ימציא הספק אישור על עמידתו בכל החובות והתשלומים החלים עליו לפי חוקי העבודה ולפי הסכם ההתקשרות כלפי עובדיו המוצבים באתרי המשרד ובמתקניו. על האישור להיות חתום בידי מורשה חתימה מטעם ספק השירותים ועל ידי רואה חשבון.
- 7.15.2. מוסכם על הצדדים כי הבטחת רווחתם של עובדי הספק ע"י תשלום התנאים הסוציאליים ודמי הנסיעה המגיעים לעובדי הספק הם מעיקרי ההסכם והפרתם תהווה הפרה יסודית של ההסכם. אם יפר הספק פריט אחד מן הפריטים המפורטים בהסכם זה, הוא מתחייב לתקן את ההפרה לאלתר: אם לא שילם תשלום כלשהוא לעובד עליו לשלמו באופן מידי, אם לא הפריש או העביר כספים לקרן, קופת פיצויים ו/או גמל או כל גוף שהוא, שאליו היה אמור הספק להעביר כספים לטובת העובד, עליו להעביר את הכספים באופן מידי, או בגין כל הפרה אחרת עליו לשפות ו/או לפצות את העובד בהתאם.
- 7.15.3. מוסכם על הצדדים, כי בנוסף לכל הסעדים העומדים לזכות המשרד על פי הסכם זה ועל פי כל דין, אם יפר הספק את ההסכם ולא ישלם ו/או יעביר כספים בגין הזכויות הסוציאליות של העובדים כמפורט בהסכם זה, מתחייב הספק להחזיר את כל הכספים למשרד על פי דרישתו הראשונה.
- 7.15.4. מוסכם על הצדדים כי בנוסף לכל זכות קיזוז העומדת לרשות המשרד על פי הדין ועל פי הסכם זה, למשרד תהא זכות קיזוז בגין כל תשלום שלא העביר ו/או שילם הספק להבטחת הזכויות הסוציאליות של העובדים על פי הסכם זה.
- 7.15.5. יובהר כי משרד העבודה הרווחה והשירותים החברתיים ו/או גופי ממשלה אחרים, יאכפו, יבקרו ויבדקו את עמידת הספק בחובותיו אלו כלפי עובדיו.

8. העסקת עובדים על ידי הספק

- 8.1. הספק ישלם לעובדים המועסקים על ידו בקשר לביצועו של חוזה זה כל תשלום או זכות מגיעים להם על פי כל דין, הסכם קיבוצי או צו הרחבה החלים עליהם וכן על פי הוראות חוזה זה (להלן: "הוראות הדין") שכר השעה אשר ישולם על ידי הספק לעובדיו לא יפחת מעלות השכר כפי שהצהיר עליה במועד הגשת ההצעות למכרז, ובכל מקרה עלות זו לא תפחת מעלות השכר המינימלית הנקבעת על ידי שר הכלכלה ומתעדכנת מעת לעת. יובהר כי במקרים שבהם נספח שהגיש הספק מיטיב עם העובד לעומת הוראות הדין, יש לפעול בהתאם לקבוע בנספח התמחיר.
- 8.2. הספק מתחייב, במקרה הצורך, להסדיר את יחסי העבודה בינו לבין העובדים המועסקים על ידו לצורך חוזה זה בהסכם העסקה התואם את דרישות החוזה. אם יבקש הספק להיטיב עם עובדיו יותר מהקבוע בהסכם זה, הוא רשאי על פי שיקול דעתו בלבד לעשות כן ובלבד שיישא בכל עלות נוספת שתידרש.
- 8.3. הספק ימסור לכל עובד על פי חוזה זה תלוש שכר חודשי בהתאם לתיקון מס' 24 לחוק הגנת השכר, תשי"ח-1958. אם נמנע עובד מלאסוף את תלוש השכר שלו בפרק זמן של שלושים יום, ישלח לו אותו הספק בדואר מיד לאחר המועד האמור.
- 8.4. הספק ימציא לכל עובדיו הודעה לפי חוק הודעה לעובד (תנאי עבודה), תשס"ב-2002. לעובד שאינו קורא עברית תומצא הודעה לעיון בשפה המובנת לו. תנאי לתחילת ההתקשרות יהיה המצאת טופס הכולל את פרטי העובדים שקיבלו את ההודעה, וכן הצהרה כי העובד קיבל את ההודעה, קרא אותה והבין את תוכנה, וזאת בצירוף נוסח ההודעה שנמסרה לעובד או נוסח ההודעה המעודכנת לעובד.
- 8.5. אחת לחצי שנה ימציא הספק למשרד הצהרה שהוא עומד בכל החובות והתשלומים החלים עליו לפי חוקי העבודה ולפי הסכם ההתקשרות כלפי עובדיו המוצבים באתרי המשרד ובמתקניו. על הצהרה להיות חתומה בידי מורשה חתימה מטעם הספק ועל ידי עורך דין.

מכרז פומבי דו-שלבי מס'
 234/2017

8.6. הספק יבטח את עובדיו בביטוח פנסיוני התואם את הקבוע בצו ההרחבה לביטוח פנסיוני מקיף במשק לפי חוק הסכמים קיבוציים, תשי"ז-1957, (י"פ 5772 (29.1.08), 1736 (להלן: "צו ההרחבה"), בשינויים שיפורטו להלן:

- 8.6.1. על הספק לא יחולו הסייגים הקבועים בסעיף 1.4 א. (5 – לצו ההרחבה).
 8.6.2. על אף האמור בצו ההרחבה (ובעיקר בסעיף 1.6 ד. לצו) שיעור ההפרשות מהשכר הפנסיוני לפוליסה אישית על שם העובד בקופת גמל (בהתאם לסעיף 13 של חוק הפיקוח על שירותים פיננסיים (קופות גמל), התשס"ה-2005) אשר להם מחויב הספק החל מיום העסקת העובד לצורך ביצוע ההתקשרות יהיה כדלקמן:

הפרשות המעביד	הפרשות העובד	הפרשות המעביד לפיצויים	סה"כ
7.5%	7%	8.33%	22.83%

8.6.3. על ההפרשה הפנסיונית לעמוד בכל התנאים המוגדרים בסעיף 14 לחוק פיצויי פיטורין, התשכ"ג-1963.

8.6.4. על אף האמור בסעיפים 1.3 א. (1.6 ה. – 1.6 ז. לצו ההרחבה):

- 8.6.4.1. עובד המועסק על ידי הספק לצורך ביצוע חוזה זה יהיה זכאי לביטוח הפנסיוני ולביצוע ההפרשות בשיעורים המצוינים לעיל החל מיום העסקת העובד לצורך ביצוע ההתקשרות.
 8.6.4.2. ההפקדות ותשלומי המעביד עבור פיצויי פיטורין לא ניתנות להחזרה למעביד גם במקרה שבו העובד הפסיק את עבודתו מרצונו.
 8.6.4.3. למען הסר ספק, מובהר כי בהתאם להוראות סעיף 23 לחוק הפיקוח על שירותים פיננסיים (קופות גמל), תשס"ה-2005, לא יהיה הספק רשאי למשוך את כספי התגמולים שנצברו בקופה, לרבות תגמולי המעסיק.

8.6.5. חל על הספק איסור לבצע את ההסדר הפנסיוני באמצעות סוכנות שהוא בעל עניין בה או שבעל עניין בספק הוא בעל עניין בסוכנות.

8.7. הספק מתחייב להפריש לקופת גמל בגין קצובת הנסיעה המשולמת לעובד. הפרשות כאמור יהיו כדלקמן:

הפרשות העובד	הפרשות המעביד	סה"כ
5%	5%	10%

8.8. הספק מתחייב להפריש עבור העובדים תשלומים חודשיים לקרן השתלמות שתיבחר על ידי העובד. תשלום זה יבוצע עבור עובדים גם אם לא הודיעו לספק על זהות קרן השתלמות ויופקדו בקרן השתלמות שתיבחר על ידי הקבלן.

8.8.1. הפרשות כאמור יהיו כדלקמן ובהתאם לכללים המפורסמים [בהודעה](#), "עלות שכר למעביד לכל שעת עבודה בתחום הניקיון", מס' ה-7.11.3.2 ובהודעה, "עלות שכר למעביד לכל שעת עבודה בתחום השמירה והאבטחה", מס' ה-7.11.3.3.:

הפרשות העובד	הפרשות המעביד	סה"כ
2.5%	7.5%	10%

8.9. הספק מתחייב, לא יאוחר מ-60 יום מיום החתימה על ההסכם, להעביר ל"גוף מוסדי" ול"מוצר הפנסיוני" (כמשמעותם בחוק הפיקוח על שירותים פיננסיים (עיסוק בייעוץ פנסיוני ובשיווק פנסיוני), תשס"ה-2005) (אחד או יותר), שאליו מפקיד הספק את התשלומים הפנסיוניים עבור העובד (בסעיף זה - "הקופה") רשימה הכוללת את הפרטים הבאים:

8.9.1. שם פרטי, שם משפחה, מען העובד, מספר תעודת זהות, תאריך תחילת עבודה של העובד המועסק על ידו לצורך ביצוע חוזה זה, ושכגינו מפריש הספק תשלומים פנסיוניים לקופה.

8.9.2. פירוט שכרו החודשי של העובד החל מיום החתימה על החוזה או החל מיום קליטתו של העובד או החל מיום שהעובד התחיל לעבוד מכוח חוזה זה, לפי העניין.

8.9.3. העתק מהרשימה יועבר למשרד, מוחתם בחותמת "העתק זהה למקור", וחתימה על ידי עורך דין.

8.9.4. רישום חסר או כוזב של הדיווח יהווה הפרה יסודית של החוזה ועילה לביטולו.

- 8.9.5. דיווח זה יחזור על עצמו מידי 1 בחודש פברואר ו-1 בחודש אוגוסט של כל שנה. הדיווח יכלול גם את רשימת העובדים שהועסקו על ידי הספק לצורך ביצוע חוזה זה, ושסיימו את עבודתם אצלו מכל סיבה שהיא במהלך חצי השנה שקדמה למועד הדיווח.
- 8.9.6. ההוראות דלעיל יעוגנו ויפורטו בהודעה לעובד כמפורט בסעיף 8.4 לעיל.
- 8.10. הספק יפעיל מנגנון מסודר וקבוע המתעד את זמני נוכחות העובד במקום העבודה.
- 8.11. הספק מתחייב כי לצורך ביצוע העבודות נשוא ההסכם, לא יועסקו עובדים זרים על ידו בין במישרין ובין בעקיפין, וכן ידועים לו הצעדים שינקטו נגדו במידה ויפר סעיף זה בהסכם כמפורט בהוראות תכ"ס 7.12.9 עידוד העסקת עובדים ישראלים במסגרת התקשרויות הממשלה.
- 8.12. השירותים מתחייב לשם אספקת השירותים להעסיק כח אדם בהיקף ובעל כישורים, ניסיון קנדרש במכרז, בהצעה ובהסכם.
- 8.13. מבלי לגרוע מהאמור לעיל, מובהר בזאת כי המשרד יהיה רשאי לקזז מהתמורה שהוא חייב להעביר לספק עקב מתן השירותים, סכומים יחסיים, אם יתברר כי הספק אינו מקיים את מצבת כוח האדם בהתאם לדרישות המשרד והוראות ההסכם.
- 8.14. המשרד יהיה רשאי לקזז מהחשבונות השוטפים פיצוי מוסכם שהחליט להטיל על הספק בעבור החודש שלגביו מתייחסת החשבונית בהתאם לאמור בסעיף 19 להסכם.
- 8.15. במקרה שיוחלט על הטלת פיצוי מוסכם כאמור בהסכם זה יידרש הספק להציג חשבונית זיכוי ועד להצגתה המשרד יהיה רשאי שלא לשלם כל תמורה בגין החשבונית שהציג כאמור ברישא של סעיף זה.
- 8.16. הספק לא יהיה רשאי להפעיל קבלני משנה בביצוע השירותים במסגרת מכרז זה.
- 8.17. בכל מקרה, הספק לבדו יהיה אחראי לכל תשלום מכל סוג ומין לו יהיה זכאי העובד או קבלן המשנה שייספק במקומו את השירותים למדינה.
- 8.18. העסיק הספק עובדים, הוא יהיה אחראי לקיום מלא ושלם של כל חוקי העבודה החלים על העובדים, ובכלל זה חוק שכר מינימום, התשמ"ז-1987.
- 8.19. הספק מתחייב כי אם יעסיק נערים הדבר יהיה בהתאם להוראות חוק עבודת הנוער, התשי"ג-1952 (להלן: החוק).
- 8.20. בנוסף לאמור, יהיה הספק אחרי לקיום שלם ומלא של צווי הרחבה להסכמים קיבוציים החלים על העובדים.
- 8.21. הספק מתחייב לחתום על תצהיר בדבר העסקת עובדים זרים כדין ותשלום שכר מינימום בנוסח המצורף כנספח להסכם.
- 8.22. מובהר כי הפרת הוראות חוקים וצווי הרחבה אלה, תחשב – לכל דבר ועניין – כהפרה יסודית של הסכם זה.

9. משמעות הקביעה כי הספק או מי מטעמו הם עובד המשרד

- 9.1. מוסכם על הצדדים, כי היה וייקבע מסיבה כל שהיא, כי למרות כוונת הצדדים כפי שבאה לידי ביטוי בהסכם זה, רואים את הספק כעובד המשרד, הרי ששכרו של הספק יחושב למפרע למשך כל תקופת הסכם זה בהתאם לדרגה ולדירוג הקבועים בהסכם, או במקרה שלא נקבעו בהסכם דרגה ודירוג, על-פי השכר שהיה משולם לעובד מדינה שמאפייני העסקתו הם הדומים ביותר לאלה של מתן השירותים; ועל הספק יהיה להשיב למדינה את ההפרש בין התמורה ששולמה לו לפי הסכם זה לבין השכר המגיע לו כעובד המשרד.
- 9.2. בנוסף ומבלי לגרוע מהאמור לעיל, באם המשרד יחויב בתשלומים כלשהם כאמור בסעיף זה, רשאי יהיה המשרד לקזז סכומים אלו, מכל סכום שיגיע לספק מהמשרד.

10. שימוש בכלים ובחומרים

- 10.1. כל הכלים והחומרים, הדרושים לשם אספקת השירותים, יירכשו על ידי הספק ועל חשבוננו, אלא אם הוסכם אחרת מראש ובכתב, או אלא אם צוין אחרת במפרט המקצועי המצ"ב כחלק בלתי נפרד להסכם זה.
- 10.2. כל הכלים והחומרים בהם יעשה הספק שימוש לצורך אספקת השירותים, יהיו מסוג המתאים ללא סיג להספקת השירותים בהתאם להסכם זה.
- 10.3. מובהר כי עשיית שימוש בכלים, חומרים או תוכנות, שיש בה פגיעה בזכויות צד ג' תחשב – לכל דבר ועניין – כהפרת הסכם זה.

11. איסור פעולה מתוך ניגוד עניינים
11.1. הספק רשאי להמשיך ולספק שירותים לאחרים זולת המשרד, ובלבד שלא יהיה בכך משום פגיעה בחובותיו שלפי הסכם זה.

12. נזיקין
12.1. הספק יישא לבדו באחריות בגין כל פגיעה, הפסד, אובדן או נזק שייגרמו מכל סיבה שהיא לספק, לעובדיו, או מי מטעמו, וכן למשרד ועובדיו או לכל אדם אחר, כתוצאה ישירה או עקיפה מהפעלתו של הסכם זה.
12.2. מוסכם בין הצדדים כי המשרד לא יישא בכל תשלום, הוצאה או נזק מכל סיבה שהיא שייגרמו לספק, לעובדיו, או מי מטעמו, וכן למשרד ועובדיו או לכל אדם אחר, כתוצאה ישירה או עקיפה מהפעלתו של הסכם זה; וכי אחריות זו תחול על הספק בלבד.
12.3. הספק מתחייב לשפות את המשרד על כל נזק, תשלום או הוצאה שייגרמו לו מכל סיבה שהיא, לרבות כאלה הנובעים ממעשיו או מחדליו, בהתאם לאחריותו החוקית של הספק, כתוצאה ישירה או עקיפה מהפעלתו של הסכם זה, מיד עם קבלת הודעה על כך מאת המשרד.

13. חובת ביטוח
הספק מתחייב לרכוש ולקיים את כל הביטוחים המפורטים בזה, לטובתו ולטובת מדינת ישראל – משרד העבודה הרווחה והשירותים החברתיים, ולהציג למשרד העבודה הרווחה והשירותים החברתיים את הביטוחים הכוללים הכיסויים והתנאים הנדרשים כאשר גבולות האחריות לא יפחתו מהמצוין להלן:

13.1. ביטוח חבות מעבידים
13.1.1. הספק יבטח את אחריותו החוקית כלפי עובדיו בביטוח חבות מעבידים בכל תחומי מדינת ישראל והשטחים המוחזקים.
13.1.2. גבולות האחריות לא יפחתו מסך - 5,000,000 דולר ארה"ב, לעובד, למקרה ולתקופת הביטוח (שנה).
13.1.3. הביטוח יורחב לכסות את חבותו של הספק כלפי קבלנים, קבלני משנה ועובדיהם היה ויחשב כמעבידם.
13.1.4. הפוליסה תכלול הרחבה מפורשת כי הכיסוי יחול גם על חבותו של המבוטח הנובעת מאחזקה ושימוש בכלי נשק ברישיון על ידו ועל ידי עובדיו.
13.1.5. הביטוח יורחב לשפות את מדינת ישראל - משרד העבודה הרווחה והשירותים החברתיים, היה ונטען לעניין קרות תאונת עבודה/מחלת מקצוע כלשהי כי הם נושאים בחבות מעביד כלשהם כלפי מי מעובדי הספק, קבלנים, קבלני משנה ועובדיהם שבשירותו.

13.2. ביטוח אחריות כלפי צד שלישי
13.2.1. הספק יבטח את אחריותו החוקית על פי דיני מדינת ישראל בביטוח אחריות כלפי צד שלישי גוף ורכוש בגין פעילותו בכל תחומי מדינת ישראל והשטחים המוחזקים.
13.2.2. גבולות האחריות לא יפחתו מסך - 2,500,000 דולר ארה"ב, למקרה ולתקופת ביטוח (שנה).
13.2.3. בפוליסה ייכלל סעיף אחריות צולבת (CROSS LIABILITY).
13.2.4. הביטוח מורחב לכסות את חבותו של הספק כלפי צד שלישי בגין פעילות של קבלנים, קבלני משנה ועובדיהם.
13.2.5. בפוליסה יצוין במפורש כי הביטוח הניתן על פי הפוליסה מכסה גם את אחריותו החוקית של המבוטח כלפי צד שלישי הנובעת מאחזקה ושימוש בכלי נשק ברישיון על ידו ועל ידי עובדיו.
13.2.6. כל סייג/חריג לגבי רכוש שאינו בבעלותו של הספק, אולם נמצא בפיקוחו או בהשגחתו ו/או שכל איש שבשירותו פועלים או פעלו בו יבוטל כלפי רכוש מדינת ישראל וכן כלפי כל רכוש ו/או מתקן מאובטח, אשר ייחשב רכוש צד שלישי.
13.2.7. הביטוח יורחב לכסות את חבותו של המבוטח כלפי צד שלישי בגין פריקה וטעינה – כל חריג בדבר פריקה וטעינה בטל ומבוטל.

מכרז פומבי דו-שלבי מס'
234/2017

- 13.2.8. הביטוח יורחב לשפות את מדינת ישראל - משרד העבודה הרווחה והשירותים החברתיים, ככל שייחשבו אחראים למעשי ו/או מחדלי הספק וכל הפועלים מטעמו.
- 13.3. **ביטוח אחריות מקצועית**
- 13.3.1. הספק יבטח את אחריותו המקצועית בביטוח אחריות מקצועית.
- 13.3.2. הפוליסה תכסה כל נזק מהפרת חובה מקצועית של הספק, עובדיה ובגין כל הפועלים מטעמה ואשר אירע כתוצאה ממעשה, רשלנות, לרבות מחדל, טעות או השמטה, מצג בלתי נכון, הצהרה רשלנית שנעשו תום לב, בקשר לאספקת מתן שירותי אבטחה לעובדי ומתקני משרד העבודה הרווחה, ושירותי מוקד אבטחה לרבות במצבי חרום שיפעל 7/24, במחוז תל אביב והמרכז, כולל העמדת, הכשרת כח-האדם וצידו בכל האמצעים הנדרשים לרבות הדרכה, הכשרה מקצועית ואימונים ריענון. כולל אבטחה חמושה שמירה סיורים הפעלת עמדות בקרה, פיקוח ובקרה מקצועית ומנהלית כולל תרגול ובקרה שותפת ולשעת חרום, כולל אבטחת בית השר/לשכת השר, כולל הבטחה של טיולים וסיורים, לרבות עמדות בקרה חיצונית על ציודן. התקשרות עם חברת הכשרה לביצוע הדרכה, הכשרה מקצועית ואימונים ריענון. בהתאם למכרז וחוזה עם מדינת ישראל – משרד העבודה הרווחה והשירותים החברתיים.
- 13.3.3. גבול האחריות לא יפחת מסך - 1,000,000 דולר ארה"ב, למקרה ולשנה.
- 13.3.4. הכיסוי על פי הפוליסה יורחב לכלול את ההרחבות הבאות :-
- 1) מרמה ואי יושר של עובדים ;
 - 2) אובדן מסמכים, לרבות אובדן השימוש ו/או העיכוב עקב מקרה ביטוח ;
 - 3) אחריות צולבת, אולם הביטוח לא יכלול תביעות הספק כלפי מדינת ישראל משרד העבודה הרווחה והשירותים החברתיים ;
 - 4) הארכת תקופת הגילוי לפחות ל- 6 חודשים.
- 13.3.5. הביטוח יורחב לשפות את מדינת ישראל - משרד העבודה הרווחה והשירותים החברתיים ככל שייחשבו אחראים למעשי ו/או מחדלי הספק וכל הפועלים מטעמו.
- 13.4. **ביטוח רכוש**
- 13.4. הספק יבטח את **מבנה מוקד הביטחון** על כל תכולתו, ציוד וריהוטו ואת כל הרכוש והציוד המשמש אותו ואת הפועלים מטעמו לצורך ביצוע ומתן השירותים בביטוח אש מורחב, או כל הסיכונים על פי ערך כינון בהתאם לאופי הרכוש והציוד, לרבות **מערכות הניטור** המותקנות על ידו בכל האתרים המאובטחים, וכן הציוד הנמסר לעובדיו לצורך ביצוע תפקידם בהתאם למכרז ולחוזה עם מדינת ישראל - משרד העבודה הרווחה והשירותים החברתיים.
- 13.5. **ביטוח כלי רכב**
- 13.5. הספק יבטח את כלי הרכב ועגלות נגררות המשמשים לביצוע שירותי האבטחה לרבות הרכב הממוגן, רכבי שרות ורכבים חשמליים תפעולים בביטוח חובה, רכוש וצד שלישי כמקובל ובהתאם לייעוד ומטרות השימוש בכלי הרכב.
- 13.6. **ביטוחים נוספים – ספקי משנה**
- 13.6. הספק יודא וידאג לגבי :
- 13.6.1. **מקומות קיום קורסי ההכשרה, אימוני הירי, ימי העיון וההדרכות** - למפעילי מקום קיום הפעילויות יהיה **ביטוח אחריות כלפי צד שלישי** בגבולות אחריות סבירים וכן **ביטוח רכוש למבנים ותכולתם**. הביטוחים יורחבו לכלול סעיף ויתור על זכות השיבוב כלפי מדינת ישראל – משרד העבודה הרווחה והשירותים החברתיים ועובדיהם.
- 13.6.2. **בעלי מקצוע, ספקים, קבלנים, קבלני משנה לרבות חברת ההכשרה של מאבטחי הספק וחברת ההסעות למאבטחי הספק** - יציגו ביטוחים מתאימים לגבי **ציוד וכל רכוש אחר** אשר יעשו שימוש במסגרת הפעילויות וכן ביטוח אחריות כלפי **צד שלישי**, וביטוח **חבות מעבידים** כלפי עובדיהם וכאשר הפעילות משולבת עם שימוש כלי רכב גם **ביטוחי כלי רכב** הכוללים ביטוח חובה, רכוש ואחריות כלפי צד שלישי.
- 13.6.3. **כלי הרכב המשמשים לביצוע שרותי ההסעות** יבוטחו בביטוחי **חובה, רכוש וצד שלישי** כמקובל, כאשר פוליסות הביטוח ותעודות החובה יותאמו בכל הקשור לעניין הסרת ההגבלות לגבי מטרות השימוש של הסעת נוסעים.
- 13.7. **כללי**
- בכל פוליסות הביטוח הנדרשות, למעט בביטוחי כלי הרכב, יכללו התנאים הבאים :

- 13.7.1. לשם המבטוח יתווספו כמבוטחים נוספים : **מדינת ישראל - משרד העבודה הרווחה והשירותים החברתיים**, בכפוף להרחבי השיפוי כמפורט לעיל.
- 13.7.2. בכל מקרה של צמצום או ביטול הביטוח ע"י אחד הצדדים לא יהיה להם כל תוקף אלא אם ניתנה על כך הודעה מוקדמת של 60 יום לפחות במכתב רשום לחשב משרד העבודה הרווחה והשירותים החברתיים.
- 13.7.3. המבטוח מוותר על כל זכות שיבוב/תחלוף, תביעה, חזרה או השתתפות כלפי מדינת ישראל – משרד העבודה הרווחה והשירותים החברתיים ועובדיהם, ובלבד שהויתור לא יחול לטובת אדם שגרם לנזק מתוך כוונת זדון.
- 13.7.4. הספק יהיה אחראי בלעדית כלפי המבטוח לתשלום דמי הביטוח עבור כל הפוליסות ולמילוי כל החובות המוטלות על המבטוח על פי תנאי הפוליסות.
- 13.7.5. ההשתתפויות העצמיות הנקובות בכל פוליסה ופוליסה תחולנה בלעדית על הספק.
- 13.7.6. כל סעיף בפוליסות הביטוח המפקיע או מצמצם בדרך כל שהיא את אחריות המבטוח, כאשר קיים ביטוח אחר לא יופעל כלפי מדינת ישראל, והביטוח הינו בחזקת ביטוח ראשוני המזכה במלוא הזכויות על פי הביטוח.
- 13.7.7. תנאי הכיסוי של פוליסות הביטוח הנ"ל, למעט בביטוח האחריות המקצועית, לא יפחתו מהמקובל על פי תנאי "פוליסות נוסח ביט", בכפוף לביטול חריג כוונה ו/או רשלנות רבתי ככל שקיים ובכפוף להרחבת הכיסויים על פי הנדרש לעיל.
- 13.8. העתקי פוליסות הביטוח, מאושרות ע"י המבטוח או אישור קיום ביטוח בחתימת המבטוח על ביצוע הביטוחים כאמור לעיל יומצאו על ידי הספק למשרד העבודה הרווחה והשירותים החברתיים עד למועד חתימת החוזה.
- 13.9. הספק מתחייב בכל תקופת ההתקשרות החוזית עם מדינת ישראל - משרד העבודה הרווחה והשירותים החברתיים, וכל עוד אחריותו קיימת, להחזיק בתוקף את פוליסות הביטוח. הספק מתחייב לחדש את כל הביטוחים לכל אורך תקופת ההסכם ולהמציא את העתקי פוליסות הביטוח מאושרות על ידי המבטוח או אישור קיום ביטוחים בחתימתו על חידושן למשרד העבודה הרווחה והשירותים החברתיים לכל המאוחר שבועיים לפני תום תקופת הביטוח הקיימות.
- 13.10. אין בכל האמור בסעיפי הביטוח כדי לפטור את הספק מכל חובה החלה עליו על פי כל דין ועל פי החוזה ואין לפרש את האמור כוויתור של מדינת ישראל – משרד העבודה הרווחה והשירותים החברתיים על כל סעד או זכות המוקנים להם על פי הדין ועל פי חוזה זה.

14. פרסום ההתקשרות על ידי המשרד

- 14.1. ידוע לספק כי בהתאם להחלטת ממשלה מס' 1116 מיום 29.12.2013 שעניינה פרסום היתרים ומסמכי התקשרות בין רשויות המדינה לגופים פרטיים (להלן – "החלטת הממשלה"), הסכם ההתקשרות עמו יפורסם בנוסחו המלא והסופי בתוך חודש ימים מיום חתימתו ויועלה לאתר המרכזי לחופש המידע שכתובתו www.foi.gov.il. הפרסום יחול גם על כל תוספת או תיקון של ההתקשרות שנעשו לאחר פרסום ההתקשרות.
- 14.2. במקרים בהם קיים חריג בדין לפרסום, יפורסמו חלקי ההסכם שאין מניעה לפרסומם, תוך ציון הנתונים שלא פורסמו והעילה לאי פרסומם כאמור בהחלטת הממשלה.

15. שמירת סודיות ואבטחת מידע

- 15.1. כל ידיעה או מסמך או חפץ או כל דבר אחר שלפי טיבם אינם נכסי הכלל, שהגיעו לידי הספק, או עובדיו עקב או בקשר להסכם זה, לא ימסרו ולא יועברו ללא אישור המשרד מראש ובכתב.
- 15.2. הספק מצהיר כי ידוע לו שמסירת מידע בניגוד לאמור לעיל, מהווה עבירה על חוק העונשין, התשל"ז-1977.
- 15.3. הספק מתחייב להחתיים כל מי שעובד אצלו ושעשוי להיחשף למידע כאמור על התחייבות שלא לעשות שימוש במידע ללא אישור המשרד מראש ובכתב, בנוסח המצורף להסכם זה.

16. העברת זכויות

- 16.1. הספק אינו רשאי להעביר ביצוע הסכם זה או כל טובת הנאה או זכות או חובה לפי הסכם זה, לאחר ובמיוחד לכל ספק, חברה משנה או חברת-בת, או חברה אחרת כל יחיד או תאגיד בכל דרך שהיא בלא שיקבל לכך את הסכמת המשרד מראש ובכתב.

מכרז פומבי דו-שלבי מס'
234/2017

- 16.2. הספק מתחייב לבצע את השירותים בעצמו ולא להעביר את הביצוע לצד שלישי כלשהו, אלא אישור מראש ובכתב של המשרד. זכויותיו וחובותיו של הספק על פי ההסכם אינם ניתנים להמחאה לצד שלישי כלשהו, אלא באישור מראש ובכתב של המשרד.
- 16.3. המשרד מודיע בזאת כי מדיניותו היא להתנגד להמחאת זכויות וחובות, ועל כן קרוב לוודאי שלא יאשר בקשת הספק להסב זכויות או חובות.
- 16.4. לעניין סעיף זה, "הסבת זכויות" – העברת 25% מכוח ההצבעה בגוף המוסמך לקבל החלטות שוטפות אצל הספק, או בהעברת 25% מהבעלות על הספק.

17. נציג המשרד

- 17.1. נציג המשרד לעניין הסכם זה הוא קב"ט מחוז תל אביב והמרכז, או מי שמחזיק בייפוי כוח מטעמו לשמש כנציג המשרד לעניין הסכם זה.
- 17.2. הזכות בידי המשרד להחליף את נציגו מעת לעת, ובלבד שייתן על כך הודעה בכתב.

18. אי מילוי חיוב על ידי הספק

- 18.1. היה ולא מילא הספק חיוב מחויביו, רשאי המשרד מבלי לגרוע מכל סמכות אחרת הקיימת לו בין אם לפי חוק ובין אם לפי הסכם זה לבצע, את אחת הפעולות הבאות או כולן ביחד:
- 18.1.1. לבצע במקום הספק את החיוב בין בעצמו ובין באמצעות מי מטעמו, ולקזז את הוצאות שנגרמו לו בשל כך מהתשלומים המגיעים לספק לפי הסכם זה.
- 18.1.2. לבטל את ההסכם בהודעה בכתב.
- 18.2. בכל מקרה של ביטול ההסכם על ידי המשרד, לא תהיה על המשרד חובה לפצות את הספק או לשלם לו תשלום מכל סוג ומין, למעט התמורה הקבועה בהסכם זה עבור התקופה שעד לביטול ההסכם בקיזוז הסכומים המפורטים בהסכם זה.
- 18.3. מבלי לגרוע מהאמור לעיל, הספק מתחייב להחזיר למשרד את כל ההוצאות הישירות והעקיפות שהיו לו בגין אי מילוי הוראות הסכם זה על נספחיו על ידי הספק.
- 18.4. אין באמור לעיל כדי לגרוע מזכותו של המשרד לדרוש ביצוע בעין של הסכם זה על נספחיו ואין בכך כדי לגרוע מכל זכות או סמכות אחרת המוקנית למשרד עפ"י כל דין או הסכם.
- 18.5. למרות האמור בסיפא של סעיף 3.7, במקרה של הפרה יסודית של ההסכם מצד הספק, בין היתר על-פי סעיפים 2, 3, 5, 11, 15, 16, 21, 24 בהסכם זה, או במקרה של ביצוע פשע על-ידו או על-ידי אחד ממנהליו או נושאי המשרה שבו - יהא המשרד, באישור מנהלו הכללי, רשאי לנקוט בכל אחת מן הסנקציות האמורות בסעיף 18.1.1 ולבטל את ההסכם, ללא התראה מוקדמת.
- 18.6. בכל מקרה, המשרד יהא רשאי לחלט את הערבות, כאמור בסעיף 21 להלן.

19. מנגנון לפיצוי מוסכם

- 19.1. על כל סטייה וחריגה מכל סעיף / תת סעיף / דרישה, המופיע במכרז הקב"ט רשאי לפי שיקול דעתו להטיל פיצוי כספי בסך של 5,000 ₪ ובנוסף 1,500 ₪ ליום איחור לתיקון / ביישום הסעיף הלקוי.
- 19.2. מבלי לגרוע מהאמור בסעיפים 18 ו-19.1 לעיל וללא תלות בפיצוי האמור לעיל, במקרה של תקלות שיטופלו שלא לשביעות רצון המשרד ו/או בגין ביצוע השירותים שלא בהתאם להוראות המפורטות במסמכי המכרז, יפצה הספק את המשרד פיצוי מוסכם, על פי סוג האירוע כמפורט בסעיף 19.8 להלן.
- 19.3. גובה הפיצוי המוסכם, ייקבע עפ"י הטבלה שבסעיף 19.8 להלן. סכומי הפיצוי הקבועים להלן הינם מוסכמים ומוערכים מראש. הפיצוי הכספי יקוזז על ידי המשרד מהתמורה המגיעה לספק. ככל שנתקיימו נסיבות המצדיקות הטלת יותר מפיצוי אחד, יהיו מנגנוני הפיצוי בלתי תלויים זה בזה ויופעלו במקביל.
- 19.4. היה והספק לא יבצע את אותה הוראה בשנית, יפצה הספק את המשרד בסכום כפול מהסכום המפורט בטבלה שלהלן לאירוע אחד. הפרה שלישית ומעלה של אותה הוראה, תחייב את הספק לשלם למשרד פיצוי פי שלושה מהסכום המפורט בטבלה שלהלן לאירוע אחד.
- 19.5. פיצוי מוסכם בגין אי עמידה בהוראות סעיף זה יקוזז על ידי המשרד מהחשבונות השוטפים. המשרד ישלח לספק בפועל את התחשיב החודשי של קיזוז הפיצויים המוסכמים והספק יפחית סכום זה מחשבונית המס המוגשת לתשלום למשרד בכפוף לאמור בסעיף 8.14 לעיל.

מכרז פומבי דו-שלבי מס'
 234/2017

- 19.6. מובהר בזאת שאין בקביעת מנגנון הפיצוי המוסכם בכדי לגרוע מזכותו של המשרד לכל סעד אחר על פי ההסכם או מכוח חוק החוזים (תרופות בשל הפרת הסכם), התשל"א-1970 או מכוח כל הוראת דין אחרת, לרבות פיצויים בגין נזקים שנגרמו למשרד בפועל ושיעורם עולה על סכום הפיצוי המוסכם.
- 19.7. הפעלת הפיצוי שלעיל לא גורעת ממחויבות הספק לפתור את הבעיות כנדרש.
- 19.8. להלן גובה הפיצוי המוסכם, לפי אירועים:

מס.	ההפרה	גובה הפיצוי המוסכם	הערות
1	כל עובד המאחר למשימה עד חצי שעה איחור	250 ₪ לכל איחור	---
2	כל עובד המאחר למשימה מעבר לחצי שעה איחור או אי הגעה כלל.	500 ₪ לכל איחור	---
3	החברה אינה עומדת בתקן הציוד-אישי למאבטח או ציוד עמדה, או ציוד כללי	500 ₪ ליום הראשון	---
4	הצבת עובד שלא עומד בתנאי שמירת הכשירות (הכשרה וריענון)	500 ₪ למקרה	1000 ₪ על כל יום מעבר ליום הראשון בו הוצב העובד.
5	הצבת עובד שלא עומד בקריטריונים לגיוס או שלא אושר ע"י הקב"ט	2000 ₪ למקרה	ייחשב כהפרה יסודית של ההסכם
6	אי עמידה בתקן נשק ותחמושת על פי המוגדר במכרז	1000 ₪ למקרה	1500 ₪ על כל יום בו המקרה חוזר על עצמו.
7	אי תשלום בחודש כלשהו במהלך תקופת ההתקשרות ותקופת ההתקשרות הנוספת, ככל שנוספה, מלוא השכר לעובד, לרבות הפרשות וזכויות סוציאליות שמעבר לשכר ובכלל זה החזר הוצאות	1000 ₪ למקרה	ייחשב כהפרה יסודית של ההסכם.
8	אי עמידה בתקן כוח אדם למתקן כמופיע במפרט המכרז	500 ₪ ליום הראשון, לאחר שבועיים מיום הודעה על ליקוי	1000 ₪ על כל יום נוסף
9	אי עמידה בביצוע הסעות כנדרש במפרט הטכני, או איחור הסעה בהגעה או חזרה מההכשרה/ימי עיון או מופע הכשרה אליו נדרשת הסעה.	300 ₪ למקרה	---
10	אי טיפול בליקוי שהופץ במסגרת דו"ח ליקויים ע"י הקב"ט או בא כוחו תוך שבעה ימים	1000 ₪ ליום הראשון	1500 ₪ על כל יום נוסף
11	הוצב עובד שאינו חמוש	2000 ₪ למקרה	ייחשב כהפרה יסודית של ההסכם
12	הוצב עובד בלא המסמכים או האישורים הנדרשים או שהיו אלה לא תקפים: רישיון נשק, אישור על ביצוע אימון בירי, אישור על קורס הכשרה מקצועית, "מדריך לאיש הביטחון" (או כל מסמך שנדרש על ידי משטרת ישראל).	500 ₪ למקרה	---
13	אי עמידה בלוחות זמנים שסוכמו בין המציע למשרד השרות	1000 ₪ למקרה	---

מכרז פומבי דו-שלבי מס'
234/2017

- 19.9. הסכומים הנקובים לעיל יישאו הפרשי הצמדה למדד המחירים לצרכן, בהתאם לשיעור עלייתו בין המדד הידוע במועד האחרון להגשת ההצעות למכרז (אשר יהיה מדד הבסיס) ובין המדד הידוע במועד כל הפרה (אשר יהיה המדד הקובע).
- 19.10. מוסכם על הצדדים, כי שיעורי הפיצויים המוסכמים הקבועים לעיל הינם ראויים ומשקפים את הנזק הצפוי למשרד כתוצאה מהפרות מצד הספק, ולא תהא למי מהצדדים כל טענה בדבר חוסר סבירותם או בדבר היותם קנס מוסווה. מבלי לגרוע מהאמור, מובהר כי אין בפיצויים המוסכמים הללו למצות את זכותו של המשרד או לגרוע מכל זכות או סעד העומדים לו על פי דין או הסכם.
- 20. חוזה ואישור שימוש בפורטל ספקים**
- 20.1. בהתאם לסעיף 2ג לחוק עסקאות גופים ציבוריים ולהוראת תכ"ס 7.16.1, על הספק להירשם במערכת פורטל ספקים לפני תחילת התקשרותו עם המשרד.
- 20.2. לצורך הרישום במערכת, על הספק ליצור קשר עם החברה המנהלת ("ענבל חברה לביטוח בע"מ") בטלפון 03-9778799.
- 20.3. על הספק לצרף להסכם ההתקשרות עם המשרד את חוזה ההתקשרות בפורטל הספקים כשהוא חתום על ידו ועל ידי החברה המנהלת. בנוסף, יצרף הספק אישור על שימוש בפורטל הספקים מהחברה המנהלת.
- 21. ערבות**
- 21.1. להבטחת זכויות המשרד לפי הסכם זה, ומילוי התחייבויות הספק על-פי תנאי המכרז, ההצעה והוראות הסכם זה, יעמיד הספק על חשבונו ערבות בנקאית בלתי תלויה לטובת המשרד, בסכום של _____ (5% חמישה אחוזים) מערך סך ההתקשרות עם הספק (לא כולל אופציות), כולל מע"מ).
- 21.2. הערבות תהיה צמודה בשיעור של 100% למדד המחירים לצרכן, כפי שהיה ידוע במועד האחרון להגשת ההצעות – 26/06/2017.
- 21.3. הערבות תהיה בתוקף לתקופה של לפחות 60 ימים לאחר תום תקופת ההסכם.
- 21.4. נוסח הערבות יהיה כמפורט במסמכי המכרז המצורפים להסכם זה.
- 21.5. עלויות הערבות יחולו על הספק בלבד.
- 21.6. הספק יהיה אחראי להאריך את תוקף הערבות מעת לעת לתקופות של שנה או יותר בכל פעם, בהתאם להארכת תקופת ההסכם. הארכת הערבות תיעשה לפחות חודש לפני תום תוקפה.
- 21.7. לא האריך הספק את תוקף הערבות יהיה המשרד רשאי לחלט את הערבות ללא כל התראה מוקדמת, גם אם הספק מילא אחר יתר חיוביו.
- 21.8. המשרד יהיה רשאי לחלט את הערבות אם הוא יהיה זכאי לתשלום כלשהו מהספק ולא ניתן לקזז תשלום זה מהתשלומים המגיעים לספק בתוך שלושה חודשים.
- 21.9. מבלי לגרוע מהאמור לעיל, המשרד יהיה רשאי לחלט את הערבות בכל מקרה שבו לדעת המשרד הספק הפר או לא קיים תנאי מתנאי הסכם זה, הוראות המכרז וההצעה, או לא תיקן מעוות על-פי דרישת המשרד, וכן בהתאם להוראות החוק להגברת האכיפה של דיני העבודה, התשע"ב-2011.
- 21.10. הערבות תחולט בדרישה חד צדדית של המשרד לבנק שעליה תינתן הודעה בכתב גם לספק.
- 21.11. חילט המשרד את הערבות, והסכם זה לא בוטל או הופסק, יהיה על הספק לדאוג על חשבונו לערבות חדשה בסכום דומה.
- 22. תניית שיפוט**
- הצדדים מסכימים כי מקום השיפוט הבלעדי בכל הקשור להסכם זה להפרתו ולביטולו יהיה בבתי המשפט המוסמכים בתל אביב.
- 23. כתובות והודעות**
- 23.1. כתובת הספק היא כמפורט בראש ההסכם.
- 23.2. כל הודעה שתימסר לכתובת דלעיל, יתחשב כאילו נמסרה לספק, ובלבד שנשלחה בדואר רשום.
- 23.3. הספק רשאי להודיע למשרד, מעת לעת, על שינוי בכתובתו. הודעה לפי סעיף זה תינתן לנציג המשרד ולחשבות המשרד.

24. פיקוח המשרד

- 24.1. לצורך הסכם זה יהיה בא כוחו של המשרד קב"ט במחוז תל אביב והמרכז, באגף הביטחון (להלן "המנהל") אך הרשות בידי המשרד להחליף בא כוח או להוסיף עליו בא כוח נוסח ו/או באי כוח נוספים הכול לפי ראות עיני המשרד. בא כוח המשרד רשאי למנות עובדים לצורך פיקוח על ביצוע ההסכם.
- 24.2. הספק יתחייב להגיש למשרד דיווח חודשי בכתב אודות מהות הפעולות והיקפי הפעולות שבוצעו על ידו באותו חודש בהתאם לדרישות המשרד.
- 24.3. מבלי לגרוע מכל התחייבויותיו ו/או תפקידיו של הספק ע"פ הסכם זה מובהר כי לנציג המשרד ולמי מטעמו סמכויות פיקוח על ביצוע השירותים של הספק ו/או ע"י המבצעים בפועל של השירותים מטעם הספק.
- 24.4. הספק מתחייב לאפשר לנציג המשרד ו/או מי מטעמו, לפקח על ביצוע כלל השירותים הנדרשים במכרז זה. הספק מתחייב להישמע להוראות ב"כ המשרד בכל העניינים הקשורים במתן השירותים כמפורט בהסכם.
- 24.5. נציג המשרד או מי מטעמו יבקר את העובדים ומטלות האבטחה ועמידתם בדרישות נציג המשרד והתחייבויות הספק לפי האמור בהסכם ובמכרז. נציג המשרד או מי מטעמו, יגדיר משימות לביצוע חוזר ויערוך ביקורות על הביצוע החוזר.
- 24.6. נציג המשרד רשאי לקבוע ביקורות במשך היום אשר בהם יעמוד לבדיקת אבטחה אזור / מחלקה וכיו"ב.
- 24.7. המשרד שומר לעצמו את הזכות להכניס שיטות וכלי מדידה שונים לאיכות האבטחה, כגון סקרי שביעות רצון מבקרים לרבות הקמת מוקד פניות לצורך ריכוז בקשות ו/או טענות של צוותי ומבקרי המשרד.
- 24.8. במידה ויוכנסו לשימוש כלי מדידה ובקרה, יתאם נציג המשרד מול הספק את זמני העברת מדדי הביצוע המקובלים, הכלים, שיטות המדידה ואת תוצאותיהן ככל הדרוש לספק על מנת לעמוד בהתחייבויותיו.
- 24.9. עדכן המשרד מה מן המתודות או הכלים לביצוע הביקורת, יעדכן את הספק בכתב 14 ימים בטרם יחל להפעיל כלים אלו בבדיקתו את עבודת הספק.
- 24.10. על הספק לפעול מיידית לתיקון הערות לגבי האבטחה שיתקבלו בביקורות.
- 24.11. לא תיקן הספק את הטעון תיקון, יהא המשרד רשאי לבצע את התיקון בעצמו ו/או על ידי מי שימצא לנכון, ולקזז זאת מהתמורה המגיע לספק.
- 24.12. במקרה של אי עמידה חוזרת בדרישות לשביעות רצון נציג המשרד יפצה הספק את המשרד כמפורט בסעיף 19 לעיל.
- 24.13. ביקורת על תנאי העסקת עובדים
- 24.13.1. בנוסף לכך רשאי נציג המשרד או מי מטעמו לפקח על תנאי העסקת העובדים. לשם כך רשאי נציג המשרד או מי מטעמו לדרוש ולקבל מסמכים להנחת דעתו לרבות הצגת תלושי שכר ואישורים על הפרשות לקופות פנסיה, קרנות השתלמות, קופות גמל וכן אישורים בכל הנוגע לתנאים הסוציאליים של העובדים.
- 24.13.2. הספק מתחייב לשתף פעולה באופן מלא עם ביקורות שיערכו מטעם יחידת הביקורת באגף החשב הכללי, מנהל ההסדרה והאכיפה במשרד הכלכלה, רשות האוכלוסין וההגירה, משרדי הממשלה וכל גורם מקצועי אשר ימונה על ידי החשב הכללי או המשרדים לעניין שמירת זכויות עובדים. הפרת סעיף זה מהווה הפרה יסודית של ההסכם ועילה לביטולו המידי.
- 24.13.3. במסגרת ביקורת יידרש הספק להמציא, בין היתר, אישורים על תשלומים למס הכנסה, למוסד לביטוח לאומי, לקרנות פנסיה ולקופות גמל, תלושי שכר, דוחות נוכחות של העובדים המועסקים במשרד וכן כל מסמך אחר הרלוונטי לביקורת, לרבות קבצים ממוחשבים. הפרת סעיף זה מהווה הפרה יסודית של ההסכם ועילה לביטולו המידי.
- 24.13.4. במקרים שבהם נמצאה בביקורת הפרה של זכויות עובדים, יועברו כל הממצאים בכתב לזוכה והעתקים למשרד שבו התבצעה העבודה, למנהל הרכש הממשלתי ולמנהל ההסדרה והאכיפה במשרד הכלכלה. הספק מתחייב להמציא בתוך 30 ימים תצהיר בכתב בחתימת רואה חשבון המפרט תיקון מלא של הליקויים, כולל תשלום

מכרז פומבי דו-שלבי מס'
234/2017

- רטרואקטיבי לעובדים שזכויותיהם הופרו. התשלום הבא לספק יושהה עד למילוי תנאי זה.
- 24.13.5. מובהר בזאת כי בהפסקת ההתקשרות לא יהיה משום ויתור כלשהו על טענה או על תביעה למיצוי מלוא זכויות המשרד על פי תנאי ההתקשרות וכל דין .
- 24.13.6. הספק מתחייב להשיב בכתב בתוך 30 ימים על כל תלונה שתועבר אליו מהמשרד בדבר פגיעה בזכויות העובדים המועסקים על ידו במשרד. בתשובתו יפרט הספק את הליך בדיקת התלונה ואת האופן שבו טופלה.
- 24.14. מוסכם ומוצהר בזה כי כל זכות הניתנת על פי הסכם זה למשרד ו/או מי מטעמו לפקח, להדריך או להורות לספק, הינם אמצעי להבטיח ביצוע הוראות ההסכם במלואו.
- 24.15. ביקורת ובדיקה כמתואר לעיל יכללו עיון בספרי החשבונות ובמסמכים של הספק, לרבות אלה השמורים במדיה מגנטית והעתקים. בכלל זה תהיה הביקורת רשאית לדרוש הוכחות לתשלום שכר כנדרש.
- 24.16. הספק מתחייב לאפשר ביצוע האמור ולמסור למבצעי הביקורת מיד עם דרישתם כל מידע או מסמך כמתואר לעיל, וכן דוחות כספים מבוקרים על ידי רואה חשבון, ככל שישנם בידו. הספק מוותר בזאת על כל טענה בדבר סודיות או חיסיון או הגנת פרטיות בנוגע למידע או לרשומות שיידרשו על ידי המשרד.
- 24.17. הספק מתחייב לקיים את האמור לעיל גם בכל הקשור למידע הקשור לביצוע ההסכם ומצוי בידי צד שלישי.
- 24.18. הספק מתחייב בכל מקרה לשתף פעולה עם נציגי המשרד בכל הנוגע לפיקוח והבקרה, וכן להיענות לכל דרישה מהם למסירת מידע ופרטים הנוגעים לביצוע השירותים נשוא מכרז זה ע"י הספק.
- 24.19. קבע נציג המשרד כי השירותים אינם מבוצעים בהתאם להסכם זה ונתן נימוקים בכתב לקביעתו, תהא קביעתו סופית ועל הספק לתקן את הטעון תיקון מיד, לשביעות רצונו של המשרד.
- 24.20. כל האמור בסעיף זה - ביצוע ביקורת ע"י המשרד אין בה בכדי להפחית כהוא זה מאחריות הספק ע"פ דין בכלל וע"פ התחייבויותיו בהסכם זה בפרט.
- 24.21. המשרד רשאי לדרוש דיווחים נוספים לפי צורך והספק מתחייב זאת להעביר כל דו"ח ומידע להוכחת ביצוע השירותים, טיבם וכיו"ב.
- 24.22. הספק מחויב לשמור את כל המסמכים הקשורים לאספקת השירותים לפי הסכם זה, לרבות דיווחים שהועברו למשרד במהלך ההתקשרות, ובכלל זה חשבונית מס או חשבון, מלווה בדין וחשבון כמפורט בסעיף 5.6.1 לעיל, בהתאם לתקנות הארכיונים, התשט"ו-1955 והתקנות וההנחיות לביעור ושמירה כפי שמתפרסמות על ידי משרד ראש הממשלה, ארכיון המדינה, ובכפוף להנחיות המשרד.
- 25. שינוי בהסכם או בתנאים**
מוסכם על הצדדים כי כל שינוי בהסכם יהיה תקף רק אם נעשה בכתב ונחתם על ידי הנציגים המוסמכים של הצדדים. מוסכם כי הימנעות מתביעת זכות לא תחשב כויתור על אותה זכות.
- 26. מיצוי זכויות**
מוצהר ומוסכם בין הצדדים כי תנאי הסכם זה מהווים ביטוי שלם ומלא של זכויות הצדדים, והם מבטלים כל הסכם, מצג, הבטחה או נוהג שקדם לחתימתו.
- 27. תחילת הפעילות מכח המכרז וההסכם**
27.1. הספק מצהיר בזאת כי ידוע לו כי ההתקשרות והפעלתה השירותים לא יחלו, כל עוד הוא לא יבצע את כל הפעולות הנדרשות על להתחיל את מתן השירותים.
27.2. הספק מצהיר בזאת, כי ידוע לו, כי הוא יהא זכאי לתשלום עבור השירות שניתן, רק לאחר שיהיה בידיו הסכם חתום כדין ע"י שני הצדדים.

ולראיה באו הצדדים על החתום :



מכרז פומבי דו-שלבי מס'
234/2017

מדינת ישראל
משרד העבודה הרווחה והשירותים החברתיים
אגף מנהל ומשק ומכרזים



_____	_____	_____	_____
הספק		המשרד	
_____	_____	_____	_____
תאריך		תאריך	

אני הח"מ _____ עו"ד מאשר כי _____ אשר חתמו בנוכחותי, מוסמכים לחתום בשם הספק על הסכם זה וחתימתם מחייבת את הספק.

_____	_____
עו"ד	תאריך

תקציר הסכם ההתקשרות

להלן תקציר הסכם ההתקשרות בנושא מתן שירותי אבטחה לעובדי ומתקני המשרד ושירותי מוקד אבטחה, במחוז תל אביב והמרכז אשר יפורסם ביחד עם הסכם ההתקשרות בהתאם לסעיף 14 להסכם ההתקשרות:

סוג ההליך שמכוחו מבוצעת ההתקשרות: מכרז פומבי מס' 234/2017.

הגורם המאשר את ההתקשרות: ועדת המכרזים המשרדית.

מועד ומס' פרוטוקול החלטה [ימולא לאחר בחירת הזוכה]: פרוטוקול מס' ____ מיום ____/____/____.

המועד האחרון להגשת ההצעות [ימולא לאחר בחירת הזוכה]: ____/____/____.

"מדד הבסיס" – זהו המדד הידוע בתום 18 חודש מיום הבסיס ומשמש בסיס להשוואה בינו ובין המדד הקובע, לצורך חישוב שיעור ההתאמה – המדד הידוע ביום [ימולא לאחר בחירת הזוכה] – ____/____/____.

מספר מנו"ף [ימולא לאחר בחירת הזוכה]: _____

הצדדים להתקשרות: משרד העבודה הרווחה והשירותים החברתיים ו- _____ (הספק) [ימולא לאחר בחירת הזוכה].

פירוט אומדן היקף כספי של ההתקשרות: [ימולא לאחר בחירת הזוכה]

תקופת התקשרות: תקופת ההתקשרות תהיה לשנה אחת, החל מיום ____/____/____ ועד ליום ____/____/____ [ימולא לאחר בחירת הזוכה]. למשרד בלבד קיימת אופציה להארכת ההסכם בארבע שנים נוספות, שנה או חלק ממנה בכל פעם, עד לסך כולל של חמש שנים מהמועד שקבעה ועדת המכרזים כמועד לתחילת מתן השירותים על ידי הספק לפי מכרז זה.

תמצית נושא ההתקשרות: מתן שירותי אבטחה לעובדי ומתקני המשרד ושירותי מוקד אבטחה, במחוז תל אביב והמרכז.

נספח 22א' חוזה שימוש בפורטל הספקים

(סעיף 2.1.10.6 למכרז)

חוזה

שנערך ונחתם ביום _____ לחודש _____ בשנת _____

בין : ממשלת ישראל בשם מדינת ישראל המיוצגת ע"י החשב הכללי

(להלן – הממשלה)

מצד אחד

לבין : _____ ח.פ. _____

באמצעות מורשה/מורשי חתימה מטעמו/ה _____

(להלן – המשתמש)

מצד שני

הואיל : והממשלה פיתחה ומפעילה "פורטל ספקים ממשלתי" המהווה מערכת ממוחשבת להעברת הזמנות רכש מהממשלה לספקים וקבלת דיווחי ביצוע וחשבוניות מהספקים לממשלה,

והואיל : והממשלה מוכנה לספק למשתמש שירותים שונים במסגרת פורטל הספקים הממשלתי כפי שיוגדרו ע"י משרד האוצר מפעם לפעם,

והואיל : והמשתמש מעוניין בקבלת שירותים אלה או חלקם בתנאים המפורטים להלן,

לכן הוסכם בין הצדדים כדלקמן:

- 1. מבוא ונספחים**
המבוא לחוזה זה ונספחיו מהווים חלק בלתי נפרד ממנו.
- 2. פרשנות**
למונחים שלהלן תהא בחוזה זה ובנספחיו המשמעות הכתובה בצדם, זולת אם משתמעת מן ההקשר משמעות אחרת.
 - (1) "פורטל ספקים ממשלתי" – מערכת ממוחשבת להעברת הזמנות רכש מהממשלה לספקים וקבלת דיווחי ביצוע וחשבוניות מהספקים לממשלה.
 - (2) "משתמש" – ספק (תאגיד או יחיד) שנרשם לשימוש בפורטל הספקים הממשלתי.
 - (3) "נציג משתמש" – כל אדם הפועל מטעם המשתמש בפורטל הספקים הממשלתי.
 - (4) "תשתית מרכזית" – כלל רכיבי התוכנה, החומרה והתקשורת המרכזיים המשמשים להפעלת פורטל הספקים הממשלתי בצד הממשלה, עד וכולל אתר האינטרנט של הפורטל בסביבת תהיל"ה.
 - (5) "תשתית מקומית" – כלל רכיבי התוכנה, החומרה והתקשורת המשמשים את המשתמש לגישה לפורטל הספקים הממשלתי והעבודה בו, עד אתר האינטרנט של פורטל הספקים הממשלתי בסביבת תהיל"ה (לא כולל). מבלי לגרוע מכלליות האמור לעיל, יובהר שהתקנת תוכנת כרטיס חכם ותוכנת החתימה האלקטרונית בעמדות העבודה של נציגי המשתמש נכללים בהגדרת התשתית המקומית.

- (6) "מידע מותר" - כל מידע המצוי בפורטל הספקים הממשלתי שהמשתמש מורשה לקבלו לצרכים הפנימיים שלו.
- (7) "מידע אסור" - מידע, ידיעות או נתונים מכל סוג שהוא ומכל צורה שהיא, המצויים בפורטל הספקים הממשלתי, למעט מידע מותר.
- "גורם מאשר" - כהגדרתו בחוק חתימה אלקטרונית, התשס"א-2001.
- (8) "חתימה אלקטרונית מאושרת" - כהגדרתה בחוק חתימה אלקטרונית, התשס"א-2001.
- (9) "המשרדים" - משרדי הממשלה.
- (10) "חברה מנהלת" - גוף הפועל מטעמה של הממשלה האחראי לקשר עם הספקים העושים שימוש בפורטל, כפי שיפורט בחוזה זה.

3. פונקציונליות פורטל הספקים

- 3.1 באמצעות פורטל הספקים הממשלתי ניתן יהיה לבצע את הפעולות להלן:
 - 3.1.1 לצפות בהזמנות הרכש הנשלחות ע"י משרדי הממשלה העושים שימוש בפורטל לספק ולהדפיס אותן אם המשרד צירף להזמנה את פלט ההזמנה להדפסה.
 - 3.1.2 להגיש דיווחי ביצוע.
 - 3.1.3 להגיש חשבוניות חתומות אלקטרונית אשר יהיו חשבונית מקור וזאת במקום הגשת חשבוניות פיזיות.
 - 3.1.4 לצפות בסטטוס אישור המסמכים שהוגשו ותקינותם ע"י משרדי הממשלה.

4. עמידה בהנחיות רשות המיסים

- 4.1 השימוש בפורטל הספקים הממשלתי בכלל והגשת חשבוניות חתומות אלקטרונית בפרט הינם כפופים להנחיות רשות המיסים בכלל ובפרט הוראות מס הכנסה (ניהול פנקסי חשבוניות), התשל"ג-1973. מבלי לפגוע בכלליות האמור לעיל, ספק אשר יעשה שימוש בפורטל הספקים הממשלתי יידרש לעמוד גם בתנאי סעיף 18 בהוראות - "כללים למשלוח מסמכים ממוחשבים".
- 4.2 פורטל הספקים הממשלתי וכללי השימוש בו יתעדכנו מעת לעת בהתאם להנחיות והוראות רשות המיסים ועל המשתמש יהיה להתאים את עבודתו להנחיות והוראות כאמור.
- 4.3 חתימת ממשלת ישראל על חוזה זה מהווה את הסכמתה לפי סעיף 18 בהוראות לניהול ספרים, לקבל מאת הספק מסמכים ממוחשבים. הסכמה זו תחול על כל משרדי הממשלה שיפעילו את פורטל הספקים הממשלתי.

5. הגבלת אחריות

- 5.1 הממשלה תעשה כל מאמץ סביר להבטיח זמינות ותקינות פעולת פורטל הספקים הממשלתי ואולם ייתכן שהפורטל לא יהיה זמין מעת לעת בשל תקלות או לצורך תחזוקה. כמו כן ייתכנו תקלות שיחייבו הגשת דיווחי ביצוע ו/או חשבוניות מחדש או יפגעו בקצב העבודה. במקרים אלה לא תהיה למשתמש כל תביעה, דרישה או טענה כלפי הממשלה ו/או מי מטעמה או כלפי המשרדים ו/או מי מטעמם ובלבד שנקטו על ידי הממשלה, או מי מטעמה, מאמצים סבירים למניעת הישנות התקלות והטיפול בהן.
- 5.2 הממשלה תפעיל בפורטל הספקים הממשלתי אמצעי אבטחת מידע נאותים ואולם ייתכנו פגיעות באבטחת מידע ובמקרים אלה לא תהיה למשתמש כל תביעה, דרישה או טענה כלפי הממשלה ו/או מי מטעמה או כלפי המשרדים ו/או מי מטעמם ובלבד שנקטו על ידי הממשלה, או מי מטעמה, מאמצים סבירים למניעת הישנות הפגיעות והטיפול בהן.
- 5.3 מבלי לגרוע מכלליות האמור לעיל, הוראות סעיף זה יחולו גם במקרה של פגיעות באבטחת מידע שהביאו לחשיפת פרטי המשתמשים ו/או נציגיהם ו/או פרטי הזמנות ו/או דיווחי ביצוע ו/או חשבוניות.
- 5.4 המשתמש מוותר בזאת על כל דרישה, תביעה או טענה כלפי הממשלה, המשרדים או מי מטעמם על כל נזק ישיר או עקיף או הפסד כלשהו הנובעים משימוש בפורטל הספקים הממשלתי ו/או מאי-נכונות המידע בפורטל הספקים הממשלתי.
- 5.5 המשתמש וכל נציגיו פוטרם את הממשלה, המשרדים וכל מי שבא מטעמם מאחריות כלשהי לכל נזק, עקיף או ישיר, שייגרם לו או לכל צד שלישי כאמור בסעיף (3) לעיל.

6. תשתית מקומית

- 6.1 לצורך הפעלת פורטל הספקים הממשלתי, יקים המשתמש תשתית מקומית העומדת לפחות בדרישות המתוארות בנספח א' לחוזה זה המהווה חלק בלתי נפרד ממנו.
- 6.2 הקמת התשתית המקומית והפעלתה יהיו באחריות בלעדית של המשתמש או מי מטעמו ועל חשבונו של המשתמש. לממשלה לא תהיה אחריות כלשהי על התשתית המקומית.
- 6.3 המשתמש מוותר בזאת על כל דרישה, תביעה או טענה כלפי הממשלה, המשרדים או מי מטעמם על כל נזק ישיר או עקיף או הפסד כלשהו הנובעים מאי תקינות התשתית המקומית.
- 6.4 אם במהלך תקופת תוקפו של חוזה זה יחולו שינויים טכנולוגיים ובכלל זה שדרוג גרסאות תוכנה שיחייבו היערכות נוספת להפעלת המערכת בידי המשתמש, היערכות נוספת זו תהיה באחריות המשתמש ועל חשבונו בלבד עד כדי הצורך לשדרג או להחליף מחשב המשתמש. יובהר שהממשלה אינה מתחייבת לאפשר הפעלת המערכת במחשב המשתמש במערכות הפעלה חדשות במועד מסוים או בכלל אלא שהיא תפעל לפי מדיניותה הטכנולוגית שתיקבע מדי פעם על ידי הגורמים המוסמכים לכך בממשלה.

7. שימוש בכרטיס חכם

- 7.1 הגישה לפורטל הספקים הממשלתי וחתימה אלקטרונית על חשבוניות יתאפשרו באמצעות תעודות אלקטרוניות מאושרות המונפקות על-ידי גורם מאשר בהתאם לחוק חתימה אלקטרונית, התשס"א-2001, התעודות מאוחסנות על גבי "כרטיס חכם" או "TOKEN".
- 7.2 עלות הנפקת התעודה האלקטרונית, עלות חידושה התקופתי וכל העלויות הנלוות, כגון קורא כרטיסים, יחולו על המשתמש.
- 7.3 הכרטיס החכם (להלן הכרטיס) הינו אישי לנציג משתמש מסוים ואינו ניתן להעברה.
- 7.4 התוקף של כרטיס החכם הינו לתקופה מוגבלת, ולכן משתמשים יהיו חייבים לחדש את הכרטיס (בתשלום) אחת לתקופה (כיום, אחת לשנתיים או אחת לארבע שנים).
- 7.5 הפעלת הכרטיס במחשב המשתמש מחייבת הכנת תשתית מקומית כמפורט בנספח א' לחוזה זה.
- 7.6 הנפקת הכרטיס מחייבת הגעה פיסית למשרדי הגורם המאשר של האדם, שבעבורו יונפק הכרטיס. לחילופין ניתן להזמין את הגורם המאשר למשרדי המשתמש בתשלום נוסף שיחול על המשתמש.
- 7.7 איבוד הכרטיס החכם, תקלה בכרטיס החכם או השחתתו ו/או שכיחת הסיסמה דורשים הנפקת כרטיס חכם חדש הכרוכה בתשלום נוסף לגורם המאשר. תשלום זה יחול על המשתמש.
- 7.8 כל פעולה הנעשית באמצעות הכרטיס החכם תהיה באחריותו הבלעדית של המשתמש ותחייב אותו.
- 7.9 אם סיסמת הכרטיס התגלתה לאחר, על המשתמש לדאוג לשנות את הסיסמה לאלתר.

8. תנאים נוספים להנפקת כרטיס חכם

- 8.1 כתנאי מוקדם לקבלת כרטיסים חכמים לצורך עבודה בפורטל הספקים הממשלתי, כל משתמש יחתים כל נציג מטעמו על הצהרה בנוסח המופיע בנספח ב' לחוזה זה ומהווה חלק בלתי נפרד ממנו, ועו"ד או רו"ח של המשתמש יבדוק את נכונות הצהרה, יחתום עליה ויאשר כי המשתמש אישר כדן הנפקת כרטיס חכם לכל נציג מטעמו וכי פעולות נציגי המשתמש בפורטל הספקים הממשלתי יחייבו את המשתמש.
- 8.2 כל משתמש יגיש את ההצהרות החתומות והמאושרות הללו לחברת הניהול כתנאי להגדרתו בפורטל הספקים הממשלתי.
- 8.3 הממשלה תהיה רשאית להגביל את מספר הנציגים הפעילים מטעמו של כל משתמש. הממשלה מתחייבת שלכל מציע יתאפשר להגדיר לפחות שני נציגים פעילים מטעמו.
- 8.4 החלפת נציג משתמש תיעשה באמצעות חברת הניהול ובהתאם לתנאי חוזה זה.

מודגש כי ההסדרים לגבי הנפקת כרטיס חכם המפורטים בחוזה זה הינם נכונים בעת פניית הממשלה לספקים בהצעה לעשות שימוש בפורטל הספקים הממשלתי, אולם הסדרים אלה יכולים להשתנות לפי דרישות הגורם המאשר ו/או אם יוחלף הגורם המאשר ע"י גורם מאשר אחר או נוסף ו/או בעקבות שינוי הוראות חוק ו/או תקנות רלבנטיים.

9. זכויות יוצרים

קיימות זכויות יוצרים בנתוני פורטל הספקים הממשלתי וכתנאי לקבלת גישה לפורטל הספקים הממשלתי, המשתמש מצהיר בזה שהוא לא ישתמש בפורטל הספקים הממשלתי והנתונים שבו אלא למטרת מתן קבלת הזמנות רכש, הגשת דיווחי ביצוע וחשבוניות.

10. ניהול משתמשים, תמיכה, הדרכה והטמעה

- 10.1. הממשלה תמנה גורם מרכזי אשר ישמש כתובת של המשתמשים ונציגיהם מול הממשלה, לענייני הרשאות בפורטל הספקים הממשלתי, כרטיסים חכמים ותיאום הדרכה. גורם זה לא יהיה מוסמך לתת תמיכה מקצועית/הדרכה וכן לא יהיה מוסמך לתת מענה לכל נושא אחר, כגון לגבי הזמנות רכש, דיווחי ביצוע וחשבוניות מסוימים ותשובותיה, היה וניתנו או הובנו בכל נושא אחר לא יחייבו את הממשלה ו/או את המשרדים.
- 10.2. הממשלה תפעיל מרכז תמיכה טלפוני ללא תשלום לשימוש המשתמשים ונציגיהם, אשר יפעל בימים א' עד ה' בין השעות 08:00 - 16:00. הממשלה תהיה רשאית לשנות מועדי פעילויות מרכז התמיכה על ידי הודעה מראש בפורטל הספקים הממשלתי. הממשלה תעשה מאמץ סביר לתת מענה מהיר לכל הפונים למרכז התמיכה, אולם מובהר, כי מרכז התמיכה משמש משתמשים רבים מתחומים מגוונים וייתכנו בו עומסים אשר יאריכו את זמני המענה. למשתמש או מי מטעמו לא תהיה כל תביעה או טענה בגין זמני התגובה במרכז התמיכה. המשתמש ונציגיו מוותרים בזאת על כל דרישה, תביעה או טענה כלפי הממשלה, המשרדים או מי מטעמם על כל נזק ישיר או עקיף או הפסד כלשהו הנובעים מאי זמינות מרכז התמיכה ו/או מזמני התגובה בו.
- 10.3. הממשלה תעניק לנציגי המשתמשים חוברת הדרכה למשתמש בקובץ דיגיטלי, אותו יוכלו להוריד מפורטל הספקים או לקבלו מהגורם שהוגדר ככתובת מרכזית לניהול רישום המשתמשים.

11. שימוש בהליכים חלופיים

- 11.1. הטמעת פורטל הספקים הממשלתי במשרדי הממשלה השונים תבצע בהדרגה. הממשלה תודיע לכל המשתמשים על הצטרפות כל משרד חדש ע"י פרסום הודעה מתאימה בפורטל הספקים הממשלתי ו/או בדרך אחרת.
- 11.2. בפורטל יכללו הזמנות רכש מסוגים מסוימים, כפי שייקבע מעת לעת ע"י הממשלה.
- 11.3. ככלל, מרגע הפעלת פורטל הספקים הממשלתי במשרד ממשלתי מסוים, המשרד יפעיל באמצעות הפורטל את כל הזמנות הרכש מהסוגים הנכללים בפורטל. אולם המשרד יהיה רשאי להחריג הזמנות מסוימות מלהיכלל בפורטל הספקים הממשלתי וזאת לפי שיקול דעתו הבלעדי בכפוף להנחיות החשב הכללי. במקרים אלה לא תהיה למשתמשים כל תביעה או טענה כלפי הממשלה או מי מטעמה ו/או כלפי המשרדים או מי מטעמם.
- 11.4. ככלל, ספק המצטרף לפורטל הספקים הממשלתי, יגיש את כל דיווחי הביצוע ואת כל החשבוניות בגין הזמנות שהופנו אליו באמצעות פורטל הספקים הממשלתי, בפורטל בלבד. אולם, הספק יהיה רשאי להגיש דיווחי ביצוע או חשבוניות מסוימים שלא באמצעות הפורטל, בכפוף לתנאי ההסכם בינו לבין המשרד ובכפוף לכלל דין.

12. בעיות ביצועים, פונקציונליות חסרה או חלקית:

- 12.1. ייתכן שחלק מהפונקציונליות של פורטל הספקים הממשלתי לא תהיה זמינה במועד ההפעלה הראשונה המתוכננת של הפורטל. במקרה זה, תוספות פונקציונליות יוטמעו בשלבים לאחר כניסת המערכת לעבודה בפועל. לא תהיה למשתמשים כל תביעה או טענה כלפי הממשלה ו/או מי מטעמה או כלפי משרדים ו/או מי מטעמם בגין חוסרי פונקציונליות כאמור.
- 12.2. הממשלה תעשה כל מאמץ סביר להבטיח זמינות ותקינות פעולת פורטל הספקים הממשלתי ואולם ייתכן שהמערכת לא תהיה זמינה מעת לעת בשל תקלות או לצורך תחזוקה. כמו כן, ייתכנו תקלות שיחייבו הגשה חוזרת של דיווחי ביצוע ו/או חשבוניות או יפגעו בקצב העבודה. במקרים אלה לא תהיה לספקים כל תביעה או טענה כלפי הממשלה ו/או מי מטעמה או כלפי המשרדים ו/או מי מטעמם ובלבד שנקטו על ידי הממשלה, או מי מטעמה, מאמצים סבירים למניעת הישנות התקלות והטיפול בהן.
- 12.3. במקרים בהם תקלה מתמשכת בפורטל הספקים הממשלתי מונעת באופן זמני הגשת דיווחי ביצוע ו/או חשבוניות באמצעות הפורטל, המשרדים והמשתמשים יונחו לפעול מחוץ לפורטל הספקים הממשלתי בהתאם להנחיות כפי שיפורסמו ע"י החשב הכללי מעת לעת.

13. שינויים חקיקתיים

- 13.1. ייתכן שבמהלך הפעלת פורטל הספקים הממשלתי ישתנו חוקים ותקנות או יפורסמו החלטות בתי המשפט או פסקי דין או הנחיות רשות המיסים המשפיעים על תהליכי הרכש הממשלתי ובמקרים

אלה תהיה הממשלה רשאית להתאים את תהליכי העבודה בפורטל הספקים הממשלתי בהתאמה לשינויים אלה. המשתמשים יהיו מחויבים לעבוד לפי הכללים החדשים שיוגדרו.

13.2. הממשלה שומרת לעצמה את הזכות לשנות הסדרים ותהליכים בניהול פורטל הספקים הממשלתי ע"י הודעה מראש למשתמשים ו/או נציגיהם דרך פורטל הספקים הממשלתי ו/או בדרכים אחרות ו/או ע"י שינוי תנאי חוזה זה. במקרה של שינוי חוזה המשתמש יידרש לחתום על חוזה תחליפי ו/או על נספח לחוזה זה. משתמש הרואה את עצמו נפגע ע"י שינויים אלה יהיה רשאי להפסיק את השימוש בפורטל הספקים הממשלתי ע"י הודעה בכתב לחברת ניהול תוך 30 יום מיום משלוח ההודעה על השינויים כאמור.

14. חבלה ומידע אסור

- 14.1. המשתמש וכל נציגיו מתחייבים לא לגרום, לא לנסות לגרום ולא להניח לאחר לגרום לשינוי כלשהו במידע, ידיעה או נתון מכל סוג שהוא המצויים בפורטל הספקים הממשלתי פרט לאישור קבלת הזמנות רכש, הגשת דיווחי ביצוע וחשבוניות ופעולות אחרות שהממשלה תאפשר לבצע באמצעות הפורטל, אם תאפשר.
- 14.2. המשתמש מתחייב להשתמש במידע מותר אך ורק למטרת אישור הזמנות רכש, הגשת דיווחי ביצוע וחשבוניות למשרדי הממשלה והמשתמש מתחייב לא להפיץ את המידע לגורם כלשהו שלא לצורך המטרות המפורטות לעיל.
- 14.3. המשתמש וכל נציגיו מתחייבים לא לנסות לקבל מידע אסור מהמערכת, ואם במקרה יגיע אליהם מידע אסור בדרך כלשהי, מתחייבים המשתמש וכל נציגיו, ביחד ולחוד:
- 14.3.1. למחוק מיד את המידע האסור במחשב המשתמש או בכל מחשב או ציוד אחר שבשליטתו ושבנו נמצא מידע אסור. אם לידיעת המשתמש הוקלט מידע אסור במחשב או ציוד אחר שאינו בשליטתו, יודיע על כך למרכז התמיכה של טלפונית וגם בכתב, מיד כשיודע לו. אם הודפס המידע האסור, ישלח מיד המשתמש את הדף המודפס אל מרכז התמיכה של מרכבה, בלי להשאיר ברשותו העתק של הדף או העתק אחר של המידע האסור.
- 14.3.2. להודיע מיד טלפונית וגם בכתב על האירוע לחברת הניהול.
- 14.3.3. לא לעשות כל שימוש במידע אסור ולא לגלותו לאיש, למעט גילוי הדרוש לצורך פסקאות א. ו-ב. לעיל.
- 14.4. המשתמש מתחייב לא להשתמש במידע בניגוד לדין.
- 14.5. המשתמש מתחייב לא לאפשר למי שאינו הנציג המורשה שלו (לו הונפק כרטיס חכם) להתקשר למערכת באמצעות כרטיס החכם, בין במישרין ובין בעקיפין, והוא מתחייב לקיים הסדרים מתאימים שימנעו התקשרות כאמור. כמו כן, מתחייב המשתמש שלא למסור לאדם שאינו זכאי לקבלו לפי חוזה זה, מידע שיאפשר לו להתקשר למערכת.
- 14.6. המשתמש אחראי לכך שכל נציג מורשה שלו ימלא את חובותיו לפי כתב ההתחייבות ולפי חוזה זה וכן שהוא ימלא את כל הדרישות המוטלות על המשתמש בסעיף זה.
- 14.7. הפרה של אחת או יותר מהתחייבויות המשתמש על פי חוזה זה על ידי המשתמש או נציג מורשה שלו תחשב להפרת חוזה על ידי המשתמש, וזאת מבלי לפגוע בזכויות הממשלה לפיצוי, שיפוי או כל סעד אחר שיגיע לה מאת הנציג המורשה.
- 14.8. המשתמש מתחייב לבטל את הרשאתו של כל נציג מורשה שלו שהפסיק להיות שותף או הפסיק את עבודתו אצל המשתמש, לפי העניין, ולהודיע על כך לחברת ניהול טלפונית וגם בכתב תוך 48 שעות מיום סיום עבודתו של הנציג.
- 14.9. הודיע המשתמש לחברת ניהול כאמור בפסקה (8) לעיל, תבטל הממשלה את זכאותו של הנציג של המשתמש (שהפסיק להיות מורשה לשימוש במערכת) להשתמש במערכת תוך 48 שעות מיום קבלת ההודעה בכתב אולם תהיה הממשלה רשאית (ולא חייבת) לבטל את ההרשאה גם על סמך הודעה טלפונית בלבד.
- 14.10. הממשלה תהיה רשאית לבטל את ההרשאה לנציג מורשה של המשתמש מכל סיבה שהיא בתנאי שהממשלה תנמק את סיבת הביטול.

15. ניתוק המשתמש מפורטל הספקים הממשלתי

- 15.1. באם ייווצרו תנאים הכרחיים המחייבים את הממשלה להפסיק השימוש בפורטל הספקים הממשלתי או חלקו, תהא הממשלה רשאית להפסיק את פעילות פורטל הספקים הממשלתי, לתקופה מוגבלת או בלתי מוגבלת.

מכרז פומבי דו-שלבי מס'
234/2017

15.2. אם יתברר כי קיים חשש לגבי נכונות ההצהרות של המשתמש או נציגיו שניתנו לממשלה או אם המשתמש או נציגיו קיבלו מידע אסור והשתמש בו בניגוד להוראות סעיף 15.1 לעיל או ניסה לחבל בפורטל הספקים הממשלתי או הניח לאחר לחבל במערכת, אזי תהא רשאית הממשלה לנתק את המשתמש מהמערכת עד לבירור העניין ובמקרה זה לא תהיה למשתמש כל תביעה או טענה כלפי הממשלה או מי מטעמה ו/או המשרדים או מי מטעמם בגין אי קבלת שירותי פורטל הספקים הממשלתי.

16. ביטול החוזה

16.1. כל אחד מהצדדים יהא רשאי לבטל חוזה זה מכל סיבה שהיא בהודעה בכתב, והביטול יכנס לתוקפו בחלוף 21 ימים לאחר שהגיעה הודעת הביטול אל הצד השני.

16.2. הפר המשתמש אחת או יותר מהתחייבויותיו לפי חוזה זה, תהא הממשלה רשאית לבטל את החוזה ללא הודעה מראש, מיד כשההפרה הגיעה לידיעתה ואולם תשקול הממשלה הענקת פסק זמן סביר לשם תיקון העילה לביטול החוזה בהתחשב באופי ההפרה שהניעה את הממשלה לביטול חוזה זה. אין באמור בסעיף קטן זה כדי לפגוע בזכויות הממשלה לכל סעד אחר המגיע לה מאת המשתמש או נציגו, לפי חוזה זה או על פי דין.

17. הסבה

זכויות המשתמש לפי חוזה זה אינן ניתנות להסבה בדרך מיזוג תאגידיים או בכל דרך אחרת ללא הסכמה בכתב ומראש של הממשלה.

18. סמכות שיפוט

כל סכסוך משפטי ו/או תביעה לפי הסכם זה תוגש לבתי המשפט המוסמכים בירושלים.

19. הודעות

כל הודעה, דרישה, בקשה או מסמך שיש להודיע, למסור או לשלוח לפי חוזה זה, יהיו בכתב וישלחו בדואר, ויראו אותם כאילו נמסרו 72 שעות לאחר המועד שבו נשלחו. במקביל על הצדדים להודיע את ההודעה האמורה גם במייל לצד השני.

20. כתובות הצדדים

הממשלה – משרד האוצר, חטיבת נכסים, רכש ולוגיסטיקה, רח' קפלן 1, ירושלים.
המשתמש – _____

ולראיה באו הצדדים על החתום בתאריך הנקוב בראש חוזה זה.

חתימות הממשלה

שם _____ חתימה _____

שם _____ חתימה _____

חתימות המשתמש



מדינת ישראל
משרד העבודה הרווחה והשירותים החברתיים
אגף מנהל ומשק ומכרזים



מכרז פומבי דו-שלבי מס'
234/2017

שם _____ חתימה _____

שם _____ חתימה _____

עמוד 209, מתוך 218 עמודים

חתימת מורשה חתימה מטעם המציע (בראשי תיבות): _____

נספח א' – דרישות לתשתית המקומית

1. אמצעים הניתנים מהגורם המנפק

- 1.1. קורא כרטיסים.
- 1.2. כרטיס חכם.
- 1.3. סיסמא (Pin Number).

2. דרישות מערכת

עבודה במערכת תתאפשר רק עם קיום דרישות החומרה והתוכנה הבאות:

- 2.1. יציאת USB פנויה (עבור קורא הכרטיסים)
- 2.2. דפדפן אינטרנט אקספלורר 7.0 ומעלה
- 2.3. מערכת הפעלה WINDOWS7 או WINDOWS8/8.1 או VISTA
- 2.4. Windows XP - עם Service Pack 3 ומעלה.
- 2.5. קורא כרטיסים מותקן *
- 2.6. תוכנת גישה לכרטיס חכם מותקנת*
- 2.7. תכנת חתימה דיגיטלית (Sign & Verify) מותקנת*
- 2.8. לצורך השתלטות על תחנות העבודה של המשתמש יש להפעיל תוכנה בשם NETVIEWER הפעלת התוכנה וההשתלטות תעשה בליווי התומך של מרכז מ"מ מאתר GOV.IL

*הנחיות להתקנת כרטיס חכם ותוכנת Sign & Verify ניתן למצוא בפורטל השירותים והמידע הממשלתי בכתובת www.gov.il.

נספח ב' – הצהרת נציג המשתמש ואישור על סמכויות נציג המשתמש בפורטל הספקים הממשלתי

אל ממשלת ישראל, באמצעות החשב הכללי, משרד האוצר

(מחק את המיותר)
אני/אנו הח"מ מודיע/ים בכך כי:

1. כי איש הקשר מטעמי/מטעם השותפות הרשומה בשם:...../מטעם החברה בשם..... בע"מ/ (להלן – המשתמש) הינו מר/גב..... (להלן – נציג המשתמש) עבורו בכוונתנו להנפיק כרטיס חכם לצורך שימוש בפורטל הספקים הממשלתי לרבות לצורך הגשת דיווחי ביצוע וחשבוניות למשרדי ממשלה.
2. אני/אנו מאשר/ים בזאת כי כל שימוש בפורטל הספקים הממשלתי ע"י נציג המשתמש באמצעות כרטיס החכם יחייב את המשתמש לכל דבר וענין לרבות הגשת דיווחי ביצוע וחשבוניות כאמור וקבלת הודעות ממשרדי הממשלה, אלא אם כן הודיע המשתמש לחברת הניהול מטעם הממשלה בכתב וגם טלפונית על ביטול ההרשאה לנציג המשתמש לפחות 48 שעות בימי עבודה במשרדי הממשלה, לפני ביצוע הפעולה והמשתמש קיבל מחברת הניהול אישור בכתב על כך שבקשת המשתמש התקבלה. לא התקבל האישור תוך 24 שעות ממועד ההודעה בכתב, על המשתמש יהיה להתקשר לחברת הניהול כדי לברר שביטול ההרשאה בוצע בפועל.
- יובהר, כי על המשתמש חלה האחריות לוודא את קבלת הודעתו כאמור לעיל, וכי רק לאחר קבלת האישור מטעם החברה המנהלת, האמור יחזה להיות כנתקבל.
3. ידוע למשתמש, כי הכרטיס החכם יכלול תעודה אלקטרונית מאושרת בהתאם לחוק חתימה אלקטרונית, התשס"א-2001 הכוללת את הפרטים של המשתמש ואת פרטי נציג המשתמש. ידוע למשתמש כי על המשתמש להבטיח אישית כי לא ייעשה שימוש שאינו מורשה על ידי המשתמש בכרטיס והמשתמש פוטר בזה את הממשלה ומי מטעמה מכל אחריות הנובעת משימוש בלתי מורשה, כאמור.
4. הצהרה זאת באה בנוסף על ההתקשרות מול הגורם המאשר לצורך הנפקת תעודת חתימה אלקטרונית מאושרת.
5. פרטי נציג המשתמש הינם כלהלן:
 - א. שם מלא
 - ב. כתובת מלאה
 - ג. ת.ז.
 - ד. תפקיד אצל המשתמש
 - ה. מספר טלפון בעבודה
 - ו. מספר טלפון בבית
 - ז. מספר טלפון נייד
 - ח. כתובת דואר אלקטרוני

חתימה/ות של מורשה/מורשי חתימה מטעם הקבלן וחותמת של המשתמש:

.....
שם מלא:	שם מלא:
.....
ת.ז./ח.פ.:	ת.ז./ח.פ.:
.....
כתובת:	כתובת:

למילוי ע"י עו"ד או רו"ח (מחק את המיותר)

אני הח"מ, יועצו המשפטי/רו"ח של התאגיד, מאשר בזאת כי:

1. כל הפרטים המפורטים לעיל נכונים וכן שהמשתמש/ מורשה חתימה מטעם המשתמש /מורשי החתימה מטעם המשתמש (להלן – החותם או החותמים, בהתאמה) ת.ז.
..... ת.ז. חתם/חתמו על ההצהרה הנ"ל בפני ביום
..... וכמו כן שהוא מורשה ומוסמך לחתום על ההצהרה/ הם מורשים ומוסמכים
לחתום על ההצהרה לפי החלטות המשתמש ומסמכי היסוד שלו.
2. נציג המשתמש מוסמך ומורשה לפי החלטות המשתמש /ומסמכי היסוד שלו וההצהרה הנ"ל:
 - 2.1. להגיש גורם המאשר בשם המשתמש בקשה להנפקת תעודה אלקטרונית, כמשמעה בחוק חתימה אלקטרונית, התשס"א-2001 (להלן: "התעודה האלקטרונית").
 - 2.2. כי התעודה האלקטרונית של המשתמש תונפק על שמו של נציג המשתמש ועבורו.
 - 2.3. לחתום באמצעות התעודה האלקטרונית, בשם המשתמש ומטעמו, על דיווחי ביצוע חשבוניות כמסר אלקטרוני, כמשמעות מונח זה בחוק הנ"ל, ולחייב את המשתמש לכל דבר וענין באמצעות התעודה האלקטרונית.

חתימה

חותמת

מספר רישיון

שם המשרד

כתובת

מספר טלפון

נספח 22ב' כתב ערבות ביצוע

שם הבנק/חברת הביטוח _____
מס' הטלפון _____
מס' הפקס: _____

כתב ערבות

לכבוד
ממשלת ישראל
באמצעות משרד _____

הנדון: ערבות מס' _____

אנו ערבים בזה כלפיכם לסילוק כל סכום עד לסך של _____ (שיוצמד למדד המחירים לצרכן כפי
(במילים) _____) (שיוצמד למדד המחירים לצרכן כפי
שהיה ידוע במועד האחרון להגשת ההצעות – 26/06/2017) מתאריך _____
(תאריך תחילת תוקף הערבות)

אשר תדרשו מאת: _____ (יש לציין את שם המציע
ואת מספר הרישום של התאגיד) (להלן "החייב") בקשר עם הזמנה/חוזה **למתן שירותי אבטחה לעובדי ומתקני
המשרד ושירותי מוקד אבטחה, במחוז תל אביב והמרכז** אנו נשלם לכם את הסכום הנ"ל תוך 15 יום מתאריך
דרישתכם הראשונה שנשלחה אלינו במכתב בדואר רשום או במסירה ידנית, מבלי שתהיו חייבים לנמק את
דרישתכם ומבלי לטעון כלפיכם טענת הגנה כל שהיא שיכולה לעמוד לחייב בקשר לחיוב כלפיכם, או לדרוש
תחילה את סילוק הסכום האמור מאת החייב.

ערבות זו תהיה בתוקף מתאריך _____ עד תאריך _____

דרישה על פי ערבות זו יש להפנות לסניף הבנק/חב' הביטוח שכתובתו _____
שם הבנק/חב' הביטוח _____

כתובת סניף הבנק/חברת הביטוח

מס' הבנק ומס' הסניף

ערבות זו אינה ניתנת להעברה.

חתימה וחותמת

שם מלא

תאריך

נספח 22' אישור בדבר קיום ביטוחים

כל שאלה בנוגע לדרישות הביטוח במכרז ובאישור הביטוחי יש לשאול במסגרת הליך שאלות ההבהרה בלבד. אין לבצע כל שינויים על גבי הנספח של אישור ביטוחים ואין לצרף נספח בנוסח שונה מזה שצורף למכרז.

לכבוד

מדינת ישראל – משרד העבודה הרווחה והשירותים החברתיים

רח' קפלן 2, ירושלים

א.ג.נ.,

הנדון: אישור קיום ביטוחים

הננו מאשרים בזה כי ערכנו למבוטחנו _____ (להלן: "הספק") לתקופת הביטוח מיום _____ עד יום _____ בקשר לאספקת שירותי אבטחה למתקני משרד העבודה הרווחה והשירותים החברתיים לרבות אבטחת מעון השר ולשכתו, אבטחת מאומים, ליווי טיולים ושירותי מוקד אבטחה במחוז תל אביב והמרכז, עבור משרד העבודה הרווחה והשירותים החברתיים, בהתאם למכרז וחווה עם מדינת ישראל – משרד העבודה הרווחה והשירותים החברתיים, את הביטוחים המפורטים להלן:

1. ביטוח חבות המעבידים – מספר פוליסת ביטוח: (ימולא על ידי המציע)

שייבחר כזוכה במכרז לאחר הנפקת פוליסת הביטוח וחתימה על הסכם ההתקשרות

- 1.1. אחריותו החוקית כלפי עובדיו בכל תחומי מדינת ישראל והשטחים המוחזקים.
- 1.2. גבולות האחריות לא יפחתו מסך- 5,000,000 דולר לעובד, למקרה ולתקופת הביטוח (שנה).
- 1.3. הביטוח מורחב לכסות את חבותו של הספק כלפי קבלנים, קבלני משנה ועובדיהם היה ויחשב למעבידם.
- 1.4. הפוליסה כוללת הרחבה מפורשת כי הכיסוי יחול גם על חבותו של המבוטח הנובעת מאחזקה ושימוש בכלי נשק על ידו ועל ידי עובדיו.
- 1.5. הביטוח מורחב לשפות את מדינת ישראל – משרד העבודה הרווחה והשירותים החברתיים היה ונטען לעניין קרות תאונת עבודה/מחלת מקצוע כלשהי כי הם נושאים בחבות מעביד כלשהם כלפי מי מעובדי הספק, קבלנים, קבלני משנה ועובדיהם שבשירותו.

2. ביטוח אחריות כלפי צד שלישי – מספר פוליסת ביטוח: (ימולא על ידי המציע)

המציע שייבחר כזוכה במכרז לאחר הנפקת פוליסת הביטוח וחתימה על הסכם ההתקשרות

- 2.1. אחריותו החוקית בביטוח אחריות כלפי צד שלישי על פי דיני מדינת ישראל, בגין נזקי גוף ורכוש בכל תחומי מדינת ישראל והשטחים המוחזקים.
- 2.2. גבולות האחריות לא יפחתו מסך- 2,500,000 דולר ארה"ב, למקרה ולתקופת הביטוח, (שנה).
- 2.3. בפוליסה נכלל סעיף אחריות צולבת (CROSS LIABILITY).
- 2.4. הביטוח מורחב לכסות את חבותו של הספק כלפי צד שלישי בגין פעילות של קבלנים, קבלני משנה ועובדיהם.
- 2.5. הביטוח הניתן על פי הפוליסה מכסה גם את אחריותו החוקית של המבוטח כלפי צד שלישי הנובעת מאחזקה ושימוש בכלי נשק ברישיון על ידו ועל ידי עובדיו.
- 2.6. כל סייג/חריג לגבי רכוש שאינו בבעלותו של הספק, אולם נמצא בפיקוחו או בהשגחתו ו/או שכל איש שבשירותו פועלים או פעלו בו יבוטל כלפי רכוש מדינת ישראל וכן כלפי כל רכוש ו/או מתקן המאובטח, אשר ייחשב רכוש צד שלישי.

עמוד 214, מתוך 218 עמודים

חתימת מורשה חתימה מטעם המציע (בראשי תיבות): _____

- 2.7. הביטוח מורחב לכסות את חבותו של המבוטח כלפי צד שלישי בגין פריקה וטעינה – כל חריג בדבר פריקה וטעינה בטל ומבוטל.
- 2.8. הביטוח מורחב לשפות את מדינת ישראל - משרד העבודה הרווחה והשירותים החברתיים, ככל שייחשבו אחראים למעשי ו/או מחדלי הספק וכל הפועלים מטעמו.
3. **ביטוח אחריות מקצועית – מספר פוליסת ביטוח: (ימולא על ידי המציע שייבחר כזוכה במכרז לאחר הנפקת פוליסת הביטוח וחתימה על הסכם ההתקשרות)**
- 3.1. ביטוח אחריותו המקצועית של הספק בביטוח אחריות מקצועית.
- 3.2. הפוליסה תכסה כל נזק מהפרת חובה מקצועית של הספק, עובדיה ובגין כל הפועלים מטעמה ואשר אירע כתוצאה ממעשה, רשלנות, לרבות מחדל, טעות או השמטה, מצג בלתי נכון, הצהרה רשלנית שנעשו תום לב, בקשר לאספקת מתן שירותי אבטחה לעובדי ומתקני משרד העבודה הרווחה, ושירותי מוקד אבטחה לרבות במצבי חרום שיפעל 7/24, במחוז תל אביב והמרכז, כולל העמדת, הכשרת כת-האדם וציודו בכל האמצעים הנדרשים לרבות הדרכה, הכשרה מקצועית ואימונים כולל תרגול ובקרה שותפת ולשעת חרום, כולל אבטחת בית השר/לשכת השר, כולל הבטחה של טיולים וסיורים, לרבות עמדות בקרה חיזונית על ציודן. התקשרות עם חברת הכשרה לביצוע הדרכה, הכשרה מקצועית ואימונים ריענון. בהתאם למכרז וחווה עם מדינת ישראל – משרד העבודה הרווחה והשירותים החברתיים.
- 3.3. גבול האחריות למקרה ולתקופת הביטוח (שנה) לא יפחת מסך- 1,000,000 דולר ארה"ב.
- 3.4. הכיסוי על פי הפוליסה מורחב לכלול את ההרחבות הבאות:
- 1) מרמה ואי יושר של עובדים;
 - 2) אובדן מסמכים, לרבות אובדן השימוש ו/או העיכוב עקב מקרה ביטוח;
 - 3) אחריות צולבת אולם הביטוח לא יחול על תביעות הספק כלפי מדינת ישראל – משרד העבודה הרווחה והשירותים החברתיים;
 - 4) הארכת תקופת הגילוי לפחות ל 6 חודשים.
- 3.5. הביטוח מורחב לשפות את מדינת ישראל- משרד העבודה הרווחה והשירותים החברתיים ככל שייחשבו אחראים למעשי ו/או מחדלי הספק וכל הפועלים מטעמו.
4. **ביטוח רכוש – מספר פוליסת ביטוח: (ימולא על ידי המציע שייבחר כזוכה במכרז לאחר הנפקת פוליסת הביטוח וחתימה על הסכם ההתקשרות)**
- ביטוח מבנה מוקד הביטוח על כל תכולתו, ציוד וריהוטו וכן כל הרכוש והציוד המשמש את הספק ואת הפועלים מטעמו לצורך ביצוע ומתן השירותים בביטוח אש מורחב, או כל הסיכונים על פי ערך כינון בהתאם לאופי הרכוש והציוד, לרבות מערכות הניטור המותקנות על ידו בכל האתרים המאובטחים והציוד הנמסר לעובדיו לצורך ביצוע תפקידם, בהתאם למכרז ולחווה עם מדינת ישראל- משרד העבודה הרווחה והשירותים החברתיים.
5. **ביטוח כלי רכב – מספר פוליסת ביטוח: (ימולא על ידי המציע שייבחר כזוכה במכרז לאחר הנפקת פוליסת הביטוח וחתימה על הסכם ההתקשרות)**
- הספק יבטח את כלי הרכב ועגלות נגררות המשמשים לביצוע שירותי האבטחה לרבות הרכב הממוגן, רכבי שרות ורכבים חשמליים תפעולים בביטוח חובה, רכוש וצד שלישי כמקובל ובהתאם לייעוד ומטרות השימוש בכלי הרכב.
6. **כללי**
- בפוליסות הביטוח הנ"ל נכללו התנאים הבאים:

מכרז פומבי דו-שלבי מס'
234/2017

- 6.1. לשם המבוטח התווספו כמבוטחים נוספים: **מדינת ישראל - משרד העבודה הרווחה והשירותים החברתיים**, בכפוף להרחבי השיפוי כמפורט לעיל.
- 6.2. בכל מקרה של צמצום או ביטול הביטוח ע"י אחד הצדדים לא יהיה להם כל תוקף אלא אם ניתנה על ידינו הודעה מוקדמת של 60 יום לפחות במכתב רשום לחשב משרד העבודה הרווחה והשירותים החברתיים.
- 6.3. אנו מוותרים על כל זכות שיבוב/תחלוף, תביעה, השתתפות או חזרה, כלפי מדינת ישראל – משרד העבודה הרווחה והשירותים החברתיים ועובדיהם, ובלבד שהויתור לא יחול לטובת אדם שגרם לנזק מתוך כוונת זדון.
- 6.4. הספק אחראי בלעדית כלפינו לתשלום דמי הביטוח עבור כל הפוליסות ולמילוי כל החובות המוטלות על המבוטח על פי תנאי הפוליסות.
- 6.5. ההשתתפויות העצמיות הנקובות בכל פוליסה ופוליסה תחולנה בלעדית על הספק.
- 6.6. כל סעיף בפוליסות הביטוח המפקיע או מצמצם בדרך כל שהיא את אחריות המבטח, כאשר קיים ביטוח אחר לא יופעל כלפי מדינת ישראל, והביטוח הינו בחזקת ביטוח ראשוני המזכה במלוא הזכויות על פי הביטוח.
- 6.7. תנאי הכיסוי של פוליסות ביטוח הנ"ל, למעט בביטוח האחריות המקצועית, לא יפחתו מהמקובל על פי תנאי "פוליסות נוסח ביט", בכפוף לביטול חריג כוונה ו/או רשלנות רבתי ככל שקיים ובכפוף להרחבת הכיסויים על פי הנדרש לעיל.

בכפוף לתנאי וסייגי הפוליסות המקוריות עד כמה שלא שונו במפורש על פי האמור באישור זה.

בכבוד רב,

חתימת מורשה המבטח וחותמת המבטח

תאריך

נספח 22' נספח הצמדה

כללי ההצמדה בעדכון הרכיבים המופיעים בהוראת תכ"ס 7.11.3:

במקרה שעודכן רכיב מרכיבי ערך שעת העבודה מכוח הוראות חוק או צו הרחבה או כל הסכם שחתמה המדינה, יעודכן ערך שעת העבודה לספק בהתאם, במועד שבו חל עדכון הרכיבים. תקורת הספק לא תגדל בעקבות עליית ערך שעת עבודה. יובהר כי הספק מתחייב להעביר תוספות אלו לעובדיו במלואן.

במקרים בהם עובדי הספק מרוויחים שכר יסוד הגבוה מהשכר המינימלי המפורסם בהודעת "עלות שכר למעביד לכל שעת עבודה בתחום השמירה והאבטחה", מס' ה.7.11.3.3 עדכון בשכר היסוד המינימלי לא יגרוור עליה מקבילה בשכר העובדים כל עוד ערך שעה המפורסם בהודעה מס' 7.11.3.3 ה. לא יעלה על הסכום הנדרש לפי מכרז זה.

התשלום עבור יתר הרכיבים יהיה בהתאם למפורט להלן:

המחירים שיאושרו ע"י ועדת המכרזים המשרדית (מעבר לשכר המינימום), יעודכנו בהתאם להוראות החשכ"ל המתעדכנות מעת לעת בנושא הצמדה (הוראת תכ"ס 7.17.1, 7.17.2 ו- 7.17.3).

יובהר שעליית השכר של מפעילי המוקד ושני רכזי בטחון תחול על הספק בלבד.

יובהר כי ההצמדה הינה באחריות הספק ואחריות המשרד היא לבדוק את נכונות החישובים.

בסעיף זה תהיה למונחים הבאים המשמעות המופיעה לצדם:
יום הבסיס – המועד האחרון להגשת הצעות – DD/MM/YYYY
מדד הבסיס – זהו המדד הידוע בתום 18 חודש מיום הבסיס ומשמש בסיס להשוואה בינו ובין המדד הקובע, לצורך חישוב שיעור ההתאמה - המדד הידוע ביום – DD/MM/YYYY
מדד קובע – המדד האחרון הידוע במועד ביצוע ההצמדה.
מדד המחירים לצרכן - כפי שמפורסם על ידי הלשכה המרכזית לסטטיסטיקה או מי שהוסמך על ידי ממשלת ישראל להחליפה.

המחירים יוצמדו לשינויים במדד המחירים לצרכן (להלן: "המדד").
בתום 18 חודשים מהמועד האחרון להגשת הצעות ייקבע מדד הבסיס אשר ישמש כבסיס להשוואה לצורך ביצוע הצמדות. ההצמדה תתבצע מידי 6 חודשים, כך שההצמדה הראשונה תיעשה בחלוף 24 חודשים מהמועד האחרון להגשת הצעות במכרז ובכל 6 חודשים לאחר מכן. שיעור ההתאמה ייעשה בין המדד הקובע למדד הבסיס.

למרות האמור לעיל, אם במהלך 18 החודשים הראשונים של ההתקשרות יחול שינוי במדד ושיעורו יעלה לכדי 4% ומעלה מהמדד הידוע במועד האחרון להגשת הצעות תיעשה התאמה לשינויים כדלהלן:
שיעור ההתאמה ייעשה בין המדד, שהיה ידוע במועד שבו עבר המדד את 4% לבין המדד הידוע בחלוף 6 חודשים. לדוגמא: במידה ובחלוף 8 חודשים מהמועד האחרון להגשת הצעות עלה המדד על 4%, אזי תתבצע הצמדה הראשונה בחודש ה-14 ומידי כל 6 חודשים לאחר מכן.

דוגמאות לביצוע ההצמדה

- תנאי ההצמדה במכרז:
1. הצמדה למדד - מדד המחירים לצרכן.
 2. יום הבסיס – המועד האחרון להגשת הצעות במכרז - 20.10.2009.
 3. מדד הבסיס – המדד הידוע בתום 18 חודשים מיום הבסיס ומשמש בסיס להשוואה בינו ובין המדד הקובע – המדד הידוע ביום 20.4.2011, מדד מרץ 2011 - 102.5.
 4. פרק הזמן שנקבע במסמכי המכרז לביצוע ההצמדה – שלושה חודשים. (כלומר, מתום ה-18 חודשים מהמועד האחרון להגשת הצעות המחירים יוצמדו מידי רבעון. קרי עדכון המחירים הראשון יבוצע בתום 21 חודש מהמועד האחרון להגשת הצעות ומדי כל רבעון לאחר מכן).

5. מדד קובע – המדד האחרון הידוע במועד ביצוע ההצמדה, קרי בדוגמא זו המדד הידוע בתאריך 20.07.2011 – מדד יוני 2011 – 103.7.

דוגמא א – הצמדה בתום ה-18 חודש:

1. בהתאם לתנאי ההצמדה העדכון הראשון הינו בתאריך 20.7.2011.
2. מדד הבסיס, כאמור, הינו 102.5.
3. המדד הקובע - המדד הידוע בתאריך 20.7.11, הינו 103.7.
4. השינוי במדד: $1 - \frac{103.7}{102.5} = 1.17\%$.
5. מוצר שעלה 178 ₪ מחירו יעלה ל-180.08 ₪.

דוגמא ב' – שינוי במדד של מעל מ-4% במהלך ה-18 החודשים הראשונים של ההתקשרות:

1. בתאריך 15.1.2011 המדד עלה מעל 4%.
2. בעקבות עליית המדד כאמור, נקבע מדד בסיס חדש.
3. מדד הבסיס – המדד הידוע במועד שבו עבר המדד את 4% ומשמש בסיס להשוואה בינו ובין המדד הקובע – המדד הידוע ביום 15.1.2011, מדד דצמבר 2010 – לדוגמא, 103.
4. בהתאם לתנאי ההצמדה העדכון הראשון הינו בתאריך 15.4.2011 (3 חודשים מהמועד שבו עבר המדד את 4%).
5. מדד הבסיס המעודכן, כאמור, הינו 103.
6. המדד הקובע - המדד הידוע בתאריך 15.4.11, הינו 105.
7. השינוי במדד: $1 - \frac{105}{103} = 1.94\%$.
8. מוצר שעלה 178 ₪ מחירו יעלה ל-181.38 ₪.
9. לאחר העדכון הראשון יתבצע עדכון מדי רבעון, קרי העדכון השני יתבצע ביום 15.7.2011 וכך הלאה מדי כל רבעון.

חתימת המציע:

חתימה/חותמת	שם החותם	תאריך
-------------	----------	-------